



# CONTENTS

目录



橡胶同步带系列  
P 01-47



聚氨酯同步带系列  
P 48-79



聚氨酯提升带系列  
P 80-83



聚氨酯同步带  
输送应用  
P 84-96



同步带轮系列  
P 97-122



人字齿传动系列  
P 123-135



输送机系列  
P 136

KUEISN TRANSMISSION EQUIPMENT



RUBBER TIMING BELTS

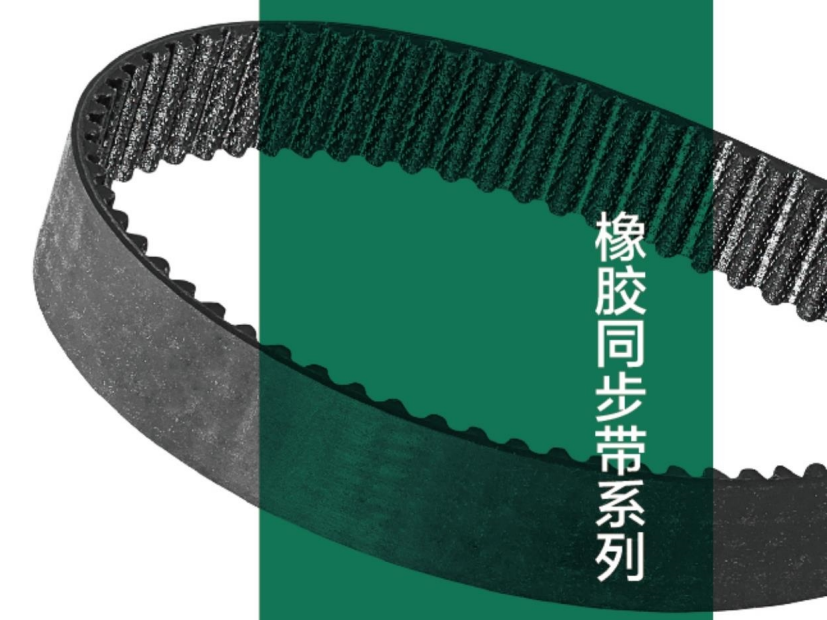

橡胶同步带系列

# MXL

# MXL

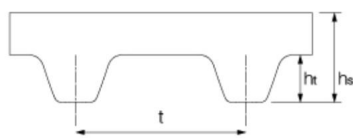

t=2.032mm  
hs=1.14±0.25mm  
ht=0.51mm

该同步带由工程合成橡胶氯丁橡胶芯，玻璃纤维线制成，并具有耐磨的保护套。这种精心设计的组合使这些同步皮带极其耐用，并且在传递动力方面效率很高。

### 材质细节

- 带齿上的织物：聚酰胺
- 弹性体：CR化合物
- 张力线：玻璃线
- 硬度：72±5邵氏A

### 产品特点

耐温性：-30°C~+100°C

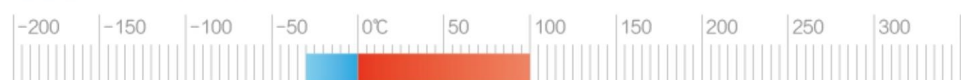

防静电：否

皮带轮廓：符合ISO 5296

每米重量：10mm宽度 0.012kg/m

- 抗龟裂  动态曲挠性好  耐磨性好  耐油、耐热、耐老化  耐臭氧

### 性能及参数

#### 最佳性能

大直径玻璃纤维线绳和芳纶芯线提供出色的强度和拉力。

#### 耐用

织物覆盖物可提高耐磨性和耐化学性。

#### 强度

芳纶纤维混入橡胶混合物中，具有令人难以置信的剪切强度。

规格	齿数	齿距	节线长
B27MXL	27	2.032	54.864
B30MXL	30	2.032	60.96
B32MXL	32	2.032	65.024
B33MXL	33	2.032	67.056
B34MXL	34	2.032	69.088
B35MXL	35	2.032	71.12
B36MXL	36	2.032	73.152
B37MXL	37	2.032	75.184
B38MXL	38	2.032	77.216
B40MXL	40	2.032	81.28
B42MXL	42	2.032	85.344
B43MXL	43	2.032	87.376
B45MXL	45	2.032	91.44
B46MXL	46	2.032	93.472
B47MXL	47	2.032	95.504
B48MXL	48	2.032	97.536
B49MXL	49	2.032	99.568
B50MXL	50	2.032	101.6
B51MXL	51	2.032	103.632
B52MXL	52	2.032	105.664
B53MXL	53	2.032	107.696
B54MXL	54	2.032	109.728
B55MXL	55	2.032	111.76
B56MXL	56	2.032	113.792
B57MXL	57	2.032	115.824
B58MXL	58	2.032	117.856
B59MXL	59	2.032	119.888
B60MXL	60	2.032	121.92
B61MXL	61	2.032	123.952
B62MXL	62	2.032	125.984
B63MXL	63	2.032	128.016
B64MXL	64	2.032	130.048
B65MXL	65	2.032	132.08
B66MXL	66	2.032	134.112
B67MXL	67	2.032	136.144
B68MXL	68	2.032	138.176
B69MXL	69	2.032	140.208
B70MXL	70	2.032	142.24
B71MXL	71	2.032	144.272
B72MXL	72	2.032	146.304
B73MXL	73	2.032	148.336
B74MXL	74	2.032	150.368
B75MXL	75	2.032	152.4
B76MXL	76	2.032	154.432
B77MXL	77	2.032	156.464
B78MXL	78	2.032	158.496
B79MXL	79	2.032	160.528
B80MXL	80	2.032	162.56
B81MXL	81	2.032	164.592
B82MXL	82	2.032	166.624
B83MXL	83	2.032	168.656
B84MXL	84	2.032	170.688
B85MXL	85	2.032	172.72
B86MXL	86	2.032	174.752

规格	齿数	齿距	节线长
B87MXL	87	2.032	176.784
B88MXL	88	2.032	178.816
B89MXL	89	2.032	180.848
B90MXL	90	2.032	182.88
B91MXL	91	2.032	184.912
B92MXL	92	2.032	186.944
B93MXL	93	2.032	188.976
B94MXL	94	2.032	191.008
B95MXL	95	2.032	193.04
B96MXL	96	2.032	195.072
B97MXL	97	2.032	197.104
B98MXL	98	2.032	199.136
B99MXL	99	2.032	201.168
B100MXL	100	2.032	203.2
B101MXL	101	2.032	205.232
B102MXL	102	2.032	207.264
B103MXL	103	2.032	209.296
B104MXL	104	2.032	211.328
B105MXL	105	2.032	213.36
B106MXL	106	2.032	215.392
B107MXL	107	2.032	217.424
B108MXL	108	2.032	219.456
B109MXL	109	2.032	221.488
B110MXL	110	2.032	223.52
B111MXL	111	2.032	225.552
B112MXL	112	2.032	227.584
B113MXL	113	2.032	229.616
B114MXL	114	2.032	231.648
B115MXL	115	2.032	233.68
B116MXL	116	2.032	235.712
B117MXL	117	2.032	237.744
B118MXL	118	2.032	239.776
B119MXL	119	2.032	241.808
B120MXL	120	2.032	243.84
B121MXL	121	2.032	245.872
B122MXL	122	2.032	247.904
B123MXL	123	2.032	249.936
B124MXL	124	2.032	251.968
B125MXL	125	2.032	254
B126MXL	126	2.032	256.032
B127MXL	127	2.032	258.064
B128MXL	128	2.032	260.096
B129MXL	129	2.032	262.128
B130MXL	130	2.032	264.16
B131MXL	131	2.032	266.192
B132MXL	132	2.032	268.224
B133MXL	133	2.032	270.256
B134MXL	134	2.032	272.288
B135MXL	135	2.032	274.32
B136MXL	136	2.032	276.352
B137MXL	137	2.032	278.384
B138MXL	138	2.032	280.416
B139MXL	139	2.032	282.448
B140MXL	140	2.032	284.48

规格	齿数	齿距	节线长
B142MXL	142	2.032	288.544
B143MXL	143	2.032	290.576
B144MXL	144	2.032	292.608
B145MXL	145	2.032	294.64
B146MXL	146	2.032	296.672
B147MXL	147	2.032	298.704
B148MXL	148	2.032	300.736
B149MXL	149	2.032	302.768
B150MXL	150	2.032	304.8
B151MXL	151	2.032	306.832
B152MXL	152	2.032	308.864
B153MXL	153	2.032	310.896
B154MXL	154	2.032	312.928
B155MXL	155	2.032	314.96
B156MXL	156	2.032	316.992
B157MXL	157	2.032	319.024
B158MXL	158	2.032	321.056
B159MXL	159	2.032	323.088
B160MXL	160	2.032	325.12
B161MXL	161	2.032	327.152
B162MXL	162	2.032	329.184
B165MXL	165	2.032	335.28
B166MXL	166	2.032	337.312
B168MXL	168	2.032	341.376
B169MXL	169	2.032	343.408
B170MXL	170	2.032	345.44
B171MXL	171	2.032	347.472
B172MXL	172	2.032	349.504
B173MXL	173	2.032	351.536
B175MXL	175	2.032	355.6
B177MXL	177	2.032	359.664
B180MXL	180	2.032	365.76
B184MXL	184	2.032	373.888
B185MXL	185	2.032	375.92
B186MXL	186	2.032	377.952
B188MXL	188	2.032	382.016
B189MXL	189	2.032	384.048
B190MXL	190	2.032	386.08
B192MXL	192	2.032	390.144
B194MXL	194	2.032	394.208
B195MXL	195	2.032	396.24
B196MXL	196	2.032	398.272
B197MXL	197	2.032	400.304
B198MXL	198	2.032	402.336
B200MXL	200	2.032	406.4
B203MXL	203	2.032	412.496
B205MXL	205	2.032	416.56
B206MXL	206	2.032	418.592
B210MXL	210	2.032	426.72
B212MXL	212	2.032	430.784
B215MXL	215	2.032	436.88
B216MXL	216	2.032	438.912
B218MXL	218	2.032	442.976
B219MXL	219	2.032	445.008

# MXL

# XL

规格	齿数	齿距	节线长
B220MXL	220	2.032	447.04
B221MXL	221	2.032	449.072
B224MXL	224	2.032	455.168
B225MXL	225	2.032	457.2
B226MXL	226	2.032	459.232
B228MXL	228	2.032	463.296
B229MXL	229	2.032	465.328
B232MXL	232	2.032	471.424
B234MXL	234	2.032	475.488
B235MXL	235	2.032	477.52
B236MXL	236	2.032	479.552
B239MXL	239	2.032	485.648
B240MXL	240	2.032	487.68
B244MXL	244	2.032	495.808
B245MXL	245	2.032	497.84
B249MXL	249	2.032	505.968
B250MXL	250	2.032	508
B256MXL	256	2.032	520.192
B258MXL	258	2.032	524.256
B260MXL	260	2.032	528.32
B261MXL	261	2.032	530.352
B262MXL	262	2.032	532.384
B265MXL	265	2.032	538.48
B270MXL	270	2.032	548.64
B273MXL	273	2.032	554.736
B276MXL	276	2.032	560.832
B278MXL	278	2.032	564.896
B280MXL	280	2.032	568.96
B285MXL	285	2.032	579.12
B290MXL	290	2.032	589.28
B291MXL	291	2.032	591.312
B292MXL	292	2.032	593.344
B295MXL	295	2.032	599.44
B297MXL	297	2.032	603.504
B298MXL	298	2.032	605.536
B300MXL	300	2.032	609.6
B304MXL	304	2.032	617.728
B305MXL	305	2.032	619.76
B308MXL	308	2.032	625.856
B310MXL	310	2.032	629.92
B312MXL	312	2.032	633.984
B315MXL	315	2.032	640.08
B318MXL	318	2.032	646.176
B320MXL	320	2.032	650.24
B322MXL	322	2.032	654.304
B324MXL	324	2.032	658.368
B325MXL	325	2.032	660.4
B328MXL	328	2.032	666.496
B330MXL	330	2.032	670.56
B332MXL	332	2.032	674.624
B334MXL	334	2.032	678.688
B336MXL	336	2.032	682.752
B339MXL	339	2.032	688.848
B340MXL	340	2.032	690.88

规格	齿数	齿距	节线长
B341MXL	341	2.032	692.912
B344MXL	344	2.032	699.008
B347MXL	347	2.032	705.104
B350MXL	350	2.032	711.2
B358MXL	358	2.032	727.456
B362MXL	362	2.032	735.584
B371MXL	371	2.032	753.872
B372MXL	372	2.032	755.904
B378MXL	378	2.032	768.096
B380MXL	380	2.032	772.16
B390MXL	390	2.032	792.48
B397MXL	397	2.032	806.704
B400MXL	400	2.032	812.8
B403MXL	403	2.032	818.896
B405MXL	405	2.032	822.96
B408MXL	408	2.032	829.056
B413MXL	413	2.032	839.216
B424MXL	424	2.032	861.568
B440MXL	440	2.032	894.08
B448MXL	448	2.032	910.336
B453MXL	453	2.032	920.496
B456MXL	456	2.032	926.592
B463MXL	463	2.032	940.816
B466MXL	466	2.032	946.912
B470MXL	470	2.032	955.04
B472MXL	472	2.032	959.104
B496MXL	496	2.032	1007.872
B498MXL	498	2.032	1011.936
B500MXL	500	2.032	1016
B504MXL	504	2.032	1024.128
B522MXL	522	2.032	1060.704
B531MXL	531	2.032	1078.992
B544MXL	544	2.032	1105.408
B546MXL	546	2.032	1109.472
B548MXL	548	2.032	1113.536
B570MXL	570	2.032	1158.24
B571MXL	571	2.032	1160.272
B583MXL	583	2.032	1184.656
B600MXL	600	2.032	1219.2
B608MXL	608	2.032	1235.456
B610MXL	610	2.032	1239.52
B612MXL	612	2.032	1243.584
B620MXL	620	2.032	1259.84
B632MXL	632	2.032	1284.224
B648MXL	648	2.032	1316.736
B656MXL	656	2.032	1332.992
B680MXL	680	2.032	1381.76
B681MXL	681	2.032	1383.792
B750MXL	750	2.032	1524
B760MXL	760	2.032	1544.32
B800MXL	800	2.032	1625.6
B810MXL	810	2.032	1645.92
B848MXL	848	2.032	1723.136
B910MXL	910	2.032	1849.12

规格	齿数	齿距	节线长
B912MXL	912	2.032	1853.184
B955MXL	955	2.032	1940.56
B957MXL	957	2.032	1944.624
B1000MXL	1000	2.032	2032
B1012MXL	1012	2.032	2056.384
B1024MXL	1024	2.032	2080.768
B1030MXL	1030	2.032	2092.96
B1060MXL	1060	2.032	2153.92
B1080MXL	1080	2.032	2194.56
B1088MXL	1088	2.032	2210.816
B1120MXL	1120	2.032	2275.84
B1137MXL	1137	2.032	2310.384
B1170MXL	1170	2.032	2377.44
B1213MXL	1213	2.032	2464.816
B1250MXL	1250	2.032	2540
B1426MXL	1426	2.032	2897.632
B1463MXL	1463	2.032	2972.816
B1516MXL	1516	2.032	3080.512
B1730MXL	1730	2.032	3515.36
B1733MXL	1733	2.032	3521.456
B1806MXL	1806	2.032	3669.792
B1808MXL	1808	2.032	3673.856
B1875MXL	1875	2.032	3810
B1880MXL	1880	2.032	3820.16
B2044MXL	2044	2.032	4153.408
B2214MXL	2214	2.032	4498.848

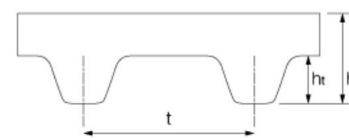

t=5.08mm  
hs=2.30±0.25mm  
ht=1.27mm

该同步带由工程合成橡胶氯丁橡胶芯，玻璃纤维线制成，并具有耐磨的保护套。这种精心设计的组合使这些同步皮带极其耐用，并且在传递动力方面效率很高。

### 材质细节

- 带齿上的织物: 聚酯胺
- 弹性体: CR化合物
- 张力线: 玻璃线
- 硬度: 72±5邵氏A

### 产品特点

耐温性: -30°C~+100°C

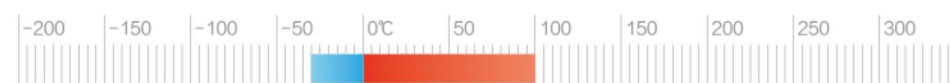

抗静电: 否

皮带轮廓: 符合ISO 5296

每米重量: 10mm宽度 0.021kg/m

抗龟裂 ✓

动态曲挠性好 ✓

耐磨性好 ✓

耐油、耐热、耐老化 ✓

耐臭氧 ✓

### 性能及参数

#### 最佳性能

大直径玻璃纤维绳和芳纶芯线提供出色的强度和拉力。

#### 耐用

织物覆盖物可提高耐磨性和耐化学性。

#### 强度

芳纶纤维混入橡胶混合物中，具有令人难以置信的剪切强度。

规格	齿数	齿距	节线长
44XL	22	5.08	111.76
54XL	27	5.08	137.16
56XL	28	5.08	142.24
58XL	29	5.08	147.32
60XL	30	5.08	152.4
62XL	31	5.08	157.48
64XL	32	5.08	162.56
66XL	33	5.08	167.64
68XL	34	5.08	172.72
70XL	35	5.08	177.8
72XL	36	5.08	182.88
74XL	37	5.08	187.96
76XL	38	5.08	193.04

规格	齿数	齿距	节线长
78XL	39	5.08	198.12
80XL	40	5.08	203.2
82XL	41	5.08	208.28
84XL	42	5.08	213.36
86XL	43	5.08	218.44
88XL	44	5.08	223.52
90XL	45	5.08	228.6
92XL	46	5.08	233.68
94XL	47	5.08	238.76
96XL	48	5.08	243.84
98XL	49	5.08	248.92
100XL	50	5.08	254
102XL	51	5.08	259.08

规格	齿数	齿距	节线长
104XL	52	5.08	264.16
106XL	53	5.08	269.24
108XL	54	5.08	274.32
110XL	55	5.08	279.4
112XL	56	5.08	284.48
114XL	57	5.08	289.56
116XL	58	5.08	294.64
118XL	59	5.08	299.72
120XL	60	5.08	304.8
122XL	61	5.08	309.88
124XL	62	5.08	314.96
126XL	63	5.08	320.04
128XL	64	5.08	325.12

# XL

# L

规格	齿数	齿距	节线长
130XL	65	5.08	330.2
132XL	66	5.08	335.28
134XL	67	5.08	340.36
136XL	68	5.08	345.44
138XL	69	5.08	350.52
140XL	70	5.08	355.6
142XL	71	5.08	360.68
144XL	72	5.08	365.76
146XL	73	5.08	370.84
148XL	74	5.08	375.92
150XL	75	5.08	381
152XL	76	5.08	386.08
154XL	77	5.08	391.16
156XL	78	5.08	396.24
158XL	79	5.08	401.32
160XL	80	5.08	406.4
162XL	81	5.08	411.48
164XL	82	5.08	416.56
166XL	83	5.08	421.64
168XL	84	5.08	426.72
170XL	85	5.08	431.8
172XL	86	5.08	436.88
174XL	87	5.08	441.96
176XL	88	5.08	447.04
178XL	89	5.08	452.12
180XL	90	5.08	457.2
182XL	91	5.08	462.28
184XL	92	5.08	467.36
186XL	93	5.08	472.44
188XL	94	5.08	477.52
190XL	95	5.08	482.6
192XL	96	5.08	487.68
194XL	97	5.08	492.76
196XL	98	5.08	497.84
198XL	99	5.08	502.92
200XL	100	5.08	508
202XL	101	5.08	513.08
204XL	102	5.08	518.16
206XL	103	5.08	523.24
208XL	104	5.08	528.32
210XL	105	5.08	533.4
212XL	106	5.08	538.48
214XL	107	5.08	543.56
216XL	108	5.08	548.64
218XL	109	5.08	553.72
220XL	110	5.08	558.8
222XL	111	5.08	563.88
224XL	112	5.08	568.96
226XL	113	5.08	574.04
228XL	114	5.08	579.12
230XL	115	5.08	584.2
234XL	117	5.08	594.36
236XL	118	5.08	599.44
238XL	119	5.08	604.52
240XL	120	5.08	609.6
244XL	122	5.08	619.76
246XL	123	5.08	624.84
248XL	124	5.08	629.92
250XL	125	5.08	635
252XL	126	5.08	640.08
254XL	127	5.08	645.16

规格	齿数	齿距	节线长
256XL	128	5.08	650.24
258XL	129	5.08	655.32
260XL	130	5.08	660.4
262XL	131	5.08	665.48
264XL	132	5.08	670.56
266XL	133	5.08	675.64
268XL	134	5.08	680.72
270XL	135	5.08	685.8
272XL	136	5.08	690.88
274XL	137	5.08	695.96
276XL	138	5.08	701.04
278XL	139	5.08	706.12
280XL	140	5.08	711.2
282XL	141	5.08	716.28
286XL	143	5.08	726.44
288XL	144	5.08	731.52
290XL	145	5.08	736.6
294XL	147	5.08	746.76
296XL	148	5.08	751.84
300XL	150	5.08	762
302XL	151	5.08	767.08
304XL	152	5.08	772.16
306XL	153	5.08	777.24
310XL	155	5.08	787.4
312XL	156	5.08	792.48
314XL	157	5.08	797.56
316XL	158	5.08	802.64
320XL	160	5.08	812.8
322XL	161	5.08	817.88
326XL	163	5.08	828.04
330XL	165	5.08	838.2
332XL	166	5.08	843.28
336XL	168	5.08	853.44
340XL	170	5.08	863.6
344XL	172	5.08	873.76
348XL	174	5.08	883.92
350XL	175	5.08	889
352XL	176	5.08	894.08
356XL	178	5.08	904.24
360XL	180	5.08	914.4
362XL	181	5.08	919.48
364XL	182	5.08	924.56
370XL	185	5.08	939.8
372XL	186	5.08	944.88
376XL	188	5.08	955.04
380XL	190	5.08	965.2
382XL	191	5.08	970.28
384XL	192	5.08	975.36
390XL	195	5.08	990.6
392XL	196	5.08	995.68
396XL	198	5.08	1005.84
400XL	200	5.08	1016
412XL	206	5.08	1046.48
414XL	207	5.08	1051.56
420XL	210	5.08	1066.8
424XL	212	5.08	1076.96
430XL	215	5.08	1092.2
432XL	216	5.08	1097.28
434XL	217	5.08	1102.36
438XL	219	5.08	1112.52
450XL	225	5.08	1143

规格	齿数	齿距	节线长
456XL	228	5.08	1158.24
460XL	230	5.08	1168.4
470XL	235	5.08	1193.8
480XL	240	5.08	1219.2
490XL	245	5.08	1244.6
492XL	246	5.08	1249.68
498XL	249	5.08	1264.92
506XL	253	5.08	1285.24
510XL	255	5.08	1295.4
514XL	257	5.08	1305.56
522XL	261	5.08	1325.88
528XL	264	5.08	1341.12
530XL	265	5.08	1346.2
532XL	266	5.08	1351.28
540XL	270	5.08	1371.6
548XL	274	5.08	1391.92
550XL	275	5.08	1397
552XL	276	5.08	1402.08
560XL	280	5.08	1422.4
564XL	282	5.08	1432.56
566XL	283	5.08	1437.64
570XL	285	5.08	1447.8
572XL	286	5.08	1452.88
574XL	287	5.08	1457.96
576XL	288	5.08	1463.04
580XL	290	5.08	1473.2
592XL	296	5.08	1503.68
600XL	300	5.08	1524
612XL	306	5.08	1554.48
616XL	308	5.08	1564.64
630XL	315	5.08	1600.2
638XL	319	5.08	1620.52
648XL	324	5.08	1645.92
660XL	330	5.08	1676.4
662XL	331	5.08	1681.48
670XL	335	5.08	1701.8
672XL	336	5.08	1706.88
686XL	343	5.08	1742.44
700XL	350	5.08	1778
710XL	355	5.08	1803.4
720XL	360	5.08	1828.8
736XL	368	5.08	1869.44
754XL	377	5.08	1915.16
770XL	385	5.08	1955.8
788XL	394	5.08	2001.52
828XL	414	5.08	2103.12
860XL	430	5.08	2184.4
888XL	444	5.08	2255.52
900XL	450	5.08	2286
950XL	475	5.08	2413
1014XL	507	5.08	2575.56
1016XL	508	5.08	2580.64
1020XL	510	5.08	2590.8
1032XL	516	5.08	2621.28
1200XL	600	5.08	3048
1220XL	610	5.08	3098.8
1300XL	650	5.08	3302
1494XL	747	5.08	3794.76
2128XL	1064	5.08	5405.12

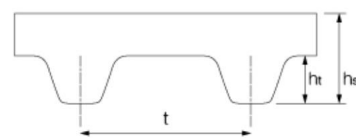

t=9.525mm  
ha=3.60±0.25mm  
ht=1.91mm

该同步带由工程合成橡胶氯丁橡胶芯，玻璃纤维线制成，并具有耐磨的保护套。这种精心设计的组合使这些同步皮带极其耐用，并且在传递动力方面效率很高。

### 材质细节

- 带齿上的织物：聚酰胺
- 弹性体：CR化合物
- 张力线：玻璃线
- 硬度：72±5邵氏A

### 产品特点

耐温性：-30℃~+100℃

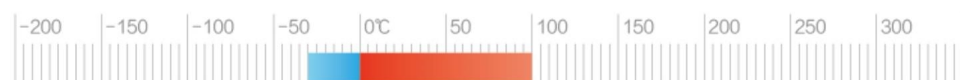

抗静电：否

皮带轮廓：符合ISO 5296

每米重量：10mm宽度 0.035kg/m

抗龟裂

动态曲挠性好

耐磨性好

耐油、耐热、耐老化

耐臭氧

### 性能及参数

#### 最佳性能

大直径玻璃纤维绳和芳纶芯线提供出色的强度和拉力。

#### 耐用

织物覆盖物可提高耐磨性和耐化学性。

#### 强度

芳纶纤维混入橡胶混合物中，具有令人难以置信的剪切强度。

# L

规格	齿数	齿距	节线长
67L	18	9.525	171.45
98L	26	9.525	247.65
100L	27	9.525	257.175
109L	29	9.525	276.225
113L	30	9.525	285.75
120L	32	9.525	304.8
124L	33	9.525	314.325
130L	35	9.525	333.375
135L	36	9.525	342.9
140L	37	9.525	352.425
143L	38	9.525	361.95
150L	40	9.525	381
154L	41	9.525	390.525
158L	42	9.525	400.05
160L	43	9.525	409.575
165L	44	9.525	419.1
169L	45	9.525	428.625
173L	46	9.525	438.15
177L	47	9.525	447.675
180L	48	9.525	457.2
185L	49	9.525	466.725
187L	50	9.525	476.25
191L	51	9.525	485.775
195L	52	9.525	495.3
200L	53	9.525	504.825
203L	54	9.525	514.35
206L	55	9.525	523.875
210L	56	9.525	533.4
214L	57	9.525	542.925
217L	58	9.525	552.45
220L	59	9.525	561.975
225L	60	9.525	571.5
230L	61	9.525	581.025
232L	62	9.525	590.55
236L	63	9.525	600.075
240L	64	9.525	609.6
244L	65	9.525	619.125
248L	66	9.525	628.65
250L	67	9.525	638.175
255L	68	9.525	647.7
259L	69	9.525	657.225
263L	70	9.525	666.75
265L	71	9.525	676.275
270L	72	9.525	685.8
275L	73	9.525	695.325
277L	74	9.525	704.85
280L	75	9.525	714.375
285L	76	9.525	723.9
289L	77	9.525	733.425
292L	78	9.525	742.95
296L	79	9.525	752.475
300L	80	9.525	762
304L	81	9.525	771.525
310L	83	9.525	790.575
315L	84	9.525	800.1
320L	85	9.525	809.625
322L	86	9.525	819.15
326L	87	9.525	828.675
330L	88	9.525	838.2
334L	89	9.525	847.725
337L	90	9.525	857.25

规格	齿数	齿距	节线长
341L	91	9.525	866.775
344L	92	9.525	876.3
345L	92	9.525	876.3
352L	94	9.525	895.35
355L	95	9.525	904.875
360L	96	9.525	914.4
364L	97	9.525	923.925
367L	98	9.525	933.45
371L	99	9.525	942.975
375L	100	9.525	952.5
377L	101	9.525	962.025
382L	102	9.525	971.55
387L	103	9.525	981.075
390L	104	9.525	990.6
394L	105	9.525	1000.125
397L	106	9.525	1009.65
401L	107	9.525	1019.175
405L	108	9.525	1028.7
408L	109	9.525	1038.225
412L	110	9.525	1047.75
420L	112	9.525	1066.8
427L	114	9.525	1085.85
430L	115	9.525	1095.375
435L	116	9.525	1104.9
439L	117	9.525	1114.425
442L	118	9.525	1123.95
446L	119	9.525	1133.475
450L	120	9.525	1143
453L	121	9.525	1152.525
461L	123	9.525	1171.575
465L	124	9.525	1181.1
480L	128	9.525	1219.2
484L	129	9.525	1228.725
488L	130	9.525	1238.25
495L	132	9.525	1257.3
500L	133	9.525	1266.825
510L	136	9.525	1295.4
514L	137	9.525	1304.925
518L	138	9.525	1314.45
525L	140	9.525	1333.5
540L	144	9.525	1371.6
548L	146	9.525	1390.65
550L	147	9.525	1400.175
555L	148	9.525	1409.7
558L	149	9.525	1419.225
563L	150	9.525	1428.75
570L	152	9.525	1447.8
574L	153	9.525	1457.325
581L	155	9.525	1476.375
585L	156	9.525	1485.9
600L	160	9.525	1524
619L	165	9.525	1571.625
630L	168	9.525	1600.2
634L	169	9.525	1609.725
640L	170	9.525	1619.25
653L	174	9.525	1657.35
660L	176	9.525	1676.4
694L	185	9.525	1762.125
697L	186	9.525	1771.65
701L	187	9.525	1781.175
709L	189	9.525	1800.225

规格	齿数	齿距	节线长
720L	192	9.525	1828.8
728L	194	9.525	1847.85
731L	195	9.525	1857.375
750L	200	9.525	1905
765L	204	9.525	1943.1
769L	205	9.525	1952.625
780L	208	9.525	1981.2
806L	215	9.525	2047.875
817L	218	9.525	2076.45
840L	224	9.525	2133.6
855L	228	9.525	2171.7
863L	230	9.525	2190.75
870L	232	9.525	2209.8
881L	235	9.525	2238.375
889L	237	9.525	2257.425
900L	240	9.525	2286
915L	244	9.525	2324.1
934L	249	9.525	2371.725
938L	250	9.525	2381.25
971L	259	9.525	2466.975
980L	261	9.525	2486.025
994L	267	9.525	2543.175
1028L	274	9.525	2609.85
1043L	278	9.525	2647.95
1065L	284	9.525	2705.1
1148L	306	9.525	2914.65
1170L	312	9.525	2971.8
1192L	318	9.525	3028.95
1200L	320	9.525	3048
1294L	345	9.525	3286.125
1406L	375	9.525	3571.875
1418L	378	9.525	3600.45
1545L	412	9.525	3924.3
1675L	447	9.525	4257.675
1988L	530	9.525	5048.25
2700L	720	9.525	6858

# H

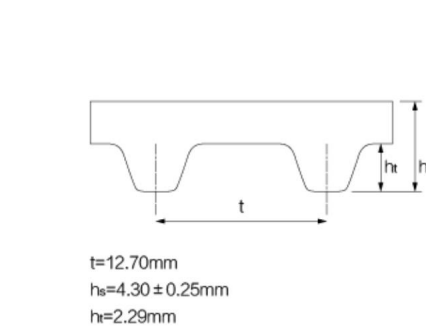

该同步带由工程合成橡胶氯丁橡胶芯，玻璃纤维线制成，并具有耐磨的保护套。这种精心设计的组合使这些同步皮带极其耐用，并且在传递动力方面效率很高。

- ### 材质细节
- 带齿上的织物：聚酰胺
  - 弹性体：CR化合物
  - 张力线：玻璃线
  - 硬度：72 ± 5邵氏A

耐温性：-30°C ~ +100°C

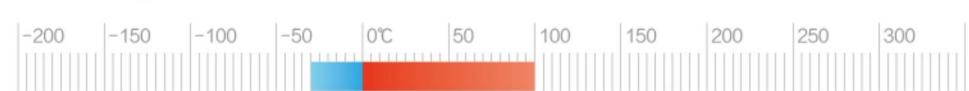

- 抗静电：否
- 皮带轮廓：符合ISO 5296
- 每米重量：10mm宽度 0.041kg/m
- 抗龟裂
- 动态曲挠性好
- 耐磨性好
- 耐油、耐热、耐老化
- 耐臭氧

## 产品特点

## 性能及参数

### 最佳性能

大直径玻璃纤维绳和芳纶芯线提供出色的强度和拉力。

### 耐用

织物覆盖物可提高耐磨性和耐化学性。

### 强度

芳纶纤维混入橡胶混合物中，具有令人难以置信的剪切强度。

规格	齿数	齿距	节线长
145H	29	12.7	368.3
170H	34	12.7	431.8
185H	37	12.7	469.9
195H	39	12.7	495.3
200H	40	12.7	508
205H	41	12.7	520.7
210H	42	12.7	533.4
220H	44	12.7	558.8
225H	45	12.7	571.5
230H	46	12.7	584.2

规格	齿数	齿距	节线长
240H	48	12.7	609.6
245H	49	12.7	622.3
250H	50	12.7	635
255H	51	12.7	647.7
260H	52	12.7	660.4
270H	54	12.7	685.8
275H	55	12.7	698.5
280H	56	12.7	711.2
285H	57	12.7	723.9
290H	58	12.7	736.6

规格	齿数	齿距	节线长
300H	60	12.7	762
305H	61	12.7	774.7
310H	62	12.7	787.4
315H	63	12.7	800.1
320H	64	12.7	812.8
325H	65	12.7	825.5
330H	66	12.7	838.2
335H	67	12.7	850.9
340H	68	12.7	863.6
345H	69	12.7	876.3

# H

规格	齿数	齿距	节线长
350H	70	12.7	889
355H	71	12.7	901.7
360H	72	12.7	914.4
365H	73	12.7	927.1
370H	74	12.7	939.8
375H	75	12.7	952.5
380H	76	12.7	965.2
385H	77	12.7	977.9
390H	78	12.7	990.6
395H	79	12.7	1003.3
400H	80	12.7	1016
405H	81	12.7	1028.7
410H	82	12.7	1041.4
415H	83	12.7	1054.1
420H	84	12.7	1066.8
425H	85	12.7	1079.5
430H	86	12.7	1092.2
435H	87	12.7	1104.9
440H	88	12.7	1117.6
445H	89	12.7	1130.3
450H	90	12.7	1143
455H	91	12.7	1155.7
460H	92	12.7	1168.4
465H	93	12.7	1181.1
470H	94	12.7	1193.8
475H	95	12.7	1206.5
480H	96	12.7	1219.2
485H	97	12.7	1231.9
490H	98	12.7	1244.6
495H	99	12.7	1257.3
500H	100	12.7	1270
505H	101	12.7	1282.7
510H	102	12.7	1295.4
515H	103	12.7	1308.1
520H	104	12.7	1320.8
525H	105	12.7	1333.5
530H	106	12.7	1346.2
535H	107	12.7	1358.9
540H	108	12.7	1371.6
545H	109	12.7	1384.3
550H	110	12.7	1397
555H	111	12.7	1409.7
560H	112	12.7	1422.4
565H	113	12.7	1435.1
570H	114	12.7	1447.8
580H	116	12.7	1473.2
585H	117	12.7	1485.9
590H	118	12.7	1498.6
600H	120	12.7	1524
605H	121	12.7	1536.7
610H	122	12.7	1549.4
615H	123	12.7	1562.1
620H	124	12.7	1574.8
625H	125	12.7	1587.5
630H	126	12.7	1600.2
640H	128	12.7	1625.6
645H	129	12.7	1638.3
650H	130	12.7	1651
660H	132	12.7	1676.4
670H	134	12.7	1701.8
675H	135	12.7	1714.5

规格	齿数	齿距	节线长
680H	136	12.7	1727.2
690H	138	12.7	1752.6
695H	139	12.7	1765.3
700H	140	12.7	1778
710H	142	12.7	1803.4
720H	144	12.7	1828.8
725H	145	12.7	1841.5
730H	146	12.7	1854.2
740H	148	12.7	1879.6
750H	150	12.7	1905
755H	151	12.7	1917.7
760H	152	12.7	1930.4
770H	154	12.7	1955.8
775H	155	12.7	1968.5
780H	156	12.7	1981.2
785H	157	12.7	1993.9
790H	158	12.7	2006.6
800H	160	12.7	2032
810H	162	12.7	2057.4
815H	163	12.7	2070.1
820H	164	12.7	2082.8
830H	166	12.7	2108.2
840H	168	12.7	2133.6
850H	170	12.7	2159
860H	172	12.7	2184.4
870H	174	12.7	2209.8
880H	176	12.7	2235.2
895H	179	12.7	2273.3
900H	180	12.7	2286
920H	184	12.7	2336.8
930H	186	12.7	2362.2
940H	188	12.7	2387.6
950H	190	12.7	2413
960H	192	12.7	2438.4
970H	194	12.7	2463.8
980H	196	12.7	2489.2
985H	197	12.7	2501.9
1000H	200	12.7	2540
1020H	204	12.7	2590.8
1030H	206	12.7	2616.2
1040H	208	12.7	2641.6
1050H	210	12.7	2667
1060H	212	12.7	2692.4
1070H	214	12.7	2717.8
1080H	216	12.7	2743.2
1085H	217	12.7	2755.9
1100H	220	12.7	2794
1120H	224	12.7	2844.8
1125H	225	12.7	2857.5
1130H	226	12.7	2870.2
1135H	227	12.7	2882.9
1140H	228	12.7	2895.6
1145H	229	12.7	2908.3
1150H	230	12.7	2921
1160H	232	12.7	2946.4
1170H	234	12.7	2971.8
1175H	235	12.7	2984.5
1180H	236	12.7	2997.2
1200H	240	12.7	3048
1230H	246	12.7	3124.2
1250H	250	12.7	3175

规格	齿数	齿距	节线长
1260H	252	12.7	3200.4
1270H	254	12.7	3225.8
1285H	257	12.7	3263.9
1300H	260	12.7	3302
1325H	265	12.7	3365.5
1345H	269	12.7	3416.3
1350H	270	12.7	3429
1360H	272	12.7	3454.4
1380H	276	12.7	3505.2
1400H	280	12.7	3556
1405H	281	12.7	3568.7
1440H	288	12.7	3657.6
1450H	290	12.7	3683
1460H	292	12.7	3708.4
1500H	300	12.7	3810
1510H	302	12.7	3835.4
1520H	304	12.7	3860.8
1535H	307	12.7	3898.9
1550H	310	12.7	3937
1560H	312	12.7	3962.4
1600H	320	12.7	4064
1630H	326	12.7	4140.2
1650H	330	12.7	4191
1660H	332	12.7	4216.4
1680H	336	12.7	4267.2
1700H	340	12.7	4318
1740H	348	12.7	4419.6
1750H	350	12.7	4445
1765H	353	12.7	4483.1
1775H	355	12.7	4508.5
1800H	360	12.7	4572
1850H	370	12.7	4699
1855H	371	12.7	4711.7
1860H	372	12.7	4724.4
1900H	380	12.7	4826
1920H	384	12.7	4876.8
1950H	390	12.7	4953
1995H	399	12.7	5067.3
2000H	400	12.7	5080
2010H	402	12.7	5105.4
2050H	410	12.7	5207
2090H	418	12.7	5308.6
2100H	420	12.7	5334
2120H	424	12.7	5384.8
2160H	432	12.7	5486.4
2200H	440	12.7	5588
2210H	442	12.7	5613.4
2320H	464	12.7	5892.8
2355H	471	12.7	5981.7
2360H	472	12.7	5994.4
2385H	477	12.7	6057.9
2440H	488	12.7	6197.6
2475H	495	12.7	6286.5
2500H	500	12.7	6350
2600H	520	12.7	6604
2680H	536	12.7	6807.2
2695H	539	12.7	6845.3
2700H	540	12.7	6858
2720H	544	12.7	6908.8

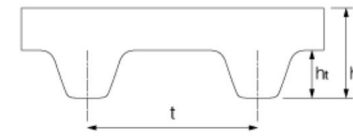

t=22.225mm  
ha=11.20±0.25mm  
ht=6.35mm

该同步带由工程合成橡胶氯丁橡胶芯，玻璃纤维线制成，并具有耐磨的保护套。这种精心设计的组合使这些同步皮带极其耐用，并且在传递动力方面效率很高。

## 材质细节

- 带齿上的织物：聚酯胺
- 弹性体：CR化合物
- 张力线：玻璃线
- 硬度：72±5邵氏A

## 产品特点

耐温性：-30℃~+100℃

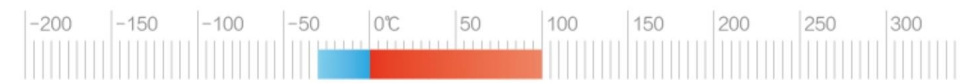

抗静电：否

皮带轮廓：符合ISO 5296

每米重量：10mm宽度 0.110kg/m

抗龟裂

动态曲挠性好

耐磨性好

耐油、耐热、耐老化

耐臭氧

## 性能及参数

### 最佳性能

大直径玻璃纤维绳和芳纶芯线提供出色的强度和拉力。

### 耐用

织物覆盖物可提高耐磨性和耐化学性。

### 强度

芳纶纤维混入橡胶混合物中，具有令人难以置信的剪切强度。

规格	齿数	齿距	节线长
463XH	52	22.225	1155.7
473XH	54	22.225	1200.15
481XH	55	22.225	1222.375
507XH	58	22.225	1289.05
508XH	58	22.225	1289.05
560XH	64	22.225	1422.4
570XH	65	22.225	1444.625
580XH	66	22.225	1466.85
600XH	68	22.225	1511.3
604XH	69	22.225	1533.525
630XH	72	22.225	1600.2
665XH	76	22.225	1689.1
700XH	80	22.225	1778
710XH	81	22.225	1800.225
726XH	83	22.225	1844.675
735XH	84	22.225	1866.9
752XH	86	22.225	1911.35

规格	齿数	齿距	节线长
761XH	87	22.225	1933.575
770XH	88	22.225	1955.8
780XH	89	22.225	1978.025
787XH	90	22.225	2000.25
800XH	91	22.225	2022.475
805XH	92	22.225	2044.7
820XH	94	22.225	2089.15
831XH	95	22.225	2111.375
840XH	96	22.225	2133.6
850XH	97	22.225	2155.825
870XH	99	22.225	2200.275
875XH	100	22.225	2222.5
900XH	103	22.225	2289.175
919XH	105	22.225	2333.625
927XH	106	22.225	2355.85
980XH	112	22.225	2489.2
1000XH	114	22.225	2533.65

规格	齿数	齿距	节线长
1120XH	128	22.225	2844.8
1140XH	130	22.225	2889.25
1200XH	137	22.225	3044.825
1260XH	144	22.225	3200.4
1348XH	154	22.225	3422.65
1356XH	155	22.225	3444.875
1400XH	160	22.225	3556
1540XH	176	22.225	3911.6
1750XH	200	22.225	4445
1873XH	214	22.225	4756.15
2275XH	260	22.225	5778.5

# XXH

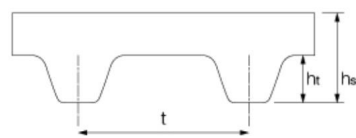

t=31.750mm  
hs=15.70±0.25mm  
ht=9.53mm

该同步带由工程合成橡胶氯丁橡胶芯，玻璃纤维线制成，并具有耐磨的保护套。这种精心设计的组合使这些同步皮带极其耐用，并且在传递动力方面效率很高。

### 材质细节

- 带齿上的织物：聚酰胺
- 弹性体：CR化合物
- 张力线：玻璃线
- 硬度：72±5邵氏A

### 产品特点

耐高温性：-30°C~+100°C

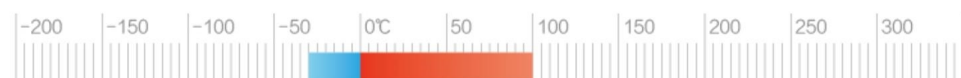

抗静电：否

皮带轮廓：符合ISO 5296

每米重量：10mm宽度 0.147kg/m

- 抗龟裂  动态曲挠性好  耐磨性好  耐油、耐热、耐老化  耐臭氧

### 性能及参数

#### 最佳性能

大直径玻璃纤维线绳和芳纶芯线提供出色的强度和拉力。

#### 耐用

织物覆盖物可提高耐磨性和耐化学性。

#### 强度

芳纶纤维混入橡胶混合物中，具有令人难以置信的剪切强度。

规格	齿数	齿距	节线长
625XXH	50	31.75	1588
650XXH	52	31.75	1651
700XXH	56	31.75	1778
800XXH	64	31.75	2032
900XXH	72	31.75	2286
950XXH	76	31.75	2413
1000XXH	80	31.75	2540
1050XXH	84	31.75	2667
1100XXH	88	31.75	2794
1200XXH	96	31.75	3048
1250XXH	100	31.75	3175
1400XXH	112	31.75	3556
1540XXH	123	31.75	3905.25
1563XXH	125	31.75	3968.75
1600XXH	128	31.75	4064
1700XXH	136	31.75	4318
1800XXH	144	31.75	4572
1925XXH	154	31.75	4889.5
2000XXH	160	31.75	5080

# 3M

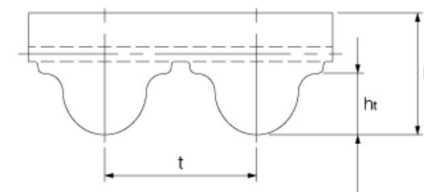

t=3.00mm  
hs=2.40±0.25mm  
ht=1.22mm

该橡胶同步带包含玻璃纤维线，可在需要的地方有效地传输更多功率。绳索是反向缠绕的，以确保平稳、无偏运行。耐用的橡胶浸渍聚酰胺织物提高了耐用性和耐油性。适合标准的HTD®，RPP®和MR®皮带轮，因此无需更换现有皮带轮即可获得更高的性能和耐用性。

### 材质细节

- 带齿上的织物：聚酰胺
- 弹性体：CR化合物
- 张力线：玻璃线
- 硬度：72±5邵氏A

### 产品特点

耐高温性：-30°C~+100°C

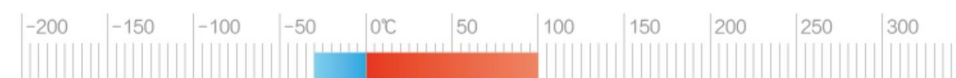

抗静电：否

皮带轮廓：符合ISO 13050的HTD和RPP

每米重量：10mm宽度 0.024kg/m

- 抗龟裂  动态曲挠性好  耐磨性好  耐油、耐热、耐老化  耐臭氧

### 性能及参数

#### 最佳性能

大直径玻璃纤维线绳和芳纶芯线提供出色的强度和拉力。

#### 耐用

织物覆盖物可提高耐磨性和耐化学性。

#### 强度

芳纶纤维混入橡胶混合物中，具有令人难以置信的剪切强度。

#### 多功能性

适合HTD®和RPP®皮带轮。

#### 正确运行

反向旋转的绳索确保皮带不会拉偏，平稳运行。

#### 低噪音

OMEGA带齿设计和织物覆盖使操作更安静。

# 3M

# 5M

规格	齿形	齿数
60-3M	3M	20
81-3M	3M	27
87-3M	3M	29
99-3M	3M	33
102-3M	3M	34
111-3M	3M	37
117-3M	3M	39
120-3M	3M	40
126-3M	3M	42
129-3M	3M	43
135-3M	3M	45
138-3M	3M	46
141-3M	3M	47
144-3M	3M	48
147-3M	3M	49
150-3M	3M	50
153-3M	3M	51
156-3M	3M	52
159-3M	3M	53
162-3M	3M	54
165-3M	3M	55
168-3M	3M	56
171-3M	3M	57
174-3M	3M	58
177-3M	3M	59
180-3M	3M	60
183-3M	3M	61
186-3M	3M	62
189-3M	3M	63
192-3M	3M	64
195-3M	3M	65
198-3M	3M	66
201-3M	3M	67
204-3M	3M	68
207-3M	3M	69
210-3M	3M	70
213-3M	3M	71
216-3M	3M	72
219-3M	3M	73
222-3M	3M	74
225-3M	3M	75
228-3M	3M	76
231-3M	3M	77
234-3M	3M	78
237-3M	3M	79
240-3M	3M	80
243-3M	3M	81
246-3M	3M	82
249-3M	3M	83
252-3M	3M	84
255-3M	3M	85
258-3M	3M	86
261-3M	3M	87
264-3M	3M	88
267-3M	3M	89
270-3M	3M	90
273-3M	3M	91
276-3M	3M	92
279-3M	3M	93
282-3M	3M	94
285-3M	3M	95
288-3M	3M	96

规格	齿形	齿数
291-3M	3M	97
294-3M	3M	98
297-3M	3M	99
300-3M	3M	100
303-3M	3M	101
306-3M	3M	102
309-3M	3M	103
312-3M	3M	104
315-3M	3M	105
318-3M	3M	106
321-3M	3M	107
324-3M	3M	108
327-3M	3M	109
330-3M	3M	110
333-3M	3M	111
336-3M	3M	112
339-3M	3M	113
342-3M	3M	114
345-3M	3M	115
348-3M	3M	116
351-3M	3M	117
354-3M	3M	118
357-3M	3M	119
360-3M	3M	120
363-3M	3M	121
366-3M	3M	122
369-3M	3M	123
372-3M	3M	124
375-3M	3M	125
381-3M	3M	127
384-3M	3M	128
390-3M	3M	130
393-3M	3M	131
396-3M	3M	132
399-3M	3M	133
402-3M	3M	134
405-3M	3M	135
408-3M	3M	136
411-3M	3M	137
414-3M	3M	138
420-3M	3M	140
423-3M	3M	141
426-3M	3M	142
429-3M	3M	143
432-3M	3M	144
435-3M	3M	145
438-3M	3M	146
441-3M	3M	147
444-3M	3M	148
447-3M	3M	149
450-3M	3M	150
453-3M	3M	151
456-3M	3M	152
459-3M	3M	153
462-3M	3M	154
468-3M	3M	156
471-3M	3M	157
474-3M	3M	158
477-3M	3M	159
480-3M	3M	160
483-3M	3M	161
486-3M	3M	162

规格	齿形	齿数
489-3M	3M	163
492-3M	3M	164
495-3M	3M	165
498-3M	3M	166
501-3M	3M	167
504-3M	3M	168
510-3M	3M	170
513-3M	3M	171
519-3M	3M	173
522-3M	3M	174
525-3M	3M	175
531-3M	3M	177
537-3M	3M	179
540-3M	3M	180
543-3M	3M	181
546-3M	3M	182
549-3M	3M	183
552-3M	3M	184
555-3M	3M	185
558-3M	3M	186
561-3M	3M	187
564-3M	3M	188
567-3M	3M	189
570-3M	3M	190
573-3M	3M	191
576-3M	3M	192
579-3M	3M	193
582-3M	3M	194
585-3M	3M	195
588-3M	3M	196
591-3M	3M	197
597-3M	3M	199
600-3M	3M	200
603-3M	3M	201
606-3M	3M	202
609-3M	3M	203
612-3M	3M	204
615-3M	3M	205
618-3M	3M	206
621-3M	3M	207
624-3M	3M	208
627-3M	3M	209
630-3M	3M	210
633-3M	3M	211
639-3M	3M	213
648-3M	3M	216
654-3M	3M	218
657-3M	3M	219
660-3M	3M	220
669-3M	3M	223
672-3M	3M	224
675-3M	3M	225
684-3M	3M	228
687-3M	3M	229
690-3M	3M	230
696-3M	3M	232
699-3M	3M	233
702-3M	3M	234
708-3M	3M	236
711-3M	3M	237
720-3M	3M	240
732-3M	3M	244

规格	齿形	齿数
738-3M	3M	246
750-3M	3M	250
753-3M	3M	251
762-3M	3M	254
765-3M	3M	255
768-3M	3M	256
783-3M	3M	261
789-3M	3M	263
801-3M	3M	267
804-3M	3M	268
810-3M	3M	270
813-3M	3M	271
816-3M	3M	272
822-3M	3M	274
825-3M	3M	275
843-3M	3M	281
849-3M	3M	283
882-3M	3M	294
885-3M	3M	295
888-3M	3M	296
900-3M	3M	300
939-3M	3M	313
945-3M	3M	315
960-3M	3M	320
1002-3M	3M	334
1014-3M	3M	338
1026-3M	3M	342
1062-3M	3M	354
1068-3M	3M	356
1071-3M	3M	357
1101-3M	3M	367
1125-3M	3M	375
1176-3M	3M	392
1200-3M	3M	400
1209-3M	3M	403
1245-3M	3M	415
1260-3M	3M	420
1263-3M	3M	421
1290-3M	3M	430
1335-3M	3M	445
1344-3M	3M	448
1374-3M	3M	458
1401-3M	3M	467
1500-3M	3M	500
1530-3M	3M	510
1569-3M	3M	523
1800-3M	3M	600
1863-3M	3M	621
1950-3M	3M	650
2040-3M	3M	680
2160-3M	3M	720
2220-3M	3M	740
2388-3M	3M	796
2640-3M	3M	880
3000-3M	3M	1000
3210-3M	3M	1070
3390-3M	3M	1130
3600-3M	3M	1200
4698-3M	3M	1566
5100-3M	3M	1700
6804-3M	3M	2268

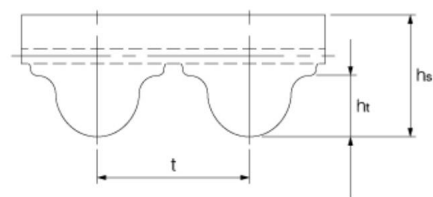

t=5.00mm  
hs=3.80±0.25mm  
ht=2.06mm

该橡胶同步带包含玻璃纤维线，可在需要的地方有效地传输更多功率。绳索是反向缠绕的，以确保平稳、无偏运行。耐用的橡胶浸渍聚酰胺织物提高了耐用性和耐油性。适合标准的HTD®、RPP®和MR®皮带轮，因此无需更换现有皮带轮即可获得更高的性能和耐用性。

### 材质细节

- 带齿上的织物：聚酰胺
- 弹性体：CR化合物
- 张力线：玻璃线
- 硬度：72±5邵氏A

### 产品特点

耐温性：-30°C--+100°C

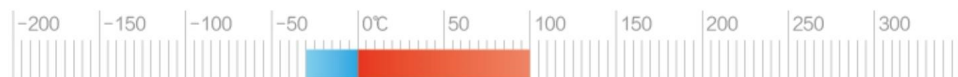

抗静电：否

皮带轮轮廓：符合ISO 13050的HTD和RPP

- 抗龟裂
- 动态曲挠性好
- 耐磨性好
- 耐油、耐热、耐老化
- 耐臭氧

### 性能及参数

#### 最佳性能

大直径玻璃纤维绳和芳纶芯线提供出色的强度和拉力。

#### 耐用

织物覆盖物可提高耐磨性和耐化学性。

#### 强度

芳纶纤维混入橡胶混合物中，具有令人难以置信的剪切强度。

#### 多功能性

适合HTD®和RPP®皮带轮。

#### 正确运行

反向旋转的绳索确保皮带不会拉偏，平稳运行。

#### 低噪音

OMEGA带齿设计和织物覆盖使操作更安静。

## 5M

规格	齿形	齿数
170-5M	5M	34
175-5M	5M	35
180-5M	5M	36
185-5M	5M	37
190-5M	5M	38
200-5M	5M	40
205-5M	5M	41
210-5M	5M	42
215-5M	5M	43
220-5M	5M	44
225-5M	5M	45
230-5M	5M	46
235-5M	5M	47
240-5M	5M	48
245-5M	5M	49
250-5M	5M	50
255-5M	5M	51
260-5M	5M	52
265-5M	5M	53
270-5M	5M	54
275-5M	5M	55
280-5M	5M	56
285-5M	5M	57
290-5M	5M	58
295-5M	5M	59
300-5M	5M	60
305-5M	5M	61
310-5M	5M	62
315-5M	5M	63
320-5M	5M	64
325-5M	5M	65
330-5M	5M	66
335-5M	5M	67
340-5M	5M	68
345-5M	5M	69
350-5M	5M	70
355-5M	5M	71
360-5M	5M	72
365-5M	5M	73
370-5M	5M	74
375-5M	5M	75
380-5M	5M	76
385-5M	5M	77
390-5M	5M	78
395-5M	5M	79
400-5M	5M	80
405-5M	5M	81
410-5M	5M	82
415-5M	5M	83
420-5M	5M	84
425-5M	5M	85
430-5M	5M	86
435-5M	5M	87
440-5M	5M	88
445-5M	5M	89
450-5M	5M	90
455-5M	5M	91
460-5M	5M	92
465-5M	5M	93
470-5M	5M	94
475-5M	5M	95
480-5M	5M	96
485-5M	5M	97
490-5M	5M	98
495-5M	5M	99
500-5M	5M	100
505-5M	5M	101
510-5M	5M	102

规格	齿形	齿数
515-5M	5M	103
520-5M	5M	104
525-5M	5M	105
530-5M	5M	106
535-5M	5M	107
540-5M	5M	108
545-5M	5M	109
550-5M	5M	110
555-5M	5M	111
560-5M	5M	112
565-5M	5M	113
570-5M	5M	114
575-5M	5M	115
580-5M	5M	116
585-5M	5M	117
590-5M	5M	118
595-5M	5M	119
600-5M	5M	120
605-5M	5M	121
610-5M	5M	122
615-5M	5M	123
620-5M	5M	124
625-5M	5M	125
630-5M	5M	126
635-5M	5M	127
640-5M	5M	128
645-5M	5M	129
650-5M	5M	130
655-5M	5M	131
660-5M	5M	132
665-5M	5M	133
670-5M	5M	134
675-5M	5M	135
680-5M	5M	136
685-5M	5M	137
690-5M	5M	138
695-5M	5M	139
700-5M	5M	140
710-5M	5M	142
715-5M	5M	143
720-5M	5M	144
725-5M	5M	145
730-5M	5M	146
735-5M	5M	147
740-5M	5M	148
745-5M	5M	149
750-5M	5M	150
755-5M	5M	151
760-5M	5M	152
765-5M	5M	153
770-5M	5M	154
775-5M	5M	155
780-5M	5M	156
785-5M	5M	157
790-5M	5M	158
795-5M	5M	159
800-5M	5M	160
810-5M	5M	162
815-5M	5M	163
820-5M	5M	164
825-5M	5M	165
830-5M	5M	166
835-5M	5M	167
840-5M	5M	168
845-5M	5M	169
850-5M	5M	170
860-5M	5M	172
870-5M	5M	174

规格	齿形	齿数
880-5M	5M	176
890-5M	5M	178
900-5M	5M	180
910-5M	5M	182
920-5M	5M	184
925-5M	5M	185
930-5M	5M	186
935-5M	5M	187
940-5M	5M	188
950-5M	5M	190
960-5M	5M	192
965-5M	5M	193
970-5M	5M	194
975-5M	5M	195
980-5M	5M	196
985-5M	5M	197
990-5M	5M	198
1000-5M	5M	200
1020-5M	5M	204
1025-5M	5M	205
1030-5M	5M	206
1035-5M	5M	207
1040-5M	5M	208
1050-5M	5M	210
1060-5M	5M	212
1075-5M	5M	215
1080-5M	5M	216
1100-5M	5M	220
1110-5M	5M	222
1115-5M	5M	223
1120-5M	5M	224
1125-5M	5M	225
1130-5M	5M	226
1135-5M	5M	227
1145-5M	5M	229
1150-5M	5M	230
1160-5M	5M	232
1165-5M	5M	233
1175-5M	5M	235
1180-5M	5M	236
1185-5M	5M	237
1190-5M	5M	238
1195-5M	5M	239
1200-5M	5M	240
1210-5M	5M	242
1220-5M	5M	244
1225-5M	5M	245
1235-5M	5M	247
1240-5M	5M	248
1250-5M	5M	250
1260-5M	5M	252
1265-5M	5M	253
1270-5M	5M	254
1290-5M	5M	258
1295-5M	5M	259
1300-5M	5M	260
1320-5M	5M	264
1335-5M	5M	267
1340-5M	5M	268
1350-5M	5M	270
1375-5M	5M	275
1380-5M	5M	276
1390-5M	5M	278
1400-5M	5M	280
1410-5M	5M	282
1420-5M	5M	284
1425-5M	5M	285
1440-5M	5M	288

规格	齿形	齿数
1450-5M	5M	290
1455-5M	5M	291
1475-5M	5M	295
1490-5M	5M	298
1500-5M	5M	300
1520-5M	5M	304
1525-5M	5M	305
1530-5M	5M	306
1540-5M	5M	308
1550-5M	5M	310
1560-5M	5M	312
1575-5M	5M	315
1595-5M	5M	319
1600-5M	5M	320
1615-5M	5M	323
1635-5M	5M	327
1685-5M	5M	337
1690-5M	5M	338
1700-5M	5M	340
1720-5M	5M	344
1730-5M	5M	346
1750-5M	5M	350
1760-5M	5M	352
1770-5M	5M	354
1790-5M	5M	358
1800-5M	5M	360
1845-5M	5M	369
1850-5M	5M	370
1870-5M	5M	374
1880-5M	5M	376
1895-5M	5M	379
1900-5M	5M	380
1945-5M	5M	389
2000-5M	5M	400
2050-5M	5M	410
2080-5M	5M	416
2100-5M	5M	420
2160-5M	5M	432
2180-5M	5M	436
2200-5M	5M	440
2250-5M	5M	450
2350-5M	5M	470
2370-5M	5M	474
2460-5M	5M	492
2525-5M	5M	505
2635-5M	5M	527
2800-5M	5M	560
3025-5M	5M	605
3060-5M	5M	612
3120-5M	5M	624
3200-5M	5M	640
3255-5M	5M	651
3340-5M	5M	668
3420-5M	5M	684
3430-5M	5M	686
3500-5M	5M	700
3660-5M	5M	732
3750-5M	5M	750
3770-5M	5M	754
3800-5M	5M	760
4260-5M	5M	852
5300-5M	5M	1060
5460-5M	5M	1092
7000-5M	5M	1400

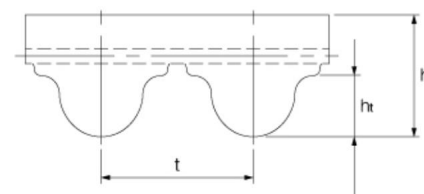

t=8.00mm  
hs=6.00±0.25mm  
ht=3.38mm

该橡胶同步带包含玻璃纤维线，可在需要的地方有效地传输更多功率。绳索是反向缠绕的，以确保平稳、无偏运行。耐用的橡胶浸渍聚酰胺织物提高了耐用性和耐油性。适合标准的HTD®、RPP®和MR®皮带轮，因此无需更换现有皮带轮即可获得更高的性能和耐用性。

## 8M

### 材质细节

- 带齿上的织物：聚酰胺
- 弹性体：CR化合物
- 张力线：玻璃线
- 硬度：72±5邵氏A

### 产品特点

耐高温性：-30℃~+100℃

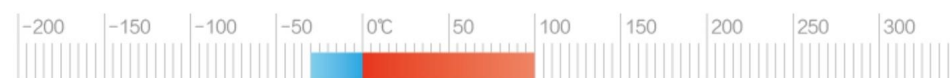

抗静电：否

皮带轮廓：符合ISO 13050的HTD和RPP

每米重量：10mm宽度 0.058kg/m

抗龟裂

动态曲挠性好

耐磨性好

耐油、耐热、耐老化

耐臭氧

### 性能及参数

#### 最佳性能

大直径玻璃纤维线绳和芳纶芯线提供出色的强度和拉力。

#### 耐用

织物覆盖物可提高耐磨性和耐化学性。

#### 强度

芳纶纤维混入橡胶混合物中，具有令人难以置信的剪切强度。

#### 多功能性

适合HTD®和RPP®皮带轮。

#### 正确运行

反向旋转的绳索确保皮带不会拉偏，平稳运行。

#### 低噪音

OMEGA带齿设计和织物覆盖使操作更安静。

规格	齿形	齿数
184-8M	8M	23
288-8M	8M	36
312-8M	8M	39
320-8M	8M	40
328-8M	8M	41

规格	齿形	齿数
336-8M	8M	42
344-8M	8M	43
352-8M	8M	44
360-8M	8M	45
368-8M	8M	46

规格	齿形	齿数
376-8M	8M	47
384-8M	8M	48
392-8M	8M	49
400-8M	8M	50
408-8M	8M	51

规格	齿形	齿数
416-8M	8M	52
424-8M	8M	53
432-8M	8M	54
440-8M	8M	55
448-8M	8M	56

# 8M

规格	齿形	齿数
456-8M	8M	57
464-8M	8M	58
472-8M	8M	59
480-8M	8M	60
488-8M	8M	61
496-8M	8M	62
504-8M	8M	63
512-8M	8M	64
520-8M	8M	65
528-8M	8M	66
536-8M	8M	67
544-8M	8M	68
552-8M	8M	69
560-8M	8M	70
568-8M	8M	71
576-8M	8M	72
584-8M	8M	73
592-8M	8M	74
600-8M	8M	75
608-8M	8M	76
616-8M	8M	77
624-8M	8M	78
632-8M	8M	79
640-8M	8M	80
648-8M	8M	81
656-8M	8M	82
664-8M	8M	83
672-8M	8M	84
680-8M	8M	85
688-8M	8M	86
696-8M	8M	87
704-8M	8M	88
712-8M	8M	89
720-8M	8M	90
728-8M	8M	91
736-8M	8M	92
744-8M	8M	93
752-8M	8M	94
760-8M	8M	95
768-8M	8M	96
776-8M	8M	97
784-8M	8M	98
792-8M	8M	99
800-8M	8M	100
808-8M	8M	101
816-8M	8M	102
824-8M	8M	103
832-8M	8M	104
840-8M	8M	105
848-8M	8M	106
856-8M	8M	107
864-8M	8M	108
872-8M	8M	109
880-8M	8M	110
888-8M	8M	111
896-8M	8M	112
904-8M	8M	113
912-8M	8M	114
920-8M	8M	115
928-8M	8M	116
936-8M	8M	117
944-8M	8M	118
952-8M	8M	119
960-8M	8M	120
968-8M	8M	121
976-8M	8M	122
984-8M	8M	123
992-8M	8M	124

规格	齿形	齿数
1000-8M	8M	125
1008-8M	8M	126
1016-8M	8M	127
1024-8M	8M	128
1032-8M	8M	129
1040-8M	8M	130
1048-8M	8M	131
1056-8M	8M	132
1064-8M	8M	133
1072-8M	8M	134
1080-8M	8M	135
1088-8M	8M	136
1096-8M	8M	137
1104-8M	8M	138
1112-8M	8M	139
1120-8M	8M	140
1128-8M	8M	141
1136-8M	8M	142
1144-8M	8M	143
1152-8M	8M	144
1160-8M	8M	145
1168-8M	8M	146
1176-8M	8M	147
1184-8M	8M	148
1192-8M	8M	149
1200-8M	8M	150
1208-8M	8M	151
1216-8M	8M	152
1224-8M	8M	153
1232-8M	8M	154
1240-8M	8M	155
1248-8M	8M	156
1256-8M	8M	157
1264-8M	8M	158
1272-8M	8M	159
1280-8M	8M	160
1288-8M	8M	161
1296-8M	8M	162
1304-8M	8M	163
1312-8M	8M	164
1320-8M	8M	165
1328-8M	8M	166
1336-8M	8M	167
1344-8M	8M	168
1352-8M	8M	169
1360-8M	8M	170
1368-8M	8M	171
1376-8M	8M	172
1384-8M	8M	173
1392-8M	8M	174
1400-8M	8M	175
1408-8M	8M	176
1416-8M	8M	177
1424-8M	8M	178
1432-8M	8M	179
1440-8M	8M	180
1448-8M	8M	181
1456-8M	8M	182
1464-8M	8M	183
1472-8M	8M	184
1480-8M	8M	185
1488-8M	8M	186
1496-8M	8M	187
1504-8M	8M	188
1512-8M	8M	189
1520-8M	8M	190
1528-8M	8M	191
1536-8M	8M	192
1544-8M	8M	193

规格	齿形	齿数
1552-8M	8M	194
1560-8M	8M	195
1568-8M	8M	196
1576-8M	8M	197
1584-8M	8M	198
1600-8M	8M	200
1608-8M	8M	201
1616-8M	8M	202
1624-8M	8M	203
1632-8M	8M	204
1640-8M	8M	205
1648-8M	8M	206
1656-8M	8M	207
1672-8M	8M	209
1680-8M	8M	210
1688-8M	8M	211
1696-8M	8M	212
1704-8M	8M	213
1720-8M	8M	215
1728-8M	8M	216
1736-8M	8M	217
1744-8M	8M	218
1752-8M	8M	219
1760-8M	8M	220
1768-8M	8M	221
1776-8M	8M	222
1784-8M	8M	223
1792-8M	8M	224
1800-8M	8M	225
1808-8M	8M	226
1816-8M	8M	227
1824-8M	8M	228
1832-8M	8M	229
1840-8M	8M	230
1856-8M	8M	232
1864-8M	8M	233
1880-8M	8M	235
1888-8M	8M	236
1896-8M	8M	237
1904-8M	8M	238
1920-8M	8M	240
1928-8M	8M	241
1936-8M	8M	242
1944-8M	8M	243
1952-8M	8M	244
1960-8M	8M	245
1992-8M	8M	249
2000-8M	8M	250
2008-8M	8M	251
2016-8M	8M	252
2032-8M	8M	254
2040-8M	8M	255
2048-8M	8M	256
2056-8M	8M	257
2080-8M	8M	260
2088-8M	8M	261
2096-8M	8M	262
2104-8M	8M	263
2120-8M	8M	265
2128-8M	8M	267
2136-8M	8M	269
2152-8M	8M	270
2160-8M	8M	271
2168-8M	8M	273
2184-8M	8M	277
2200-8M	8M	275
2208-8M	8M	276
2224-8M	8M	278
2232-8M	8M	279

规格	齿形	齿数
2240-8M	8M	280
2248-8M	8M	281
2256-8M	8M	282
2272-8M	8M	284
2280-8M	8M	285
2288-8M	8M	286
2304-8M	8M	288
2312-8M	8M	289
2320-8M	8M	290
2328-8M	8M	291
2360-8M	8M	295
2392-8M	8M	299
2400-8M	8M	300
2440-8M	8M	305
2456-8M	8M	307
2464-8M	8M	308
2480-8M	8M	310
2488-8M	8M	311
2504-8M	8M	313
2512-8M	8M	314
2520-8M	8M	315
2560-8M	8M	320
2584-8M	8M	323
2600-8M	8M	325
2640-8M	8M	330
2656-8M	8M	332
2688-8M	8M	336
2736-8M	8M	342
2800-8M	8M	350
2824-8M	8M	353
2880-8M	8M	360
2928-8M	8M	366
2984-8M	8M	373
3048-8M	8M	381
3120-8M	8M	390
3168-8M	8M	396
3200-8M	8M	400
3280-8M	8M	410
3360-8M	8M	420
3400-8M	8M	425
3440-8M	8M	430
3544-8M	8M	443
3600-8M	8M	450
3624-8M	8M	453
3720-8M	8M	465
3728-8M	8M	466
3776-8M	8M	472
3824-8M	8M	478
3840-8M	8M	480
3864-8M	8M	483
4000-8M	8M	500
4200-8M	8M	525
4352-8M	8M	544
4400-8M	8M	550
4560-8M	8M	570
4656-8M	8M	582
4880-8M	8M	610
4960-8M	8M	620
5120-8M	8M	640
5416-8M	8M	677
5576-8M	8M	697
5600-8M	8M	700
5768-8M	8M	721
5960-8M	8M	745
6600-8M	8M	825
6680-8M	8M	835

# 14M

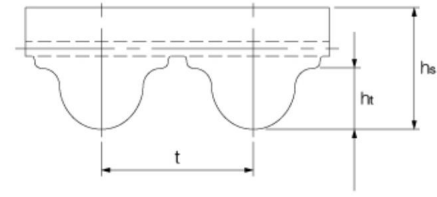

t=14.00mm  
 hs=10.00±0.25mm  
 ht=6.02mm

超高性能皮带设计用于在全速范围内承受极端负荷。大直径玻璃纤维张力和芳纶混合纤维橡胶芯为重工业应用提供了强度。符合标准的HTD®, RPP®和MR®皮带轮, 因此无需更换现有皮带轮即可获得更高的性能和耐用性。

### 材质细节

- 带齿上的织物: 增强聚酰胺
- 弹性体: CR化合物
- 张力线: 增强玻璃纤维
- 硬度: 89±5邵氏A

### 产品特点

耐高温性: -30°C~+100°C

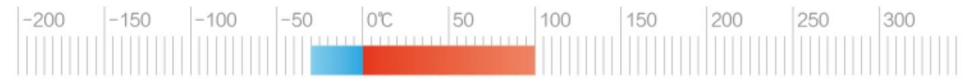

- 抗静电: 是
- 皮带轮廓: 符合ISO 13050的HTD和RPP
- 每米重量: 10mm宽度 0.100kg/m
- 抗龟裂
- 动态曲挠性好
- 耐磨性好
- 耐油、耐热、耐老化
- 耐臭氧

### 性能及参数

<p><b>最佳性能</b></p> <p>大直径玻璃纤维绳和芳纶芯线提供出色的强度和拉力。</p>	<p><b>耐用</b></p> <p>织物覆盖物可提高耐磨性和耐化学性。</p>	<p><b>强度</b></p> <p>芳纶纤维混入橡胶混合物中, 具有令人难以置信的剪切强度。</p>
<p><b>多功能性</b></p> <p>适合HTD®和RPP®皮带轮。</p>	<p><b>正确运行</b></p> <p>反向旋转的绳索确保皮带不会拉偏, 平稳运行。</p>	<p><b>低噪音</b></p> <p>OMEGA带齿设计和织物覆盖使操作更安静。</p>
<p><b>防静电</b></p> <p>符合ISO 9563防静电要求。</p>		

# 14M

# 20M

规格	齿形	齿数
714-14M	14M	51
728-14M	14M	52
812-14M	14M	58
826-14M	14M	59
868-14M	14M	62
896-14M	14M	64
924-14M	14M	66
938-14M	14M	67
966-14M	14M	69
980-14M	14M	70
994-14M	14M	71
1008-14M	14M	72
1036-14M	14M	74
1050-14M	14M	75
1064-14M	14M	76
1078-14M	14M	77
1092-14M	14M	78
1120-14M	14M	80
1134-14M	14M	81
1148-14M	14M	82
1176-14M	14M	84
1190-14M	14M	85
1218-14M	14M	87
1232-14M	14M	88
1246-14M	14M	89
1260-14M	14M	90
1288-14M	14M	92
1302-14M	14M	93
1316-14M	14M	94
1330-14M	14M	95
1344-14M	14M	96

规格	齿形	齿数
1358-14M	14M	97
1372-14M	14M	98
1400-14M	14M	100
1414-14M	14M	101
1428-14M	14M	102
1442-14M	14M	103
1456-14M	14M	104
1470-14M	14M	105
1484-14M	14M	106
1498-14M	14M	107
1512-14M	14M	108
1526-14M	14M	109
1540-14M	14M	110
1568-14M	14M	112
1610-14M	14M	115
1638-14M	14M	117
1652-14M	14M	118
1680-14M	14M	120
1694-14M	14M	121
1708-14M	14M	122
1736-14M	14M	124
1750-14M	14M	125
1764-14M	14M	126
1778-14M	14M	127
1792-14M	14M	128
1806-14M	14M	129
1820-14M	14M	130
1848-14M	14M	132
1890-14M	14M	135
1904-14M	14M	136
1932-14M	14M	138

规格	齿形	齿数
1946-14M	14M	139
1960-14M	14M	140
1974-14M	14M	141
1988-14M	14M	142
2002-14M	14M	143
2044-14M	14M	146
2100-14M	14M	150
2128-14M	14M	152
2142-14M	14M	153
2170-14M	14M	155
2198-14M	14M	157
2240-14M	14M	160
2296-14M	14M	164
2310-14M	14M	165
2338-14M	14M	167
2352-14M	14M	168
2380-14M	14M	170
2422-14M	14M	173
2450-14M	14M	175
2492-14M	14M	178
2506-14M	14M	179
2590-14M	14M	185
2604-14M	14M	186
2660-14M	14M	190
2688-14M	14M	192
2716-14M	14M	194
2730-14M	14M	195
2800-14M	14M	200
2912-14M	14M	208
2940-14M	14M	210
2968-14M	14M	212

规格	齿形	齿数
3010-14M	14M	215
3024-14M	14M	216
3038-14M	14M	217
3108-14M	14M	222
3150-14M	14M	225
3304-14M	14M	236
3360-14M	14M	240
3374-14M	14M	241
3416-14M	14M	244
3500-14M	14M	250
3556-14M	14M	254
3668-14M	14M	262
3850-14M	14M	275
4004-14M	14M	286
4158-14M	14M	297
4326-14M	14M	309
4536-14M	14M	324
4578-14M	14M	327
4760-14M	14M	340
4956-14M	14M	354
5040-14M	14M	360
5320-14M	14M	380
5600-14M	14M	400
5740-14M	14M	410
5908-14M	14M	422
5936-14M	14M	424
6020-14M	14M	430
6160-14M	14M	440
6860-14M	14M	490
8120-14M	14M	580

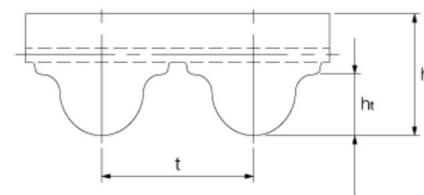

t=20.00mm  
hs=13.2±0.25mm  
ht=8.40mm

超高性能皮带设计用于在全速范围内承受极端负荷。大直径玻璃纤维张力线和芳纶混合纤维橡胶芯为重工业应用提供了强度。符合标准的HTD®, RPP®和MR®皮带轮, 因此无需更换现有皮带轮即可获得更高的性能和耐用性。

### 材质细节

- 带齿上的织物: 增强聚酰胺
- 弹性体: CR化合物
- 张力线: 增强玻璃纤维
- 硬度: 89±5邵氏A

### 产品特点

耐温性: -30°C~+100°C

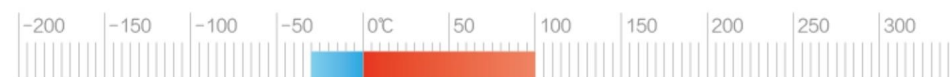

抗静电: 可选

皮带轮廓: 符合ISO 13050的HTD和RPP

抗龟裂 ✓

动态曲挠性好 ✓

耐磨性好 ✓

耐油、耐热、耐老化 ✓

耐臭氧 ✓

### 性能及参数

#### 最佳性能

大直径玻璃纤维线绳和芳纶芯线提供出色的强度和拉力。

#### 耐用

织物覆盖物可提高耐磨性和耐化学性。

#### 强度

芳纶纤维混入橡胶混合物中, 具有令人难以置信的剪切强度。

#### 多功能性

适合HTD®和RPP®皮带轮。

#### 正确运行

反向旋转的绳索确保皮带不会拉偏, 平稳运行。

#### 低噪音

OMEGA带齿设计和织物覆盖使操作更安静。

规格	齿形	齿数
1160-20M	20M	58
1740-20M	20M	87
2000-20M	20M	100
2140-20M	20M	107
2200-20M	20M	110
2280-20M	20M	114
2500-20M	20M	125

规格	齿形	齿数
2660-20M	20M	133
2760-20M	20M	138
2800-20M	20M	140
2840-20M	20M	142
3000-20M	20M	150
3040-20M	20M	152
3200-20M	20M	160

规格	齿形	齿数
3220-20M	20M	161
3400-20M	20M	170
3800-20M	20M	190
4200-20M	20M	210
4600-20M	20M	230
4800-20M	20M	240
5000-20M	20M	250

规格	齿形	齿数
5200-20M	20M	260
5400-20M	20M	270
5500-20M	20M	275
5600-20M	20M	280
6000-20M	20M	300
6560-20M	20M	328

# S2M

# S2M

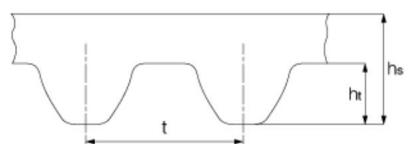

t=2.00mm  
hs=1.36 ± 0.25mm  
hr=0.76mm

同步带齿的几何形状以及增强的玻璃纤维张力线，工程橡胶芯和保护性织物包裹层为您提供的动力和性能远远超出了预期。

### 材质细节

- 带齿上的织物：聚酰胺
- 弹性体：CR化合物
- 张力线：玻璃线
- 硬度：72 ± 5邵氏A

### 产品特点

耐温性：-30°C~+100°C



抗静电：否

皮带轮廓：符合ISO 13050

- 抗龟裂  动态曲挠性好  耐磨性好  耐油、耐热、耐老化  耐臭氧

### 性能及参数

#### 最佳性能

大直径玻璃纤维绳和芳纶芯线提供出色的强度和拉力。

#### 耐用

织物覆盖物可提高耐磨性和耐化学性。

#### 强度

芳纶纤维混入橡胶混合物中，具有令人难以置信的剪切强度。

#### 正确运行

反向旋转的绳索确保皮带不会拉偏，平稳运行。

规格	齿形	齿数
60-S2M	S2M	30
80-S2M	S2M	40
84-S2M	S2M	42
88-S2M	S2M	44
90-S2M	S2M	45
92-S2M	S2M	46
96-S2M	S2M	48
100-S2M	S2M	50
104-S2M	S2M	52
106-S2M	S2M	53
108-S2M	S2M	54
110-S2M	S2M	55
112-S2M	S2M	56
114-S2M	S2M	57
116-S2M	S2M	58
118-S2M	S2M	59
120-S2M	S2M	60
122-S2M	S2M	61
124-S2M	S2M	62
126-S2M	S2M	63
128-S2M	S2M	64
130-S2M	S2M	65
132-S2M	S2M	66
134-S2M	S2M	67
138-S2M	S2M	69
140-S2M	S2M	70
142-S2M	S2M	71
144-S2M	S2M	72
146-S2M	S2M	73
148-S2M	S2M	74
150-S2M	S2M	75
152-S2M	S2M	76
154-S2M	S2M	77
156-S2M	S2M	78
158-S2M	S2M	79
160-S2M	S2M	80
162-S2M	S2M	81

规格	齿形	齿数
164-S2M	S2M	82
166-S2M	S2M	83
168-S2M	S2M	84
172-S2M	S2M	86
174-S2M	S2M	87
176-S2M	S2M	88
178-S2M	S2M	89
180-S2M	S2M	90
182-S2M	S2M	91
184-S2M	S2M	92
186-S2M	S2M	93
188-S2M	S2M	94
190-S2M	S2M	95
192-S2M	S2M	96
194-S2M	S2M	97
196-S2M	S2M	98
198-S2M	S2M	99
200-S2M	S2M	100
202-S2M	S2M	101
204-S2M	S2M	102
206-S2M	S2M	103
210-S2M	S2M	105
212-S2M	S2M	106
214-S2M	S2M	107
218-S2M	S2M	109
220-S2M	S2M	110
222-S2M	S2M	111
224-S2M	S2M	112
230-S2M	S2M	115
234-S2M	S2M	117
236-S2M	S2M	118
240-S2M	S2M	120
244-S2M	S2M	122
248-S2M	S2M	124
250-S2M	S2M	125
252-S2M	S2M	126
260-S2M	S2M	130

规格	齿形	齿数
262-S2M	S2M	131
264-S2M	S2M	132
266-S2M	S2M	133
268-S2M	S2M	134
274-S2M	S2M	137
276-S2M	S2M	138
278-S2M	S2M	139
280-S2M	S2M	140
282-S2M	S2M	141
284-S2M	S2M	142
286-S2M	S2M	143
288-S2M	S2M	144
290-S2M	S2M	145
292-S2M	S2M	146
300-S2M	S2M	150
302-S2M	S2M	151
308-S2M	S2M	154
312-S2M	S2M	156
316-S2M	S2M	158
320-S2M	S2M	160
324-S2M	S2M	162
328-S2M	S2M	164
336-S2M	S2M	168
340-S2M	S2M	170
344-S2M	S2M	172
348-S2M	S2M	174
350-S2M	S2M	175
352-S2M	S2M	176
354-S2M	S2M	177
356-S2M	S2M	178
360-S2M	S2M	180
364-S2M	S2M	182
366-S2M	S2M	183
376-S2M	S2M	188
380-S2M	S2M	190
386-S2M	S2M	193
396-S2M	S2M	198

规格	齿形	齿数
400-S2M	S2M	200
410-S2M	S2M	205
420-S2M	S2M	210
426-S2M	S2M	213
438-S2M	S2M	219
448-S2M	S2M	224
452-S2M	S2M	226
460-S2M	S2M	230
478-S2M	S2M	239
494-S2M	S2M	247
518-S2M	S2M	259
530-S2M	S2M	265
560-S2M	S2M	280
572-S2M	S2M	286
580-S2M	S2M	290
600-S2M	S2M	300
604-S2M	S2M	302
610-S2M	S2M	305
616-S2M	S2M	308
626-S2M	S2M	313
648-S2M	S2M	324
650-S2M	S2M	325
652-S2M	S2M	326
656-S2M	S2M	328
710-S2M	S2M	355
714-S2M	S2M	357
754-S2M	S2M	377
810-S2M	S2M	405
820-S2M	S2M	410
920-S2M	S2M	460
930-S2M	S2M	465
1550-S2M	S2M	775
3000-S2M	S2M	1500
3700-S2M	S2M	1850

# S3M

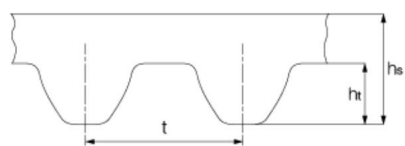

t=3.00mm  
hs=2.20±0.25mm  
ht=1.14mm

同步带齿的几何形状以及增强的玻璃纤维张力线，工程橡胶芯和保护性织物包裹层为您提供的动力和性能远远超出了预期。

## 材质细节

- 带齿上的织物：聚酰胺
- 弹性体：CR化合物
- 张力线：玻璃线
- 硬度：72±5邵氏A

## 产品特点

耐温性：-30°C~+100°C



防静电：否

皮带轮廓：符合ISO 13050

- 抗龟裂  动态曲挠性好  耐磨性好  耐油、耐热、耐老化  耐臭氧

## 性能及参数

### 最佳性能

大直径玻璃纤维线绳和芳纶芯线提供出色的强度和拉力。

### 耐用

织物覆盖物可提高耐磨性和耐化学性。

### 强度

芳纶纤维混入橡胶混合物中，具有令人难以置信的剪切强度。

### 正确运行

反向旋转的绳索确保皮带不会拉偏，平稳运行。

# S3M

规格	齿形	齿数	规格	齿形	齿数	规格	齿形	齿数	规格	齿形	齿数
114-S3M	S3M	38	273-S3M	S3M	91	444-S3M	S3M	148	642-S3M	S3M	214
102-S3M	S3M	34	276-S3M	S3M	92	447-S3M	S3M	149	645-S3M	S3M	215
120-S3M	S3M	40	279-S3M	S3M	93	450-S3M	S3M	150	651-S3M	S3M	217
123-S3M	S3M	41	282-S3M	S3M	94	453-S3M	S3M	151	657-S3M	S3M	219
129-S3M	S3M	43	285-S3M	S3M	95	456-S3M	S3M	152	660-S3M	S3M	220
132-S3M	S3M	44	288-S3M	S3M	96	459-S3M	S3M	153	666-S3M	S3M	222
135-S3M	S3M	45	291-S3M	S3M	97	462-S3M	S3M	154	675-S3M	S3M	225
141-S3M	S3M	47	294-S3M	S3M	98	465-S3M	S3M	155	681-S3M	S3M	227
144-S3M	S3M	48	297-S3M	S3M	99	468-S3M	S3M	156	690-S3M	S3M	230
147-S3M	S3M	49	300-S3M	S3M	100	471-S3M	S3M	157	693-S3M	S3M	231
150-S3M	S3M	50	303-S3M	S3M	101	477-S3M	S3M	159	699-S3M	S3M	233
156-S3M	S3M	52	306-S3M	S3M	102	480-S3M	S3M	160	708-S3M	S3M	236
159-S3M	S3M	53	309-S3M	S3M	103	486-S3M	S3M	162	714-S3M	S3M	238
162-S3M	S3M	54	312-S3M	S3M	104	492-S3M	S3M	164	726-S3M	S3M	242
165-S3M	S3M	55	315-S3M	S3M	105	495-S3M	S3M	165	732-S3M	S3M	244
168-S3M	S3M	56	318-S3M	S3M	106	498-S3M	S3M	166	738-S3M	S3M	246
171-S3M	S3M	57	321-S3M	S3M	107	501-S3M	S3M	167	741-S3M	S3M	247
174-S3M	S3M	58	324-S3M	S3M	108	504-S3M	S3M	168	750-S3M	S3M	250
177-S3M	S3M	59	327-S3M	S3M	109	507-S3M	S3M	169	753-S3M	S3M	251
180-S3M	S3M	60	330-S3M	S3M	110	510-S3M	S3M	170	765-S3M	S3M	255
183-S3M	S3M	61	333-S3M	S3M	111	516-S3M	S3M	172	774-S3M	S3M	258
186-S3M	S3M	62	336-S3M	S3M	112	519-S3M	S3M	173	789-S3M	S3M	263
189-S3M	S3M	63	339-S3M	S3M	113	522-S3M	S3M	174	804-S3M	S3M	268
192-S3M	S3M	64	342-S3M	S3M	114	525-S3M	S3M	175	810-S3M	S3M	270
195-S3M	S3M	65	345-S3M	S3M	115	537-S3M	S3M	179	819-S3M	S3M	273
198-S3M	S3M	66	348-S3M	S3M	116	540-S3M	S3M	180	825-S3M	S3M	275
201-S3M	S3M	67	351-S3M	S3M	117	543-S3M	S3M	181	852-S3M	S3M	284
204-S3M	S3M	68	354-S3M	S3M	118	549-S3M	S3M	183	882-S3M	S3M	294
207-S3M	S3M	69	357-S3M	S3M	119	555-S3M	S3M	185	885-S3M	S3M	295
210-S3M	S3M	70	360-S3M	S3M	120	558-S3M	S3M	186	894-S3M	S3M	298
213-S3M	S3M	71	363-S3M	S3M	121	564-S3M	S3M	188	900-S3M	S3M	300
216-S3M	S3M	72	366-S3M	S3M	122	570-S3M	S3M	190	927-S3M	S3M	309
219-S3M	S3M	73	369-S3M	S3M	123	573-S3M	S3M	191	936-S3M	S3M	312
222-S3M	S3M	74	372-S3M	S3M	124	579-S3M	S3M	193	954-S3M	S3M	318
225-S3M	S3M	75	375-S3M	S3M	125	582-S3M	S3M	194	966-S3M	S3M	322
228-S3M	S3M	76	378-S3M	S3M	126	585-S3M	S3M	195	1050-S3M	S3M	350
231-S3M	S3M	77	381-S3M	S3M	127	588-S3M	S3M	196	1125-S3M	S3M	375
234-S3M	S3M	78	384-S3M	S3M	128	591-S3M	S3M	197	1260-S3M	S3M	420
237-S3M	S3M	79	387-S3M	S3M	129	594-S3M	S3M	198	1299-S3M	S3M	433
240-S3M	S3M	80	390-S3M	S3M	130	597-S3M	S3M	199	1401-S3M	S3M	467
243-S3M	S3M	81	396-S3M	S3M	132	600-S3M	S3M	200	1422-S3M	S3M	474
246-S3M	S3M	82	399-S3M	S3M	133	603-S3M	S3M	201	1596-S3M	S3M	532
249-S3M	S3M	83	402-S3M	S3M	134	606-S3M	S3M	202	2025-S3M	S3M	675
252-S3M	S3M	84	405-S3M	S3M	135	609-S3M	S3M	203	3210-S3M	S3M	1070
255-S3M	S3M	85	408-S3M	S3M	136	612-S3M	S3M	204	4395-S3M	S3M	1465
258-S3M	S3M	86	414-S3M	S3M	138	621-S3M	S3M	207	4704-S3M	S3M	1568
261-S3M	S3M	87	417-S3M	S3M	139	624-S3M	S3M	208	4779-S3M	S3M	1593
264-S3M	S3M	88	420-S3M	S3M	140	630-S3M	S3M	210	5166-S3M	S3M	1722
267-S3M	S3M	89	432-S3M	S3M	144	633-S3M	S3M	211	6489-S3M	S3M	2163
270-S3M	S3M	90	435-S3M	S3M	145	636-S3M	S3M	212	6510-S3M	S3M	2170

# S4.5M

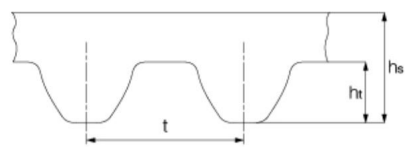

t=4.50mm  
hs=2.81±0.25mm  
ht=1.71mm

同步带齿的几何形状以及增强的玻璃纤维张力线，工程橡胶芯和保护性织物包裹层为您提供的动力和性能远远超出了预期。

### 材质细节

- 带齿上的织物：聚酰胺
- 弹性体：CR化合物
- 张力线：玻璃线
- 硬度：72±5邵氏A

### 产品特点

耐温性：-30°C~+100°C

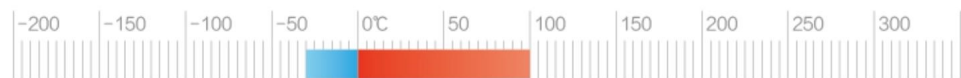

防静电：否

皮带轮廓：符合ISO 13050

- 抗龟裂  动态曲挠性好  耐磨性好  耐油、耐热、耐老化  耐臭氧

### 性能及参数

#### 最佳性能

大直径玻璃纤维绳和芳纶芯线提供出色的强度和拉力。

#### 耐用

织物覆盖物可提高耐磨性和耐化学性。

#### 强度

芳纶纤维混入橡胶混合物中，具有令人难以置信的剪切强度。

#### 正确运行

反向旋转的绳索确保皮带不会拉偏，平稳运行。

规格	节线长	齿数
180-S4.5M	180.00	40
198-S4.5M	198.00	44
202.5-S4.5M	202.50	45
225-S4.5M	225.00	50
252-S4.5M	252.00	56
274.5-S4.5M	274.50	61
279-S4.5M	279.00	62
283.5-S4.5M	283.50	63
297-S4.5M	297.00	66
315-S4.5M	315.00	70
324-S4.5M	324.00	72
328.5-S4.5M	328.50	73
333-S4.5M	333.00	74
337.5-S4.5M	337.50	75
342-S4.5M	342.00	76

规格	节线长	齿数
346.5-S4.5M	346.50	77
351-S4.5M	351.00	78
360-S4.5M	360.00	80
369-S4.5M	369.00	82
382.5-S4.5M	382.50	85
387-S4.5M	387.00	86
396-S4.5M	396.00	88
414-S4.5M	414.00	92
436.5-S4.5M	436.50	97
441-S4.5M	441.00	98
450-S4.5M	450.00	100
468-S4.5M	468.00	104
486-S4.5M	486.00	108
490.5-S4.5M	490.50	109
499.5-S4.5M	499.50	111

规格	节线长	齿数
504-S4.5M	504.00	112
517.5-S4.5M	517.50	115
540-S4.5M	540.00	120
558-S4.5M	558.00	124
562.5-S4.5M	562.50	125
567-S4.5M	567.00	126
612-S4.5M	612.00	136
630-S4.5M	630.00	140
652.5-S4.5M	652.50	145
675-S4.5M	675.00	150
711-S4.5M	711.00	158
801-S4.5M	801.00	178
864-S4.5M	864.00	192
904.5-S4.5M	904.50	201

# S5M

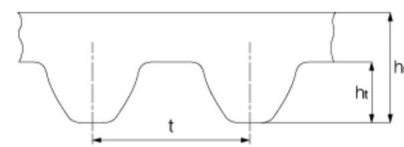

t=5.00mm  
hs=3.40±0.25mm  
ht=1.91mm

同步带齿的几何形状以及增强的玻璃纤维张力线，工程橡胶芯和保护性织物包裹层为您提供的动力和性能远远超出了预期。

### 材质细节

- 带齿上的织物：聚酰胺
- 弹性体：CR化合物
- 张力线：玻璃线
- 硬度：72±5邵氏A

### 产品特点

耐温性：-30°C~+100°C

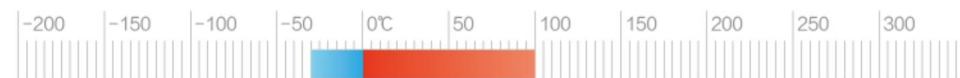

防静电：否

皮带轮廓：符合ISO 13050

每米重量：10mm宽度 0.038kg/m

- 抗龟裂  动态曲挠性好  耐磨性好  耐油、耐热、耐老化  耐臭氧

### 性能及参数

#### 最佳性能

大直径玻璃纤维绳和芳纶芯线提供出色的强度和拉力。

#### 耐用

织物覆盖物可提高耐磨性和耐化学性。

#### 强度

芳纶纤维混入橡胶混合物中，具有令人难以置信的剪切强度。

#### 正确运行

反向旋转的绳索确保皮带不会拉偏，平稳运行。

## S5M

规格	齿形	齿数	规格	齿形	齿数	规格	齿形	齿数	规格	齿形	齿数
150-S5M	S5M	30	470-S5M	S5M	94	740-S5M	S5M	148	1190-S5M	S5M	238
180-S5M	S5M	36	475-S5M	S5M	95	750-S5M	S5M	150	1195-S5M	S5M	239
200-S5M	S5M	40	480-S5M	S5M	96	755-S5M	S5M	151	1200-S5M	S5M	240
220-S5M	S5M	44	485-S5M	S5M	97	760-S5M	S5M	152	1210-S5M	S5M	242
225-S5M	S5M	45	490-S5M	S5M	98	765-S5M	S5M	153	1220-S5M	S5M	244
230-S5M	S5M	46	495-S5M	S5M	99	770-S5M	S5M	154	1225-S5M	S5M	245
235-S5M	S5M	47	500-S5M	S5M	100	775-S5M	S5M	155	1250-S5M	S5M	250
240-S5M	S5M	48	510-S5M	S5M	102	780-S5M	S5M	156	1265-S5M	S5M	253
245-S5M	S5M	49	520-S5M	S5M	104	800-S5M	S5M	160	1270-S5M	S5M	254
250-S5M	S5M	50	525-S5M	S5M	105	810-S5M	S5M	162	1295-S5M	S5M	259
255-S5M	S5M	51	530-S5M	S5M	106	815-S5M	S5M	163	1300-S5M	S5M	260
260-S5M	S5M	52	535-S5M	S5M	107	825-S5M	S5M	165	1350-S5M	S5M	270
265-S5M	S5M	53	540-S5M	S5M	108	830-S5M	S5M	166	1390-S5M	S5M	278
270-S5M	S5M	54	545-S5M	S5M	109	835-S5M	S5M	167	1400-S5M	S5M	280
275-S5M	S5M	55	550-S5M	S5M	110	845-S5M	S5M	169	1420-S5M	S5M	284
280-S5M	S5M	56	560-S5M	S5M	112	850-S5M	S5M	170	1475-S5M	S5M	295
285-S5M	S5M	57	565-S5M	S5M	113	860-S5M	S5M	172	1490-S5M	S5M	298
295-S5M	S5M	59	570-S5M	S5M	114	870-S5M	S5M	174	1500-S5M	S5M	300
300-S5M	S5M	60	575-S5M	S5M	115	880-S5M	S5M	176	1530-S5M	S5M	306
305-S5M	S5M	61	580-S5M	S5M	116	890-S5M	S5M	178	1595-S5M	S5M	319
320-S5M	S5M	64	585-S5M	S5M	117	900-S5M	S5M	180	1605-S5M	S5M	321
325-S5M	S5M	65	590-S5M	S5M	118	910-S5M	S5M	182	1620-S5M	S5M	324
330-S5M	S5M	66	600-S5M	S5M	120	920-S5M	S5M	184	1680-S5M	S5M	336
340-S5M	S5M	68	610-S5M	S5M	122	925-S5M	S5M	185	1685-S5M	S5M	337
345-S5M	S5M	69	615-S5M	S5M	123	935-S5M	S5M	187	1690-S5M	S5M	338
350-S5M	S5M	70	625-S5M	S5M	125	940-S5M	S5M	188	1700-S5M	S5M	340
355-S5M	S5M	71	630-S5M	S5M	126	950-S5M	S5M	190	1800-S5M	S5M	360
360-S5M	S5M	72	635-S5M	S5M	127	960-S5M	S5M	192	1880-S5M	S5M	376
365-S5M	S5M	73	640-S5M	S5M	128	970-S5M	S5M	194	1940-S5M	S5M	388
375-S5M	S5M	75	645-S5M	S5M	129	975-S5M	S5M	195	1960-S5M	S5M	392
380-S5M	S5M	76	650-S5M	S5M	130	980-S5M	S5M	196	2000-S5M	S5M	400
390-S5M	S5M	78	655-S5M	S5M	131	1000-S5M	S5M	200	2100-S5M	S5M	420
395-S5M	S5M	79	665-S5M	S5M	133	1025-S5M	S5M	205	2145-S5M	S5M	429
400-S5M	S5M	80	670-S5M	S5M	134	1050-S5M	S5M	210	2160-S5M	S5M	432
410-S5M	S5M	82	675-S5M	S5M	135	1060-S5M	S5M	212	2300-S5M	S5M	460
415-S5M	S5M	83	680-S5M	S5M	136	1100-S5M	S5M	220	2350-S5M	S5M	470
420-S5M	S5M	84	690-S5M	S5M	138	1110-S5M	S5M	222	2450-S5M	S5M	490
425-S5M	S5M	85	695-S5M	S5M	139	1115-S5M	S5M	223	2730-S5M	S5M	546
435-S5M	S5M	87	700-S5M	S5M	140	1120-S5M	S5M	224	2765-S5M	S5M	553
440-S5M	S5M	88	710-S5M	S5M	142	1125-S5M	S5M	225	2835-S5M	S5M	567
445-S5M	S5M	89	720-S5M	S5M	144	1145-S5M	S5M	229	3070-S5M	S5M	614
450-S5M	S5M	90	725-S5M	S5M	145	1150-S5M	S5M	230	3090-S5M	S5M	618
460-S5M	S5M	92	730-S5M	S5M	146	1160-S5M	S5M	232	4000-S5M	S5M	800
465-S5M	S5M	93	735-S5M	S5M	147	1165-S5M	S5M	233			

## S8M

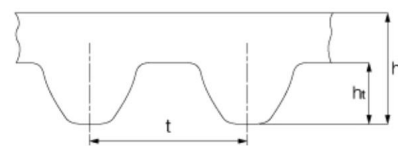

t=8.00mm  
hs=5.30±0.25mm  
ht=3.05mm

同步带齿的几何形状以及增强的玻璃纤维张力线，工程橡胶芯和保护性织物包裹层为您提供的动力和性能远远超出了预期。

### 材质细节

- 带齿上的织物：聚酰胺
- 弹性体：CR化合物
- 张力线：玻璃线
- 硬度：72±5邵氏A

### 产品特点

耐温性：-30°C~+100°C

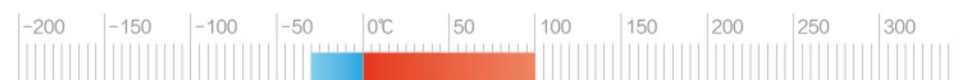

抗静电：否

皮带轮廓：符合ISO 13050

每米重量：10mm宽度 0.054kg/m

抗龟裂 ✓

动态曲挠性好 ✓

耐磨性好 ✓

耐油、耐热、耐老化 ✓

耐臭氧 ✓

### 性能及参数

#### 最佳性能

大直径玻璃纤维绳和芳纶芯线提供出色的强度和拉力。

#### 耐用

织物覆盖物可提高耐磨性和耐化学性。

#### 强度

芳纶纤维混入橡胶混合物中，具有令人难以置信的剪切强度。

#### 正确运行

反向旋转的绳索确保皮带不会拉偏，平稳运行。

# S8M

规格	齿形	齿数	规格	齿形	齿数	规格	齿形	齿数	规格	齿形	齿数
376-S8M	S8M	47	880-S8M	S8M	110	1376-S8M	S8M	172	2120-S8M	S8M	265
384-S8M	S8M	48	888-S8M	S8M	111	1384-S8M	S8M	173	2136-S8M	S8M	267
392-S8M	S8M	49	896-S8M	S8M	112	1392-S8M	S8M	174	2160-S8M	S8M	270
400-S8M	S8M	50	912-S8M	S8M	114	1400-S8M	S8M	175	2200-S8M	S8M	275
408-S8M	S8M	51	920-S8M	S8M	115	1408-S8M	S8M	176	2240-S8M	S8M	280
424-S8M	S8M	53	928-S8M	S8M	116	1424-S8M	S8M	178	2248-S8M	S8M	281
432-S8M	S8M	54	936-S8M	S8M	117	1432-S8M	S8M	179	2256-S8M	S8M	282
440-S8M	S8M	55	944-S8M	S8M	118	1440-S8M	S8M	180	2264-S8M	S8M	283
448-S8M	S8M	56	952-S8M	S8M	119	1456-S8M	S8M	182	2272-S8M	S8M	284
456-S8M	S8M	57	960-S8M	S8M	120	1464-S8M	S8M	183	2304-S8M	S8M	288
464-S8M	S8M	58	968-S8M	S8M	121	1480-S8M	S8M	185	2400-S8M	S8M	300
472-S8M	S8M	59	976-S8M	S8M	122	1504-S8M	S8M	188	2432-S8M	S8M	304
480-S8M	S8M	60	984-S8M	S8M	123	1512-S8M	S8M	189	2480-S8M	S8M	310
496-S8M	S8M	62	992-S8M	S8M	124	1520-S8M	S8M	190	2496-S8M	S8M	312
512-S8M	S8M	64	1000-S8M	S8M	125	1528-S8M	S8M	191	2512-S8M	S8M	314
520-S8M	S8M	65	1008-S8M	S8M	126	1536-S8M	S8M	192	2520-S8M	S8M	315
528-S8M	S8M	66	1016-S8M	S8M	127	1544-S8M	S8M	193	2536-S8M	S8M	317
536-S8M	S8M	67	1024-S8M	S8M	128	1552-S8M	S8M	194	2560-S8M	S8M	320
560-S8M	S8M	70	1032-S8M	S8M	129	1560-S8M	S8M	195	2584-S8M	S8M	323
576-S8M	S8M	72	1040-S8M	S8M	130	1568-S8M	S8M	196	2600-S8M	S8M	325
584-S8M	S8M	73	1056-S8M	S8M	132	1600-S8M	S8M	200	2632-S8M	S8M	329
592-S8M	S8M	74	1064-S8M	S8M	133	1608-S8M	S8M	201	2680-S8M	S8M	335
600-S8M	S8M	75	1072-S8M	S8M	134	1624-S8M	S8M	203	2800-S8M	S8M	350
608-S8M	S8M	76	1080-S8M	S8M	135	1632-S8M	S8M	204	2832-S8M	S8M	354
616-S8M	S8M	77	1096-S8M	S8M	137	1640-S8M	S8M	205	2848-S8M	S8M	356
624-S8M	S8M	78	1104-S8M	S8M	138	1648-S8M	S8M	206	2880-S8M	S8M	360
632-S8M	S8M	79	1120-S8M	S8M	140	1656-S8M	S8M	207	3000-S8M	S8M	375
640-S8M	S8M	80	1128-S8M	S8M	141	1672-S8M	S8M	209	3048-S8M	S8M	381
656-S8M	S8M	82	1136-S8M	S8M	142	1680-S8M	S8M	210	3200-S8M	S8M	400
664-S8M	S8M	83	1144-S8M	S8M	143	1688-S8M	S8M	211	3264-S8M	S8M	408
672-S8M	S8M	84	1152-S8M	S8M	144	1696-S8M	S8M	212	3280-S8M	S8M	410
680-S8M	S8M	85	1160-S8M	S8M	145	1728-S8M	S8M	216	3400-S8M	S8M	425
688-S8M	S8M	86	1168-S8M	S8M	146	1760-S8M	S8M	220	3560-S8M	S8M	445
696-S8M	S8M	87	1184-S8M	S8M	148	1776-S8M	S8M	222	3600-S8M	S8M	450
712-S8M	S8M	89	1192-S8M	S8M	149	1800-S8M	S8M	225	3680-S8M	S8M	460
720-S8M	S8M	90	1200-S8M	S8M	150	1808-S8M	S8M	228	3720-S8M	S8M	465
728-S8M	S8M	91	1208-S8M	S8M	151	1832-S8M	S8M	229	3904-S8M	S8M	488
736-S8M	S8M	92	1216-S8M	S8M	152	1840-S8M	S8M	230	4000-S8M	S8M	500
744-S8M	S8M	93	1224-S8M	S8M	153	1880-S8M	S8M	235	4064-S8M	S8M	508
752-S8M	S8M	94	1232-S8M	S8M	154	1896-S8M	S8M	237	4320-S8M	S8M	540
760-S8M	S8M	95	1240-S8M	S8M	155	1904-S8M	S8M	238	4400-S8M	S8M	550
768-S8M	S8M	96	1248-S8M	S8M	156	1912-S8M	S8M	239	4480-S8M	S8M	560
776-S8M	S8M	97	1256-S8M	S8M	157	1920-S8M	S8M	240	4680-S8M	S8M	585
784-S8M	S8M	98	1264-S8M	S8M	158	1936-S8M	S8M	242	4936-S8M	S8M	617
792-S8M	S8M	99	1272-S8M	S8M	159	1952-S8M	S8M	244	5048-S8M	S8M	631
800-S8M	S8M	100	1280-S8M	S8M	160	1960-S8M	S8M	245	5080-S8M	S8M	635
808-S8M	S8M	101	1296-S8M	S8M	162	2000-S8M	S8M	250	5104-S8M	S8M	638
816-S8M	S8M	102	1304-S8M	S8M	163	2016-S8M	S8M	252	5264-S8M	S8M	658
824-S8M	S8M	103	1312-S8M	S8M	164	2024-S8M	S8M	253	5352-S8M	S8M	669
832-S8M	S8M	104	1320-S8M	S8M	165	2032-S8M	S8M	254	5600-S8M	S8M	700
840-S8M	S8M	105	1328-S8M	S8M	166	2040-S8M	S8M	255	5680-S8M	S8M	710
848-S8M	S8M	106	1336-S8M	S8M	167	2048-S8M	S8M	256	5696-S8M	S8M	712
856-S8M	S8M	107	1344-S8M	S8M	168	2056-S8M	S8M	257	5800-S8M	S8M	725
864-S8M	S8M	108	1352-S8M	S8M	169	2080-S8M	S8M	260	5976-S8M	S8M	747
872-S8M	S8M	109	1360-S8M	S8M	170	2104-S8M	S8M	263	6640-S8M	S8M	830

# S14M

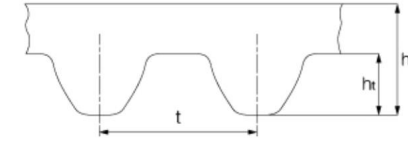

t=14.00mm  
hs=10.20±0.25mm  
ht=5.30mm

同步带齿的几何形状以及增强的玻璃纤维张力线，工程橡胶芯和保护性织物包裹层为您提供的动力和性能远远超出了预期。

## 材质细节

- 带齿上的织物：聚酰胺
- 弹性体：CR化合物
- 张力线：玻璃线
- 硬度：72±5邵氏A

## 产品特点

耐高温性：-30°C~+100°C

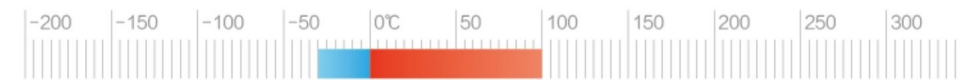

抗静电：否

皮带轮廓：符合ISO 13050

抗龟裂

动态曲挠性好

耐磨性好

耐油、耐热、耐老化

耐臭氧

## 性能及参数

### 最佳性能

大直径玻璃纤维绳和芳纶芯线提供出色的强度和拉力。

### 耐用

织物覆盖物可提高耐磨性和耐化学性。

### 强度

芳纶纤维混入橡胶混合物中，具有令人难以置信的剪切强度。

### 正确运行

反向旋转的绳索确保皮带不会拉偏，平稳运行。

规格	齿形	齿数	规格	齿形	齿数	规格	齿形	齿数	规格	齿形	齿数
714-S14M	S14M	51	1344-S14M	S14M	96	1778-S14M	S14M	127	2576-S14M	S14M	184
966-S14M	S14M	69	1358-S14M	S14M	97	1806-S14M	S14M	129	2590-S14M	S14M	185
980-S14M	S14M	70	1400-S14M	S14M	100	1890-S14M	S14M	135	2660-S14M	S14M	190
1008-S14M	S14M	72	1456-S14M	S14M	104	1904-S14M	S14M	136	2800-S14M	S14M	200
1036-S14M	S14M	74	1470-S14M	S14M	105	1946-S14M	S14M	139	2814-S14M	S14M	201
1050-S14M	S14M	75	1512-S14M	S14M	108	1960-S14M	S14M	140	2940-S14M	S14M	210
1064-S14M	S14M	76	1540-S14M	S14M	110	2002-S14M	S14M	143	3150-S14M	S14M	225
1092-S14M	S14M	78	1568-S14M	S14M	112	2100-S14M	S14M	150	3500-S14M	S14M	250
1120-S14M	S14M	80	1610-S14M	S14M	115	2198-S14M	S14M	157	3556-S14M	S14M	254
1176-S14M	S14M	84	1624-S14M	S14M	116	2240-S14M	S14M	160	3850-S14M	S14M	275
1190-S14M	S14M	85	1652-S14M	S14M	118	2310-S14M	S14M	165	4004-S14M	S14M	286
1246-S14M	S14M	89	1736-S14M	S14M	124	2380-S14M	S14M	170	4410-S14M	S14M	315
1260-S14M	S14M	90	1750-S14M	S14M	125	2450-S14M	S14M	175	4508-S14M	S14M	322
1288-S14M	S14M	92	1764-S14M	S14M	126	2506-S14M	S14M	179	5012-S14M	S14M	358

# RPP3M

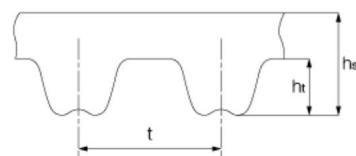

t=3.00mm  
hs=2.40±0.25mm  
ht=1.27mm

RPP3M橡胶同步带是采用日本进口优质合成氯丁胶为主要原料，配入多种不同用途的辅料；骨架材料均为日本进口优质玻璃纤维线绳；带齿表面采用尼龙66高弹力布做保护。具有动态屈绕性好，抗龟裂性能好，臭氧性能优良，耐老化，耐热，耐油，耐磨损等特点。

### 材质细节

- 带齿上的织物：聚酰胺
- 弹性体：CR化合物
- 张力线：玻璃线
- 硬度：72±5邵氏A

### 产品特点

耐温性：-30℃~+100℃

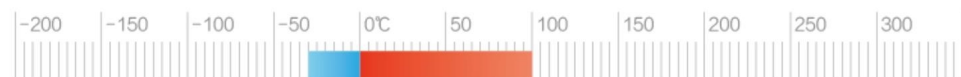

抗静电：否

皮带轮廓：符合ISO 13050

- 抗龟裂  动态曲挠性好  耐磨性好  耐油、耐热、耐老化  耐臭氧

### 性能及参数

#### 最佳性能

大直径玻璃纤维线绳和芳纶芯线提供出色的强度和拉力。

#### 耐用

织物覆盖物可提高耐磨性和耐化学性。

#### 强度

芳纶纤维混入橡胶混合物中，具有令人难以置信的剪切强度。

#### 正确运行

反向旋转的绳索确保皮带不会拉偏，平稳运行。

规格	齿形	齿数
165-RPP3M	RPP3M	55
168-RPP3M	RPP3M	56
174-RPP3M	RPP3M	58
177-RPP3M	RPP3M	59
201-RPP3M	RPP3M	67
210-RPP3M	RPP3M	70
213-RPP3M	RPP3M	71
216-RPP3M	RPP3M	72

规格	齿形	齿数
222-RPP3M	RPP3M	74
225-RPP3M	RPP3M	75
240-RPP3M	RPP3M	80
252-RPP3M	RPP3M	84
255-RPP3M	RPP3M	85
261-RPP3M	RPP3M	87
264-RPP3M	RPP3M	88
267-RPP3M	RPP3M	89

规格	齿形	齿数
270-RPP3M	RPP3M	90
276-RRR3M	RPP3M	92
318-RPP3M	RPP3M	106
354-RPP3M	RPP3M	118
360-RPP3M	RPP3M	120
390-RPP3M	RPP3M	130
405-RPP3M	RPP3M	135
420-RPP3M	RPP3M	140

规格	齿形	齿数
447-RPP3M	RPP3M	149
459-RPP3M	RPP3M	153
474-RPP3M	RPP3M	158
522-RPP3M	RPP3M	174
531-RPP3M	RPP3M	177
564-RPP3M	RPP3M	188
1500-RPP3M	RPP3M	500

# RPP5M

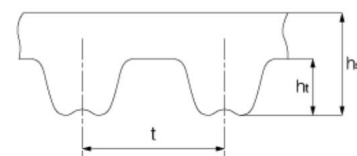

t=5.00mm  
hs=3.80±0.25mm  
ht=2.15mm

RPP5M橡胶同步带是采用日本进口优质合成氯丁胶为主要原料，配入多种不同用途的辅料；骨架材料均为日本进口优质玻璃纤维线绳；带齿表面采用尼龙66高弹力布做保护。具有动态屈绕性好，抗龟裂性能好，臭氧性能优良，耐老化，耐热，耐油，耐磨损等特点。

### 材质细节

- 带齿上的织物：聚酰胺
- 弹性体：CR化合物
- 张力线：玻璃线
- 硬度：72±5邵氏A

### 产品特点

耐温性：-30℃~+100℃

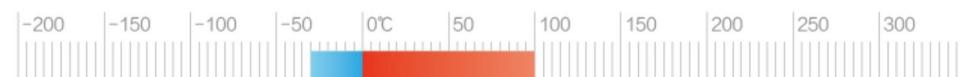

抗静电：否

皮带轮廓：符合ISO 13050

- 抗龟裂  动态曲挠性好  耐磨性好  耐油、耐热、耐老化  耐臭氧

### 性能及参数

#### 最佳性能

大直径玻璃纤维线绳和芳纶芯线提供出色的强度和拉力。

#### 耐用

织物覆盖物可提高耐磨性和耐化学性。

#### 强度

芳纶纤维混入橡胶混合物中，具有令人难以置信的剪切强度。

#### 正确运行

反向旋转的绳索确保皮带不会拉偏，平稳运行。

规格	齿形	齿数
240-RPP5M	RPP5M	48
250-RPP5M	RPP5M	50
265-RPP5M	RPP5M	53
270-RPP5M	RPP5M	54
300-RPP5M	RPP5M	60
340-RPP5M	RPP5M	68
345-RPP5M	RPP5M	69
350-RPP5M	RPP5M	70
360-RPP5M	RPP5M	72
370-RPP5M	RPP5M	74
375-RPP5M	RPP5M	75
400-RPP5M	RPP5M	80
420-RPP5M	RPP5M	84

规格	齿形	齿数
425-RPP5M	RPP5M	85
450-RPP5M	RPP5M	90
465-RPP5M	RPP5M	93
475-RPP5M	RPP5M	95
500-RPP5M	RPP5M	100
520-RPP5M	RPP5M	104
525-RPP5M	RPP5M	105
550-RPP5M	RPP5M	110
565-RPP5M	RPP5M	113
575-RPP5M	RPP5M	115
580-RPP5M	RPP5M	116
620-RPP5M	RPP5M	124
635-RPP5M	RPP5M	127

规格	齿形	齿数
640-RPP5M	RPP5M	128
645-RPP5M	RPP5M	129
670-RPP5M	RPP5M	134
680-RPP6M	RPP5M	136
710-RPP5M	RPP5M	142
725-RPP5M	RPP5M	145
740-RPP5M	RPP5M	148
750-RPP5M	RPP5M	150
755-RPP5M	RPP5M	151
780-RPP5M	RPP5M	156
800-RPP5M	RPP5M	160
850-RPP5M	RPP5M	170
860-RPP5M	RPP5M	172

规格	齿形	齿数
950-RPP5M	RPP5M	190
960-RPP5M	RPP5M	192
980-RPP5M	RPP5M	196
1000-RPP5M	RPP5M	200
1100-RPP5M	RPP5M	220
1125-RPP5M	RPP5M	225
1150-RPP5M	RPP5M	230
1240-RPP5M	RPP5M	248
1395-RPP5M	RPP5M	279
2845-RPP5M	RPP5M	569
2870-RPP5M	RPP5M	574
2910-RPP5M	RPP5M	582

# RPP8M

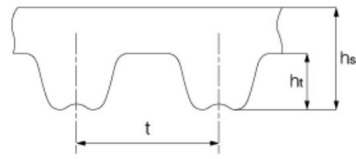

t=8.00mm  
hs=5.40±0.25mm  
ht=3.20mm

RPP8M橡胶同步带是采用日本进口优质合成氯丁胶为主要原料，配入多种不同用途的辅料；骨架材料均为日本进口优质玻璃纤维线绳；带齿表面采用尼龙66高弹力布做保护。具有动态屈挠性好，抗龟裂性能好，臭氧性能优良，耐老化，耐热，耐油，耐磨损等特点。

### 材质细节

- 带齿上的织物：聚酰胺
- 弹性体：CR化合物
- 张力线：玻璃线
- 硬度：72±5邵氏A

### 产品特点

耐温性：-30℃~+100℃

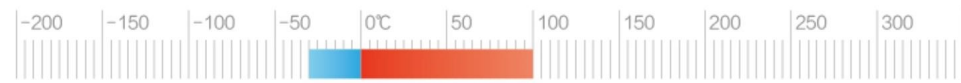

抗静电：否

皮带轮廓：符合ISO 13050

- 抗龟裂  动态屈挠性好  耐磨性好  耐油、耐热、耐老化  耐臭氧

### 性能及参数

#### 最佳性能

大直径玻璃纤维线绳和芳纶芯线提供出色的强度和拉力。

#### 耐用

织物覆盖物可提高耐磨性和耐化学性。

#### 强度

芳纶纤维混入橡胶混合物中，具有令人难以置信的剪切强度。

#### 正确运行

反向旋转的绳索确保皮带不会拉偏，平稳运行。

规格	齿形	齿数
352-RPP8M	RPP8M	44
376-RPP8M	RPP8M	47
384-RPP8M	RPP8M	48
392-RPP8M	RPP8M	49
440-RPP8M	RPP8M	55
480-RPP8M	RPP8M	60
512-RPP8M	RPP8M	64
536-RPP8M	RPP8M	67
560-RPP8M	RPP8M	70
592-RPP8M	RPP8M	74
600-RPP8M	RPP8M	75
632-RPP8M	RPP8M	79
640-RPP8M	RPP8M	80

规格	齿形	齿数
720-RPP8M	RPP8M	90
760-RPP8M	RPP8M	95
800-RPP8M	RPP8M	100
840-RPP8M	RPP8M	105
856-RPP8M	RPP8M	107
880-RPP8M	RPP8M	110
896-RPP8M	RPP8M	112
920-RPP8M	RPP8M	115
960-RPP8M	RPP8M	120
976-RPP8M	RPP8M	122
984-RPP8M	RPP8M	123
1000-RPP8M	RPP8M	125
1040-RPP8M	RPP8M	130

规格	齿形	齿数
1056-RPP8M	RPP8M	132
1064-RPP8M	RPP8M	133
1080-RPP8M	RPP8M	135
1096-RPP8M	RPP8M	137
1120-RPP8M	RPP8M	140
1136-RPP8M	RPP8M	142
1160-RPP8M	RPP8M	145
1200-RPP8M	RPP8M	150
1224-RPP8M	RPP8M	153
1240-RPP8M	RPP8M	155
1280-RPP8M	RPP8M	160
1304-RPP8M	RPP8M	163
1352-RPP8M	RPP8M	169

规格	齿形	齿数
1400-RPP8M	RPP8M	175
1440-RPP8M	RPP8M	180
1560-RPP8M	RPP8M	195
1600-RPP8M	RPP8M	200
1680-RPP8M	RPP8M	210
1760-RPP8M	RPP8M	220
1800-RPP8M	RPP8M	225
2000-RPP8M	RPP8M	250
2032-RPP8M	RPP8M	254
2104-RPP8M	RPP8M	263
2160-RPP8M	RPP8M	270
2552-RPP8M	RPP8M	319
2800-RPP8M	RPP8M	350

# RPP14M

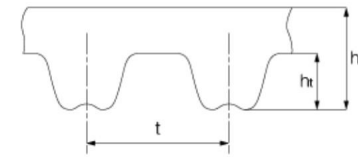

t=14.00mm  
hs=9.70±0.25mm  
ht=6.00mm

RPP14M橡胶同步带是采用日本进口优质合成氯丁胶为主要原料，配入多种不同用途的辅料；骨架材料均为日本进口优质玻璃纤维线绳；带齿表面采用尼龙66高弹力布做保护。具有动态屈挠性好，抗龟裂性能好，臭氧性能优良，耐老化，耐热，耐油，耐磨损等特点。

### 材质细节

- 带齿上的织物：聚酰胺
- 弹性体：CR化合物
- 张力线：玻璃线
- 硬度：72±5邵氏A

### 产品特点

耐温性：-30℃~+100℃

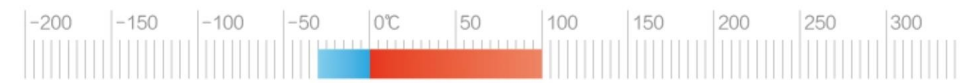

抗静电：否

皮带轮廓：符合ISO 13050

- 抗龟裂  动态屈挠性好  耐磨性好  耐油、耐热、耐老化  耐臭氧

### 性能及参数

#### 最佳性能

大直径玻璃纤维线绳和芳纶芯线提供出色的强度和拉力。

#### 耐用

织物覆盖物可提高耐磨性和耐化学性。

#### 强度

芳纶纤维混入橡胶混合物中，具有令人难以置信的剪切强度。

#### 正确运行

反向旋转的绳索确保皮带不会拉偏，平稳运行。

规格	齿形	齿数
938-RPP14M	RPP14M	67
1092-RPP14M	RPP14M	78
1064-RPP14M	RPP14M	76
966-RPP14M	RPP14M	69
1176-RPP14M	RPP14M	84
1190-RPP14M	RPP14M	85
1288-RPP14M	RPP14M	92

规格	齿形	齿数
1344-RPP14M	RPP14M	96
1400-RPP14M	RPP14M	100
1610-RPP14M	RPP14M	115
1764-RPP14M	RPP14M	126
2100-RPP14M	RPP14M	150
2450-RPP14M	RPP14M	175
2590-RPP14M	RPP14M	185

规格	齿形	齿数
2800-RPP14M	RPP14M	200
2968-RPP14M	RPP14M	212
3150-RPP14M	RPP14M	225
3360-RPP14M	RPP14M	240
3500-RPP14M	RPP14M	250
3850-RPP14M	RPP14M	275
4326-RPP14M	RPP14M	309

## T2.5

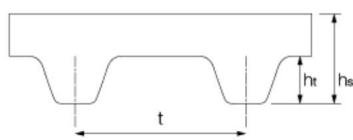

t=2.50mm  
hs=1.30±0.25mm  
ht=0.70mm

T2.5橡胶同步带是采用日本进口优质合成氯丁胶为主要原料，配入多种不同用途的辅料；骨架材料均为日本进口优质玻璃纤维线绳；带齿表面采用尼龙66高弹力布做保护。具有动态屈挠性好，抗龟裂性能好，臭氧性能优良，耐老化，耐热，耐油，耐磨损等特点。

### 材质细节

- 带齿上的织物：聚酰胺
- 弹性体：CR化合物
- 张力线：玻璃线
- 硬度：72±5邵氏A

### 产品特点

耐温性：-30℃~+100℃

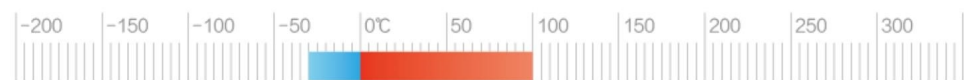

抗静电：否

皮带轮廓：符合ISO 13050

- 抗龟裂  动态屈挠性好  耐磨性好  耐油、耐热、耐老化  耐臭氧

### 性能及参数

#### 最佳性能

大直径玻璃纤维线绳和芳纶芯线提供出色的强度和拉力。

#### 耐用

织物覆盖物可提高耐磨性和耐化学性。

#### 强度

芳纶纤维混入橡胶混合物中，具有令人难以置信的剪切强度。

#### 正确运行

反向旋转的绳索确保皮带不会拉偏，平稳运行。

规格	齿形	齿数
T2.5-102.5	T2.5	41
T2.5-120	T2.5	48
T2.5-145	T2.5	58
T2.5-147.5	T2.5	59
T2.5-150	T2.5	60
T2.5-160	T2.5	64
T2.5-165	T2.5	66
T2.5-170	T2.5	68
T2.5-177.5	T2.5	71
T2.5-187.5	T2.5	75
T2.5-190	T2.5	76
T2.5-192.5	T2.5	77
T2.5-200	T2.5	80
T2.5-220	T2.5	88
T2.5-225	T2.5	90
T2.5-227.5	T2.5	91

规格	齿形	齿数
T2.5-230	T2.5	92
T2.5-237.5	T2.5	95
T2.5-245	T2.5	98
T2.5-265	T2.5	106
T2.5-285	T2.5	114
T2.5-297.5	T2.5	119
T2.5-300	T2.5	120
T2.5-305	T2.5	122
T2.5-317.5	T2.5	127
T2.5-322.5	T2.5	129
T2.5-325	T2.5	130
T2.5-330	T2.5	132
T2.5-335	T2.5	134
T2.5-345	T2.5	138
T2.5-350	T2.5	140
T2.5-355	T2.5	142

规格	齿形	齿数
T2.5-365	T2.5	146
T2.5-380	T2.5	152
T2.5-390	T2.5	156
T2.5-400	T2.5	160
T2.5-410	T2.5	164
T2.5-420	T2.5	168
T2.5-425	T2.5	170
T2.5-450	T2.5	180
T2.5-470	T2.5	188
T2.5-480	T2.5	192
T2.5-500	T2.5	200
T2.5-540	T2.5	216
T2.5-562.5	T2.5	225
T2.5-620	T2.5	248
T2.5-635	T2.5	254
T2.5-650	T2.5	260

规格	齿形	齿数
T2.5-690	T2.5	276
T2.5-705	T2.5	282
T2.5-780	T2.5	312
T2.5-787.5	T2.5	315
T2.5-830	T2.5	332
T2.5-860	T2.5	344
T2.5-905	T2.5	362
T2.5-950	T2.5	380
T2.5-975	T2.5	390
T2.5-1040	T2.5	416
T2.5-1090	T2.5	436
T2.5-1095	T2.5	438
T2.5-1127.5	T2.5	451
T2.5-1295	T2.5	518
T2.5-1345	T2.5	538
T2.5-1670	T2.5	668

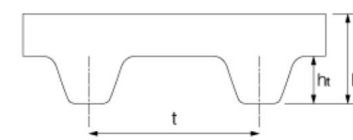

t=5.00mm  
hs=2.20±0.25mm  
ht=1.20mm

T5橡胶同步带是采用日本进口优质合成氯丁胶为主要原料，配入多种不同用途的辅料；骨架材料均为日本进口优质玻璃纤维线绳；带齿表面采用尼龙66高弹力布做保护。具有动态屈挠性好，抗龟裂性能好，臭氧性能优良，耐老化，耐热，耐油，耐磨损等特点。

### 材质细节

- 带齿上的织物：聚酰胺
- 弹性体：CR化合物
- 张力线：玻璃线
- 硬度：72±5邵氏A

### 产品特点

耐温性：-30℃~+100℃

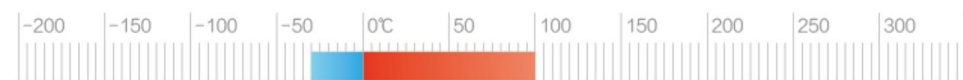

抗静电：否

皮带轮廓：符合ISO 13050

- 抗龟裂  动态屈挠性好  耐磨性好  耐油、耐热、耐老化  耐臭氧

### 性能及参数

#### 最佳性能

大直径玻璃纤维线绳和芳纶芯线提供出色的强度和拉力。

#### 耐用

织物覆盖物可提高耐磨性和耐化学性。

#### 强度

芳纶纤维混入橡胶混合物中，具有令人难以置信的剪切强度。

#### 正确运行

反向旋转的绳索确保皮带不会拉偏，平稳运行。

# T5

规格	齿形	齿数	规格	齿形	齿数	规格	齿形	齿数	规格	齿形	齿数
T5-115	T5	23	T5-430	T5	86	T5-750	T5	150	T5-1300	T5	260
T5-135	T5	27	T5-435	T5	87	T5-780	T5	156	T5-1325	T5	265
T5-140	T5	28	T5-445	T5	89	T5-790	T5	158	T5-1330	T5	266
T5-150	T5	30	T5-450	T5	90	T5-800	T5	160	T5-1350	T5	270
T5-165	T5	33	T5-455	T5	91	T5-805	T5	161	T5-1380	T5	276
T5-185	T5	37	T5-460	T5	92	T5-810	T5	162	T5-1390	T5	278
T5-190	T5	38	T5-475	T5	95	T5-815	T5	163	T5-1400	T5	280
T5-200	T5	40	T5-480	T5	96	T5-825	T5	165	T5-1415	T5	283
T5-205	T5	41	T5-485	T5	97	T5-840	T5	168	T5-1430	T5	286
T5-210	T5	42	T5-500	T5	100	T5-850	T5	170	T5-1440	T5	288
T5-215	T5	43	T5-505	T5	101	T5-860	T5	172	T5-1480	T5	296
T5-220	T5	44	T5-510	T5	102	T5-880	T5	176	T5-1520	T5	304
T5-225	T5	45	T5-520	T5	104	T5-885	T5	177	T5-1630	T5	326
T5-240	T5	48	T5-525	T5	105	T5-900	T5	180	T5-1740	T5	348
T5-245	T5	49	T5-540	T5	108	T5-905	T5	181	T5-1760	T5	352
T5-250	T5	50	T5-545	T5	109	T5-910	T5	182	T5-1800	T5	360
T5-255	T5	51	T5-550	T5	110	T5-925	T5	185	T5-1820	T5	364
T5-260	T5	52	T5-560	T5	112	T5-940	T5	188	T5-1880	T5	376
T5-270	T5	54	T5-570	T5	114	T5-945	T5	189	T5-1900	T5	380
T5-275	T5	55	T5-575	T5	115	T5-955	T5	191	T5-1940	T5	388
T5-280	T5	56	T5-580	T5	116	T5-990	T5	198	T5-1960	T5	392
T5-295	T5	59	T5-585	T5	117	T5-995	T5	199	T5-2010	T5	402
T5-300	T5	60	T5-590	T5	118	T5-1000	T5	200	T5-2120	T5	424
T5-305	T5	61	T5-600	T5	120	T5-1020	T5	204	T5-2160	T5	432
T5-310	T5	62	T5-610	T5	122	T5-1030	T5	206	T5-2220	T5	444
T5-320	T5	64	T5-620	T5	124	T5-1045	T5	209	T5-2260	T5	452
T5-325	T5	65	T5-630	T5	126	T5-1050	T5	210	T5-2280	T5	456
T5-330	T5	66	T5-635	T5	127	T5-1060	T5	212	T5-2500	T5	500
T5-340	T5	68	T5-645	T5	129	T5-1065	T5	213	T5-2735	T5	547
T5-345	T5	69	T5-650	T5	130	T5-1075	T5	215	T5-2850	T5	570
T5-350	T5	70	T5-665	T5	133	T5-1100	T5	220	T5-3000	T5	600
T5-355	T5	71	T5-675	T5	135	T5-1120	T5	224	T5-3060	T5	612
T5-365	T5	73	T5-685	T5	137	T5-1140	T5	228	T5-3195	T5	639
T5-375	T5	75	T5-690	T5	138	T5-1200	T5	240	T5-3255	T5	651
T5-390	T5	78	T5-700	T5	140	T5-1215	T5	243	T5-3290	T5	658
T5-400	T5	80	T5-710	T5	142	T5-1250	T5	250	T5-3540	T5	708
T5-410	T5	82	T5-720	T5	144	T5-1260	T5	252	T5-3750	T5	750
T5-420	T5	84	T5-725	T5	145	T5-1270	T5	254	T5-4075	T5	815
T5-425	T5	85	T5-740	T5	148	T5-1275	T5	255			

# T10

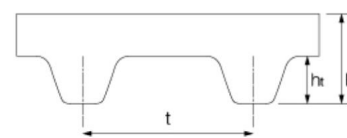

t=10.00mm  
hs=4.50±0.25mm  
ht=2.50mm

T10橡胶同步带是采用日本进口优质合成氯丁胶为主要原料，配入多种不同用途的辅料；骨架材料均为日本进口优质玻璃纤维线绳；带齿表面采用尼龙66高弹力布做保护。具有动态屈挠性好，抗龟裂性能好，臭氧性能优良，耐老化，耐热，耐油，耐磨损等特点。

## 材质细节

- 带齿上的织物：聚酰胺
- 弹性体：CR化合物
- 张力线：玻璃线
- 硬度：72±5邵氏A

## 产品特点

耐温性：-30°C~+100°C

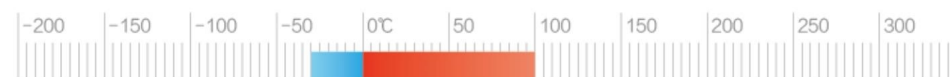

抗静电：否

皮带轮廓：符合ISO 13050

抗龟裂

动态曲挠性好

耐磨性好

耐油、耐热、耐老化

耐臭氧

## 性能及参数

### 最佳性能

大直径玻璃纤维线绳和芳纶芯线提供出色的强度和拉力。

### 耐用

织物覆盖物可提高耐磨性和耐化学性。

### 强度

芳纶纤维混入橡胶混合物中，具有令人难以置信的剪切强度。

### 正确运行

反向旋转的绳索确保皮带不会拉偏，平稳运行。

# T10

规格	齿形	齿数	规格	齿形	齿数	规格	齿形	齿数	规格	齿形	齿数
T10-260	T10	26	T10-890	T10	89	T10-1480	T10	148	T10-2500	T10	250
T10-320	T10	32	T10-900	T10	90	T10-1500	T10	150	T10-2510	T10	251
T10-340	T10	34	T10-910	T10	91	T10-1520	T10	152	T10-2520	T10	252
T10-370	T10	37	T10-920	T10	92	T10-1560	T10	156	T10-2540	T10	254
T10-380	T10	38	T10-930	T10	93	T10-1580	T10	158	T10-2550	T10	255
T10-400	T10	40	T10-940	T10	94	T10-1600	T10	160	T10-2590	T10	259
T10-410	T10	41	T10-950	T10	95	T10-1610	T10	161	T10-2600	T10	260
T10-440	T10	44	T10-960	T10	96	T10-1640	T10	164	T10-2610	T10	261
T10-450	T10	45	T10-970	T10	97	T10-1690	T10	169	T10-2640	T10	264
T10-460	T10	46	T10-980	T10	98	T10-1700	T10	170	T10-2650	T10	265
T10-480	T10	48	T10-990	T10	99	T10-1720	T10	172	T10-2680	T10	268
T10-500	T10	50	T10-1000	T10	100	T10-1750	T10	175	T10-2700	T10	270
T10-510	T10	51	T10-1010	T10	101	T10-1780	T10	178	T10-2800	T10	280
T10-520	T10	52	T10-1030	T10	103	T10-1800	T10	180	T10-2880	T10	288
T10-530	T10	53	T10-1040	T10	104	T10-1860	T10	186	T10-3000	T10	300
T10-540	T10	54	T10-1050	T10	105	T10-1880	T10	188	T10-3040	T10	304
T10-550	T10	55	T10-1060	T10	106	T10-1900	T10	190	T10-3100	T10	310
T10-560	T10	56	T10-1080	T10	108	T10-1950	T10	195	T10-3160	T10	316
T10-570	T10	57	T10-1100	T10	110	T10-1960	T10	196	T10-3230	T10	323
T10-580	T10	58	T10-1110	T10	111	T10-1980	T10	198	T10-3300	T10	330
T10-600	T10	60	T10-1140	T10	114	T10-2000	T10	200	T10-3340	T10	334
T10-610	T10	61	T10-1150	T10	115	T10-2020	T10	202	T10-3430	T10	343
T10-630	T10	63	T10-1170	T10	117	T10-2050	T10	205	T10-3500	T10	350
T10-640	T10	64	T10-1200	T10	120	T10-2080	T10	208	T10-3600	T10	360
T10-650	T10	65	T10-1210	T10	121	T10-2090	T10	209	T10-3680	T10	368
T10-660	T10	66	T10-1240	T10	124	T10-2100	T10	210	T10-3870	T10	387
T10-670	T10	67	T10-1250	T10	125	T10-2120	T10	212	T10-4040	T10	404
T10-680	T10	68	T10-1260	T10	126	T10-2130	T10	213	T10-4280	T10	428
T10-690	T10	69	T10-1280	T10	128	T10-2160	T10	216	T10-4470	T10	447
T10-700	T10	70	T10-1300	T10	130	T10-2200	T10	220	T10-4680	T10	468
T10-720	T10	72	T10-1310	T10	131	T10-2220	T10	222	T10-5060	T10	506
T10-730	T10	73	T10-1320	T10	132	T10-2230	T10	223	T10-5240	T10	524
T10-750	T10	75	T10-1350	T10	135	T10-2240	T10	224	T10-5360	T10	536
T10-770	T10	77	T10-1380	T10	138	T10-2250	T10	225	T10-5670	T10	567
T10-780	T10	78	T10-1390	T10	139	T10-2270	T10	227	T10-6000	T10	600
T10-800	T10	80	T10-1400	T10	140	T10-2300	T10	230	T10-6290	T10	629
T10-810	T10	81	T10-1410	T10	141	T10-2340	T10	234	T10-6600	T10	660
T10-820	T10	82	T10-1420	T10	142	T10-2350	T10	235	T10-6700	T10	670
T10-840	T10	84	T10-1440	T10	144	T10-2360	T10	236	T10-7000	T10	700
T10-850	T10	85	T10-1450	T10	145	T10-2380	T10	238	T10-7050	T10	705
T10-870	T10	87	T10-1460	T10	146	T10-2430	T10	243			
T10-880	T10	88	T10-1470	T10	147	T10-2480	T10	248			

# T20

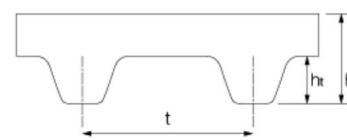

t=20.00mm  
hs=8.00±0.25mm  
ht=5.00mm

T20橡胶同步带是采用日本进口优质合成氯丁胶为主要原料，配入多种不同用途的辅料；骨架材料均为日本进口优质玻璃纤维线绳；带齿表面采用尼龙66高弹力布做保护。具有动态屈挠性好，抗龟裂性能好，臭氧性能优良，耐老化，耐热，耐油，耐磨损等特点。

## 材质细节

- 带齿上的织物：聚酰胺
- 弹性体：CR化合物
- 张力线：玻璃线
- 硬度：72±5邵氏A

## 产品特点

耐温性：-30℃~+100℃

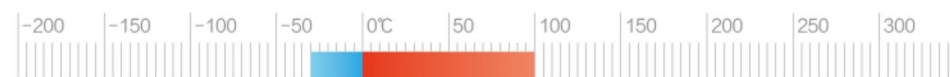

抗静电：否

皮带轮廓：符合ISO 13050

抗龟裂 ✓

动态曲挠性好 ✓

耐磨性好 ✓

耐油、耐热、耐老化 ✓

耐臭氧 ✓

## 性能及参数

### 最佳性能

大直径玻璃纤维线绳和芳纶芯线提供出色的强度和拉力。

### 耐用

织物覆盖物可提高耐磨性和耐化学性。

### 强度

芳纶纤维混入橡胶混合物中，具有令人难以置信的剪切强度。

### 正确运行

反向旋转的绳索确保皮带不会拉偏，平稳运行。

# T20

规格	节线长 mm	横宽 mm	齿数
T20×720	720	450	36
T20×880	880	450	44
T20×1180	1180	250	59
T20×1220	1220	250	61
T20×1240	1240	190	62
T20×1260	1260	250	63
T20×1280	1280	190	64
T20×1460	1460	250	73
T20×1600	1600	450	80
T20×1680	1680	250	84
T20×1700	1700	240	85
T20×1780	1780	280	89
T20×1880	1880	240	94
T20×2040	2040	240	102
T20×2200	2200	240	110
T20×2240	2240	240	112
T20×2600	2600	240	130
T20×2720	2720	240	136
T20×2740	2740	220	137
T20×2760	2760	200	138
T20×3100	3100	450	155
T20×3620	3620	240	181
T20×4760	4760	240	238
T20×5000	5000	200	250

# AT5

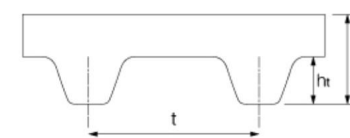

t=5.00mm  
hs=2.70±0.25mm  
ht=1.20mm

AT5橡胶同步带具有准确的同步传动功能，不需要润滑、无滑差、无污染、噪音少；传动效率达0.98，速比范围可达1:10，允许线速可达50m/s，传动率从几百瓦到数百千瓦，适宜多轴传动。在完全相同的传动系统下，它能提高引擎的效率，使引擎能够得到平顺安静的运转。

### 材质细节

- 带齿上的织物：聚酰胺
- 弹性体：CR化合物
- 张力线：玻璃线
- 硬度：72±5邵氏A

### 产品特点

耐温性：-30°C~+100°C



抗静电：否

皮带轮廓：符合ISO 13050

抗龟裂

动态曲挠性好

耐磨性好

耐油、耐热、耐老化

耐臭氧

### 性能及参数

#### 最佳性能

大直径玻璃纤维绳和芳纶芯线提供出色的强度和拉力。

#### 耐用

织物覆盖物可提高耐磨性和耐化学性。

#### 强度

芳纶纤维混入橡胶混合物中，具有令人难以置信的剪切强度。

#### 正确运行

反向旋转的绳索确保皮带不会拉偏，平稳运行。

#### 低噪音

OMEGA带齿设计和织物覆盖使操作更安静。

规格	齿形	齿数
AT5-220	AT5	44
AT5-300	AT5	60
AT5-305	AT5	61
AT5-330	AT5	66
AT5-340	AT5	68
AT5-390	AT5	78
AT5-420	AT5	84

规格	齿形	齿数
AT5-455	AT5	91
AT5-480	AT5	96
AT5-500	AT5	100
AT5-545	AT5	109
AT5-560	AT5	112
AT5-600	AT5	120
AT5-630	AT5	126

规格	齿形	齿数
AT5-660	AT5	132
AT5-690	AT5	138
AT5-710	AT5	142
AT5-750	AT5	150
AT5-825	AT5	165
AT5-975	AT5	195
AT5-1125	AT5	225

规格	齿形	齿数
AT5-1420	AT5	284
AT5-1500	AT5	300
AT5-1520	AT5	304
AT5-1760	AT5	352
AT5-1765	AT5	353

# AT10

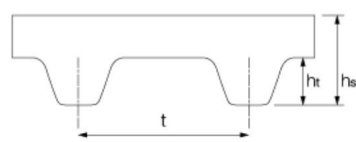

t=10.00mm  
ha=5.00±0.25mm  
ht=2.50mm

AT10橡胶同步带具有准确的同步传动功能，不需要润滑、无滑差、无污染、噪音少；传动效率达0.98，速比范围可达1:10，允许线速可达50m/s，传动率从几百瓦到数百千瓦，适宜多轴传动。在完全相同的传动系统下，它能提高引擎的效率，使引擎能够得到平顺安静的运转。

### 材质细节

- 带齿上的织物：聚酰胺
- 弹性体：CR化合物
- 张力线：玻璃线
- 硬度：72±5邵氏A

### 产品特点

耐温性：-30℃~+100℃



防静电：否

皮带轮廓：符合ISO 13050

- 抗龟裂  动态曲挠性好  耐磨性好  耐油、耐热、耐老化  耐臭氧

### 性能及参数

#### 最佳性能

大直径玻璃纤维绳和芳纶芯线提供出色的强度和拉力。

#### 耐用

织物覆盖物可提高耐磨性和耐化学性。

#### 强度

芳纶纤维混入橡胶混合物中，具有令人难以置信的剪切强度。

#### 正确运行

反向旋转的绳索确保皮带不会拉偏，平稳运行。

#### 低噪音

OMEGA带齿设计和织物覆盖使操作更安静。

# AT10

规格	齿形	齿数	规格	齿形	齿数	规格	齿形	齿数	规格	齿形	齿数
AT10-260	AT10	26	AT10-900	AT10	90	AT10-1520	AT10	152	AT10-2590	AT10	259
AT10-320	AT10	32	AT10-910	AT10	91	AT10-1560	AT10	156	AT10-2600	AT10	260
AT10-340	AT10	34	AT10-920	AT10	92	AT10-1600	AT10	160	AT10-2610	AT10	261
AT10-370	AT10	37	AT10-950	AT10	95	AT10-1610	AT10	161	AT10-2640	AT10	264
AT10-400	AT10	40	AT10-960	AT10	96	AT10-1640	AT10	164	AT10-2650	AT10	265
AT10-410	AT10	41	AT10-970	AT10	97	AT10-1650	AT10	165	AT10-2680	AT10	268
AT10-440	AT10	44	AT10-980	AT10	98	AT10-1690	AT10	169	AT10-2700	AT10	270
AT10-450	AT10	45	AT10-1000	AT10	100	AT10-1700	AT10	170	AT10-2800	AT10	280
AT10-460	AT10	46	AT10-1010	AT10	101	AT10-1750	AT10	175	AT10-2880	AT10	288
AT10-480	AT10	48	AT10-1030	AT10	103	AT10-1780	AT10	178	AT10-3000	AT10	300
AT10-500	AT10	50	AT10-1040	AT10	104	AT10-1800	AT10	180	AT10-3040	AT10	304
AT10-510	AT10	51	AT10-1050	AT10	105	AT10-1860	AT10	186	AT10-3100	AT10	310
AT10-530	AT10	53	AT10-1080	AT10	108	AT10-1880	AT10	188	AT10-3160	AT10	316
AT10-540	AT10	54	AT10-1100	AT10	110	AT10-1900	AT10	190	AT10-3230	AT10	323
AT10-550	AT10	55	AT10-1110	AT10	111	AT10-1950	AT10	195	AT10-3300	AT10	330
AT10-560	AT10	56	AT10-1140	AT10	114	AT10-1960	AT10	196	AT10-3340	AT10	334
AT10-580	AT10	58	AT10-1150	AT10	115	AT10-1980	AT10	198	AT10-3500	AT10	350
AT10-600	AT10	60	AT10-1170	AT10	117	AT10-2020	AT10	202	AT10-3600	AT10	360
AT10-610	AT10	61	AT10-1200	AT10	120	AT10-2050	AT10	205	AT10-3680	AT10	368
AT10-630	AT10	63	AT10-1210	AT10	121	AT10-2080	AT10	208	AT10-3870	AT10	387
AT10-650	AT10	65	AT10-1230	AT10	123	AT10-2090	AT10	209	AT10-4040	AT10	404
AT10-660	AT10	66	AT10-1240	AT10	124	AT10-2100	AT10	210	AT10-4280	AT10	428
AT10-670	AT10	67	AT10-1250	AT10	125	AT10-2130	AT10	213	AT10-4470	AT10	447
AT10-680	AT10	68	AT10-1260	AT10	126	AT10-2200	AT10	220	AT10-4680	AT10	468
AT10-690	AT10	69	AT10-1280	AT10	128	AT10-2250	AT10	225	AT10-5060	AT10	506
AT10-700	AT10	70	AT10-1300	AT10	130	AT10-2270	AT10	227	AT10-5240	AT10	524
AT10-720	AT10	72	AT10-1320	AT10	132	AT10-2300	AT10	230	AT10-5360	AT10	536
AT10-730	AT10	73	AT10-1350	AT10	135	AT10-2340	AT10	234	AT10-5670	AT10	567
AT10-750	AT10	75	AT10-1380	AT10	138	AT10-2360	AT10	236	AT10-6000	AT10	600
AT10-770	AT10	77	AT10-1390	AT10	139	AT10-2380	AT10	238	AT10-6290	AT10	629
AT10-780	AT10	78	AT10-1400	AT10	140	AT10-2430	AT10	243	AT10-6600	AT10	660
AT10-800	AT10	80	AT10-1420	AT10	142	AT10-2480	AT10	248	AT10-6700	AT10	670
AT10-810	AT10	81	AT10-1440	AT10	144	AT10-2500	AT10	250	AT10-7000	AT10	700
AT10-840	AT10	84	AT10-1450	AT10	145	AT10-2510	AT10	251	AT10-7050	AT10	705
AT10-850	AT10	85	AT10-1460	AT10	146	AT10-2520	AT10	252			
AT10-880	AT10	88	AT10-1480	AT10	148	AT10-2540	AT10	254			
AT10-890	AT10	89	AT10-1500	AT10	150	AT10-2550	AT10	255			

# AT20

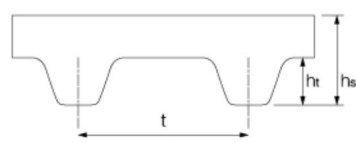

t=20.00mm  
hs=8.00±0.25mm  
ht=5.00mm

AT20橡胶同步带具有准确的同步传动功能，不需要润滑、无滑差、无污染、噪音少；传动效率达0.98，速比范围可达1:10，允许线速可达50m/s，传动率从几百瓦到数百千瓦，适宜多轴传动。在完全相同的传动系统下，它能提高引擎的效率，使引擎能够得到平顺安静的运转。

### 材质细节

- 带齿上的织物：聚酰胺
- 弹性体：CR化合物
- 张力线：玻璃线
- 硬度：72±5邵氏A

### 产品特点

耐温性：-30℃~+100℃

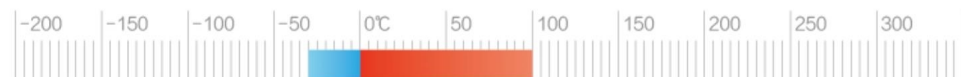

抗静电：否

皮带轮廓：符合ISO 13050

- 抗龟裂  动态曲挠性好  耐磨性好  耐油、耐热、耐老化  耐臭氧

### 性能及参数

#### 最佳性能

大直径玻璃纤维绳和芳纶芯线提供出色的强度和拉力。

#### 耐用

织物覆盖物可提高耐磨性和耐化学性。

#### 强度

芳纶纤维混入橡胶混合物中，具有令人难以置信的剪切强度。

#### 正确运行

反向旋转的绳索确保皮带不会拉偏，平稳运行。

#### 低噪音

OMEGA带齿设计和织物覆盖使操作更安静。

规格	齿形	齿数
AT20-880	AT20	44
AT20-1000	AT20	50
AT20-1080	AT20	54
AT20-1100	AT20	55
AT20-1700	AT20	85
AT20-1900	AT20	95
AT20-2360	AT20	118
AT20-6840	AT20	342

# 2/3/5 GT

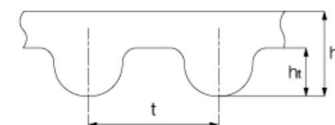

型号	t	hs	ht
2GT	2mm	1.38mm	0.75mm
3GT	3mm	2.40mm	1.14mm
5GT	5mm	3.80mm	1.93mm

- 具有恒定的传动比；
- 传动平稳，具有缓冲、减震能力，噪声低；
- 传动效率高达98%，节能效果明显；
- 无需润滑，维护保养成本低；
- 速比范围大，一般可达10，线速度可达50m/s，具有较大的功率传动范围；
- 可用于长距离传动，中心距可达10m以上；
- 可在不允许有污染和工作环境较为恶劣的场所下工作。

### 材质细节

- 带齿上的织物：聚酰胺
- 弹性体：CR化合物
- 张力线：玻璃线
- 硬度：72±5邵氏A

### 产品特点

耐温性：-30℃~+100℃

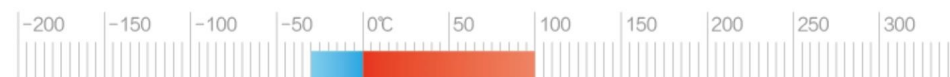

抗静电：否

皮带轮廓：符合ISO 13050

- 抗龟裂  动态曲挠性好  耐磨性好  耐油、耐热、耐老化  耐臭氧

### 性能及参数

规格	齿形	齿数
134-2GT	2GT	67
144-2GT	2GT	72
148-2GT	2GT	74
186-2GT	2GT	93
300-2GT	2GT	100
320-2GT	2GT	104
210-2GT	2GT	105
216-2GT	2GT	108
250-2GT	2GT	125
308-2GT	2GT	154
376-2GT	2GT	188
472-2GT	2GT	236
586-2GT	2GT	293
1600-2GT	2GT	800
1760-2GT	2GT	880
2270-2GT	2GT	1135

规格	齿形	齿数
144-3GT	3GT	48
171-3GT	3GT	57
204-3GT	3GT	68
213-3GT	3GT	71
225-3GT	3GT	75
228-3GT	3GT	76
231-3GT	3GT	77
240-3GT	3GT	80
255-3GT	3GT	85
258-3GT	3GT	86
261-3GT	3GT	87
297-3GT	3GT	99
300-3GT	3GT	100
324-3GT	3GT	108
375-3GT	3GT	125
378-3GT	3GT	126
393-3GT	3GT	131
408-3GT	3GT	136
459-3GT	3GT	153
477-3GT	3GT	159
480-3GT	3GT	160
483-3GT	3GT	161
498-3GT	3GT	166
510-3GT	3GT	170
570-3GT	3GT	190

规格	齿形	齿数
255-5GT	5GT	51
340-5GT	5GT	68
350-5GT	5GT	70
375-5GT	5GT	75
400-5GT	5GT	80
415-5GT	5GT	83
420-5GT	5GT	84
435-5GT	5GT	87
440-5GT	5GT	88
450-5GT	5GT	90
560-5GT	5GT	112
575-5GT	5GT	115
600-5GT	5GT	120
670-5GT	5GT	134
750-5GT	5GT	150
800-5GT	5GT	160
810-5GT	5GT	162
850-5GT	5GT	170
880-5GT	5GT	176
895-5GT	5GT	179
1000-5GT	5GT	200
1050-5GT	5GT	210
1090-5GT	5GT	218
1115-5GT	5GT	223
1400-5GT	5GT	280
1675-5GT	5GT	335
1960-5GT	5GT	392
2645-5GT	5GT	529

# 8YU

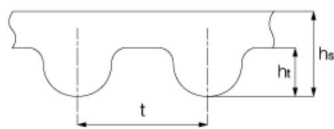

t=8.00mm  
h<sub>s</sub>=5.00±0.25mm  
h=3.02mm

- 具有恒定的传动比;
- 传动平稳, 具有缓冲、减震能力, 噪声低;
- 传动效率高达98%, 节能效果明显;
- 无需润滑, 维护保养成本低;
- 速比范围大, 一般可达10, 线速度可达50m/s, 具有较大的功率传动范围;
- 可用于长距离传动, 中心距可达10m以上;
- 可在不允许有污染和工作环境较为恶劣的场所下工作。

### 材质细节

- 带齿上的织物: 聚酰胺
- 弹性体: CR化合物
- 张力线: 玻璃线
- 硬度: 72±5邵氏A

### 产品特点

耐温性: -30°C~+100°C

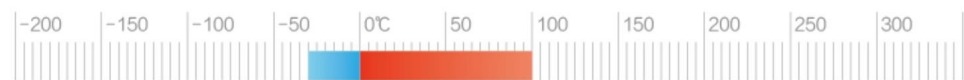

抗静电: 否

皮带轮廓: 符合ISO 13050

- 抗龟裂  动态曲挠性好  耐磨性好  耐油、耐热、耐老化  耐臭氧

### 性能及参数

规格	齿形	齿数
480-8YU	8YU	60
520-8YU	8YU	65
560-8YU	8YU	70
656-8YU	8YU	82
664-8YU	8YU	83
680-8YU	8YU	85
720-8YU	8YU	90
728-8YU	8YU	91
744-8YU	8YU	93
752-8YU	8YU	94
760-8YU	8YU	95
768-8YU	8YU	96
784-8YU	8YU	98
800-8YU	8YU	100
832-8YU	8YU	104
856-8YU	8YU	107
864-8YU	8YU	108

规格	齿形	齿数
880-8YU	8YU	110
888-8YU	8YU	111
896-8YU	8YU	112
904-9YU	8YU	113
920-8YU	8YU	115
936-8YU	8YU	117
952-8YU	8YU	119
968-8YU	8YU	121
1000-8YU	8YU	125
1032-8YU	8YU	129
1040-8YU	8YU	130
1056-8YU	8YU	132
1064-8YU	8YU	133
1088-8YU	8YU	136
1096-8YU	8YU	137
1112-8YU	8YU	139
1120-8YU	8YU	140

规格	齿形	齿数
1136-8YU	8YU	142
1160-8YU	8YU	145
1200-8YU	8YU	150
1240-8YU	8YU	155
1280-8YU	8YU	160
1312-8YU	8YU	164
1336-8YU	8YU	167
1344-8YU	8YU	168
1424-8YU	8YU	178
1544-8YU	8YU	193
1680-8YU	8YU	210
1920-8YU	8YU	240
1928-8YU	8YU	241
2000-8YU	8YU	250
2056-8YU	8YU	257
2248-8YU	8YU	281
2400-8YU	8YU	300



POLYURETHANE TIMING BELT

聚氨酯同步带系列

# T 2.5

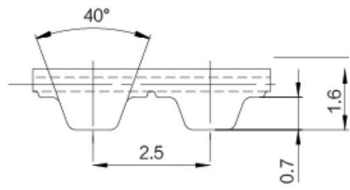

### 同步带特性

- 钢丝芯聚氨酯同步带
- 齿形符合ISO 17396标准
- 公制节距2.5mm
- 适用于柔性要求高的驱动解决方案
- 广泛用于输送、线性传动和轻载动力传输应用
- 颜色：白色

宽度公差: ±0.3 mm  
长度公差: ±0.5 mm/m  
厚度公差: ±0.15 mm

### 技术参数

Belt width b [mm]	Allowable tensile load Type M $F_{Tzul}$ [N]	Allowable tensile load Type V $F_{Tzul}$ [N]	Breaking load Type M $F_{Br}$ [N]	Specific spring rate $C_{spez}$ [N]	Weight [kg/m]
4	130	-	500	32500	0.004
6	190	-	750	47500	0.007
10	320	160	1250	80000	0.011
20	700	350	2750	175000	0.022
50	1860	930	7250	465000	0.055
100	3780	1890	14750	945000	0.110

根据要求可提供其它宽度。

### 同步带齿部剪切强度表

rpm	$F_{Uspez}$ [N/cm]	rpm	$F_{Uspez}$ [N/cm]	rpm	$F_{Uspez}$ [N/cm]	rpm	$F_{Uspez}$ [N/cm]
0	9.10	800	5.99	1900	5.05	4500	4.09
20	8.77	900	5.86	2000	4.99	5000	3.97
40	8.51	1000	5.75	2200	4.88	5500	3.86
60	8.30	1100	5.64	2400	4.79	6000	3.76
80	8.13	1200	5.55	2600	4.70	6500	3.67
100	8.00	1300	5.46	2800	4.62	7000	3.59
200	7.39	1400	5.38	3000	4.54	7500	3.51
300	7.00	1440	5.35	3200	4.47	8000	3.44
400	6.71	1500	5.31	3400	4.40	8500	3.37
500	6.48	1600	5.24	3600	4.34	9000	3.30
600	6.29	1700	5.17	3800	4.28	9500	3.24
700	6.13	1800	5.11	4000	4.22	10000	3.18

### 负载/延伸率[%]

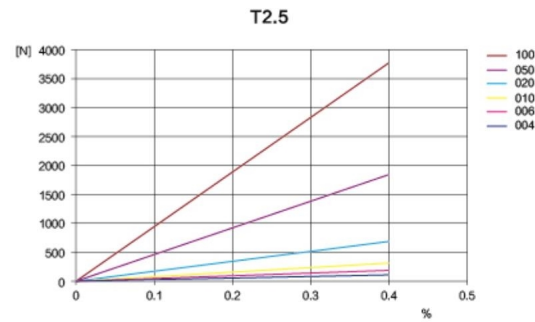

### 同步带齿部剪切强度/rpm

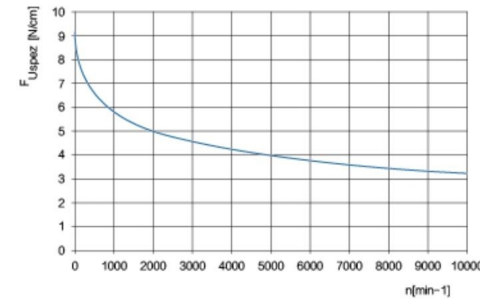

负荷率 $F_{Uspez}$ 是指在各种工作条件下1cm宽的单个带齿可承受的最大负载。该力与传动速度有关。  
传动应用中的同步带总传输负载 $F_u$ 计算公式为 $F_u [N] = F_{Uspez} \cdot Z_e \cdot b$

$F_u$ [N]	=周向力
$F_{Uspez}$ [N/cm]	=负荷率
$Z_e$	=与小带轮啮合的齿数
$Z_{emax}$	=在传动计算中需要考虑的最大啮合齿数
$Z_{emax}$	= $KUEISN^* M$ 为12个
$Z_{emax}$	= $KUEISN^* V$ 为6个
$b$ [cm]	=带宽 (cm)

# T 5

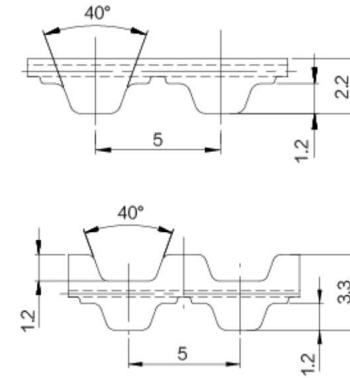

### 同步带特性

- 钢丝芯聚氨酯同步带
- 齿形符合ISO 17396标准
- 公制节距5mm
- 适用于柔性要求高的驱动解决方案
- 广泛用于输送、线性传动和轻载动力传输应用
- 可提供双面齿钢丝芯聚氨酯同步带

宽度公差: ±0.3 mm  
长度公差: ±0.5 mm/m  
厚度公差: ±0.15 mm

### 技术参数

Belt width b [mm]	Allowable tensile load Type M $F_{Tzul}$ [N]	Allowable tensile load Type V $F_{Tzul}$ [N]	Breaking load Type M $F_{Br}$ [N]	Specific spring rate $C_{spez}$ [N]	Weight [kg/m]
10	320	160	1250	80000	0.021
16	540	270	2125	135000	0.034
25	900	450	3500	225000	0.053
32	1150	575	4500	287500	0.067
50	1860	930	7250	465000	0.105
75	2820	1410	11000	705000	0.158
100	3780	1890	14750	945000	0.210

根据要求可提供其它宽度。

### 同步带齿部剪切强度表

rpm	$F_{Uspez}$ [N/cm]	rpm	$F_{Uspez}$ [N/cm]	rpm	$F_{Uspez}$ [N/cm]	rpm	$F_{Uspez}$ [N/cm]
0	24.70	800	17.02	1900	14.21	4500	11.25
20	24.07	900	16.65	2000	14.03	5000	10.88
40	23.53	1000	16.32	2200	13.71	5500	10.55
60	23.05	1100	16.01	2400	13.42	6000	10.24
80	22.64	1200	15.73	2600	13.14	6500	9.96
100	22.28	1300	15.47	2800	12.89	7000	9.70
200	20.90	1400	15.22	3000	12.65	7500	9.46
300	19.89	1440	15.13	3200	12.43	8000	9.23
400	19.10	1500	15.00	3400	12.22	8500	9.01
500	18.45	1600	14.78	3600	12.03	9000	8.81
600	17.91	1700	14.58	3800	11.84	9500	8.62
700	17.44	1800	14.39	4000	11.66	10000	8.44

### 负载/延伸率[%]

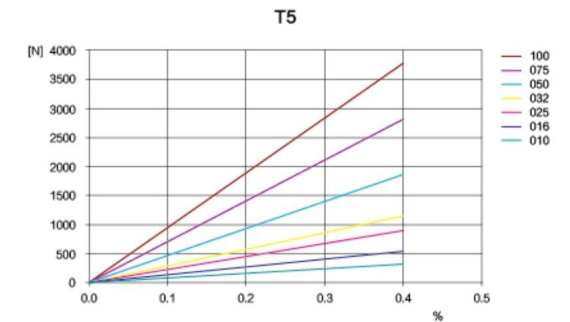

### 同步带齿部剪切强度/rpm

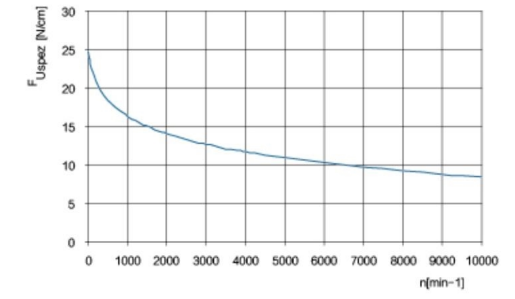

负荷率 $F_{Uspez}$ 是指在各种工作条件下1cm宽的单个带齿可承受的最大负载。该力与传动速度有关。  
传动应用中的同步带总传输负载 $F_u$ 计算公式为 $F_u [N] = F_{Uspez} \cdot Z_e \cdot b$

$F_u$ [N]	=周向力
$F_{Uspez}$ [N/cm]	=负荷率
$Z_e$	=与小带轮啮合的齿数
$Z_{emax}$	=在传动计算中需要考虑的最大啮合齿数
$Z_{emax}$	= $KUEISN^* M$ 为12个
$Z_{emax}$	= $KUEISN^* V$ 为6个
$b$ [cm]	=带宽 (cm)

# T 10

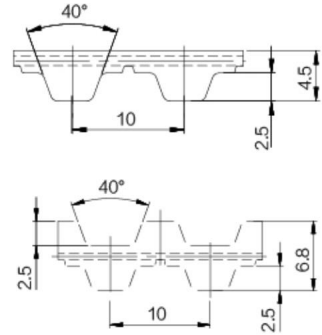

### 同步带特性

- 钢丝芯聚氨酯同步带
- 齿形符合ISO 17396标准
- 公制节距10mm
- 适用于柔性要求高的驱动解决方案
- 广泛用于输送、线性传动和中载动力传输应用
- 可提供双面齿聚氨酯同步带

宽度公差: ±0.5 mm  
长度公差: ±0.5 mm/m  
厚度公差: ±0.2 mm

### 技术参数

Belt width b [mm]	Allowable tensile load Type M F <sub>Tzul</sub> [N]	Allowable tensile load Type V F <sub>Tzul</sub> [N]	Breaking load Type M F <sub>Br</sub> [N]	Specific spring rate C <sub>spez</sub> [N]	Weight [kg/m]
10	920	460	3360	230000	0,05
16	1610	805	5880	402500	0,07
25	2650	1325	9660	662500	0,11
32	3450	1725	12600	862500	0,15
50	5520	2760	20160	1380000	0,23
75	8400	4200	30660	2100000	0,34
100	11270	5635	41160	2817500	0,45
150	17020	8510	62160	4255000	0,68
200*	11270	5635	41160	2817500	0,60

根据要求可提供其它宽度。 \* = 双倍带芯间距

### 同步带齿部剪切强度表

rpm	F <sub>Uspez</sub> [N/cm]	rpm	F <sub>Uspez</sub> [N/cm]	rpm	F <sub>Uspez</sub> [N/cm]	rpm	F <sub>Uspez</sub> [N/cm]
0	51,80	800	33,34	1900	26,53	4500	19,40
20	50,32	900	32,44	2000	26,12	5000	18,51
40	49,04	1000	31,63	2200	25,34	5500	17,70
60	47,92	1100	30,89	2400	24,63	6000	16,97
80	46,95	1200	30,21	2600	23,97	6500	16,29
100	46,11	1300	29,58	2800	23,36	7000	15,66
200	42,75	1400	28,99	3000	22,78	7500	15,07
300	40,28	1440	28,76	3200	22,25	8000	14,52
400	38,36	1500	28,44	3400	21,74	8500	14,00
500	36,80	1600	27,92	3600	21,27	9000	13,51
600	35,49	1700	27,43	3800	20,81	9500	13,05
700	34,35	1800	26,97	4000	20,39	10000	12,61

### 负载/延伸率[%]

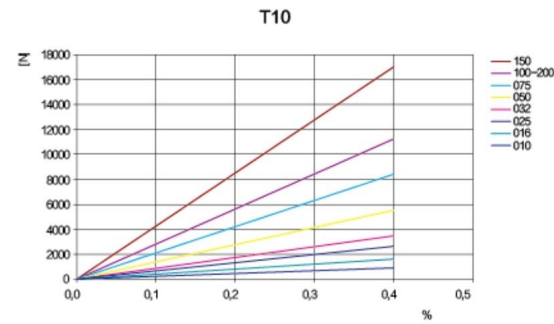

### 同步带齿部剪切强度/rpm

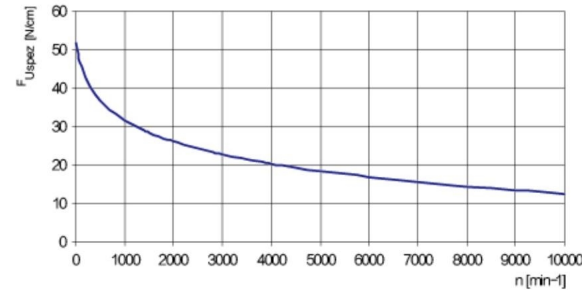

负荷率F<sub>Uspez</sub>是指在各种工作条件下1cm宽的单个带齿可承受的最大负载。该力与传动速度有关。  
传动应用中的同步带总传输负载Fu计算公式为Fu [N]= F<sub>Uspez</sub> · Z<sub>e</sub> · b

Fu [N]	=周向力
F <sub>Uspez</sub> [N/cm]	=负荷率
Z <sub>e</sub>	=与小带轮啮合的齿数
Z <sub>e</sub> max	=在传动计算中需要考虑的最大啮合齿数
Z <sub>e</sub> max	=KUEISN* M为12个
Z <sub>e</sub> max	=KUEISN* V为6个
b [cm]	=带宽 (cm)

# T 20

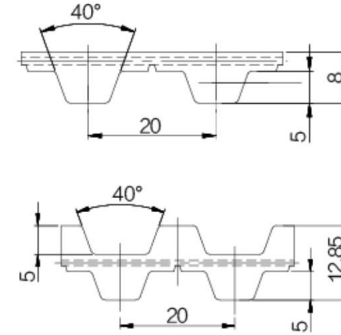

### 同步带特性

- 带有钢制带芯的聚氨酯同步带
- 齿形符合ISO 17396标准
- 公制节距20mm
- 适用于柔性要求高的驱动解决方案
- 广泛用于输送、线性传动和轻载动力传输应用
- 可提供双面齿钢丝芯聚氨酯同步带

宽度公差: ±1.0 mm  
长度公差: ±0.5 mm/m  
厚度公差: ±0.4 mm

### 技术参数

Belt width b [mm]	Allowable tensile load Type M F <sub>Tzul</sub> [N]	Allowable tensile load Type V F <sub>Tzul</sub> [N]	Breaking load Type M F <sub>Br</sub> [N]	Specific spring rate C <sub>spez</sub> [N]	Weight [kg/m]
25	4170	2085	16150	1042500	0,20
32	5390	2695	20900	1347500	0,26
50	8580	4290	33250	2145000	0,41
75	12990	6495	50350	3247500	0,61
100	17400	8700	67450	4350000	0,82
150	26220	13110	101650	6555000	1,23

根据要求可提供其它宽度。

### 同步带齿部剪切强度表

rpm	F <sub>Uspez</sub> [N/cm]	rpm	F <sub>Uspez</sub> [N/cm]	rpm	F <sub>Uspez</sub> [N/cm]	rpm	F <sub>Uspez</sub> [N/cm]
0	104,50	800	62,15	1900	46,88	4500	30,92
20	101,10	900	60,13	2000	45,94	5000	28,93
40	98,15	1000	58,31	2200	44,20	5500	27,14
60	95,58	1100	56,64	2400	42,61	6000	25,49
80	93,35	1200	55,11	2600	41,13	6500	23,97
100	91,41	1300	53,70	2800	39,77	-	-
200	83,50	1400	52,38	3000	38,49	-	-
300	77,84	1440	51,87	3200	37,29	-	-
400	73,49	1500	51,14	3400	36,16	-	-
500	69,96	1600	49,98	3600	35,10	-	-
600	66,98	1700	48,89	3800	34,09	-	-
700	64,41	1800	47,86	4000	33,13	-	-

### 负载/延伸率[%]

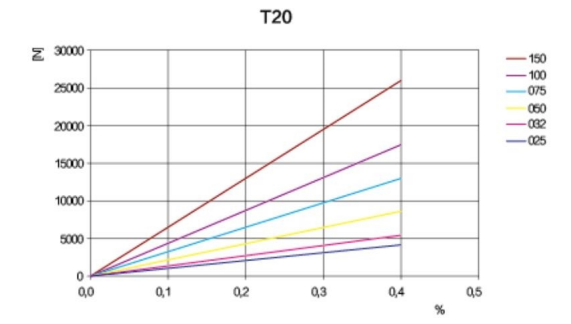

### 同步带齿部剪切强度/rpm

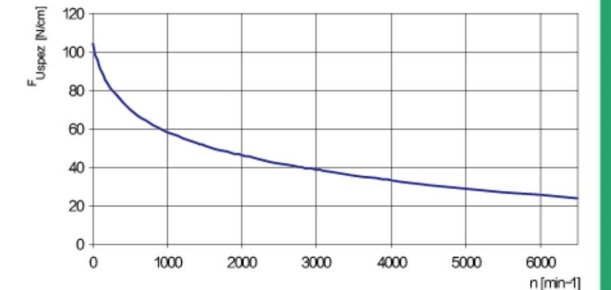

负荷率F<sub>Uspez</sub>是指在各种工作条件下1cm宽的单个带齿可承受的最大负载。该力与传动速度有关。  
传动应用中的同步带总传输负载Fu计算公式为Fu [N]= F<sub>Uspez</sub> · Z<sub>e</sub> · b

Fu [N]	=周向力
F <sub>Uspez</sub> [N/cm]	=负荷率
Z <sub>e</sub>	=与小带轮啮合的齿数
Z <sub>e</sub> max	=在传动计算中需要考虑的最大啮合齿数
Z <sub>e</sub> max	=KUEISN* M为12个
Z <sub>e</sub> max	=KUEISN* V为6个
b [cm]	=带宽 (cm)

# AT 3

# AT 5

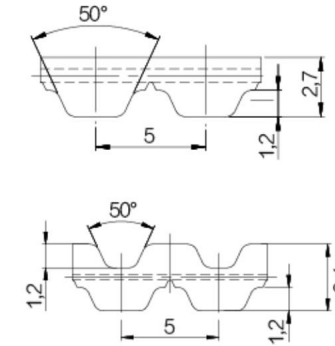
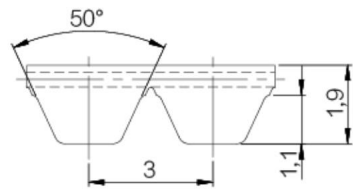

### 同步带特性

- 钢丝芯聚氨酯同步带
- 齿形符合ISO 17396标准
- 公制节距3mm
- 齿形与尺寸均经过优化, 可保证负载均匀分布且减少变形
- 高耐受性与低延伸性钢丝芯可保证皮带的整体高稳定性与低延伸率
- 减少多边形效应及驱动振动
- 特别适合轴向与角度定位精度较高的线性传动与轻载动力传输应用
- 根据要求可提供长度公差

### 同步带特性

- 钢丝芯聚氨酯同步带
- 齿形符合ISO 17396标准
- 公制节距5mm
- 齿形与尺寸均经过优化, 可保证负载均匀分布且减少变形
- 高耐受性与低延伸性钢丝芯可保证皮带的整体高稳定性与低延伸率
- 减少多边形效应及驱动振动
- 特别适合轴向与角度定位精度较高的线性传动与轻载动力传输应用
- 可提供双面齿同步带
- 根据要求可提供长度公差

宽度公差: ±0.5 mm  
长度公差: ±0.5 mm/m  
厚度公差: ±0.2 mm

宽度公差: ±0.5 mm  
长度公差: ±0.5 mm/m  
厚度公差: ±0.2 mm

### 技术参数

Belt width b [mm]	Allowable tensile load Type M F <sub>Tzul</sub> [N]	Allowable tensile load Type V F <sub>Tzul</sub> [N]	Breaking load Type M F <sub>Br</sub> [N]	Specific spring rate C <sub>spez</sub> [N]	Weight [kg/m]
8	260	130	1000	65000	0,018
10	320	160	1250	80000	0,022
12	416	208	1625	104000	0,026
16	540	270	2125	135000	0,035
20	700	350	2750	175000	0,044
25	900	450	3500	225000	0,054

根据要求可提供其它宽度。

### 负载/延伸率[%]

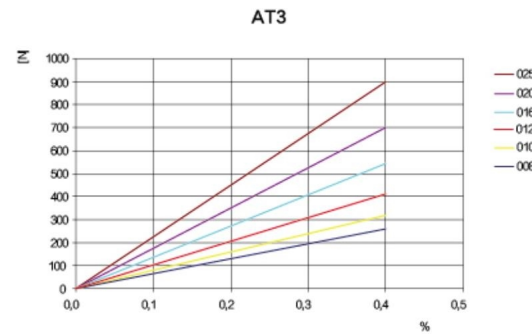

### 同步带齿部剪切强度/rpm

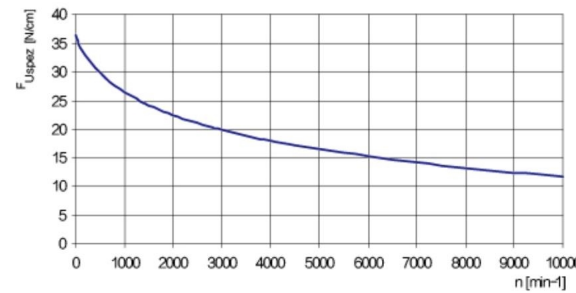

负荷率F<sub>Uspez</sub>是指在各种工作条件下1cm宽的单个带齿可承受的最大负载。  
该力与传动速度有关。  
传动应用中的同步带总传输负载Fu计算公式为Fu [N]= F<sub>Uspez</sub> · Ze · b

Fu [N]	=周向力
F <sub>Uspez</sub> [N/cm]	=负荷率
Z <sub>e</sub>	=与小带轮啮合的齿数
Z <sub>e,max</sub>	=在传动计算中需要考虑的最大啮合齿数
Z <sub>e,max</sub>	=KUJESNA® M为12个
Z <sub>e,max</sub>	=KUJESNA® V为6个
b [cm]	=带宽 (cm)

### 技术参数

Belt width b [mm]	Allowable tensile load Type M F <sub>Tzul</sub> [N]	Allowable tensile load Type V F <sub>Tzul</sub> [N]	Breaking load Type M F <sub>Br</sub> [N]	Specific spring rate C <sub>spez</sub> [N]	Weight [kg/m]
10	640	320	2160	160000	0,03
16	1120	560	3780	280000	0,05
25	1840	920	6210	460000	0,09
32	2400	1200	8100	600000	0,11
50	3840	1920	12960	960000	0,17
75	5840	2920	19710	1460000	0,26
100	7840	3920	26460	1960000	0,34

根据要求可提供其它宽度。

### 同步带齿部剪切强度/rpm

rpm	F <sub>Uspez</sub> [N/cm]	rpm	F <sub>Uspez</sub> [N/cm]	rpm	F <sub>Uspez</sub> [N/cm]	rpm	F <sub>Uspez</sub> [N/cm]
0	36,40	800	27,69	1900	22,73	4500	17,18
20	35,88	900	27,06	2000	22,42	5000	16,47
40	35,40	1000	26,49	2200	21,82	5500	15,83
60	34,97	1100	25,96	2400	21,28	6000	15,24
80	34,59	1200	25,47	2600	20,77	6500	14,69
100	34,24	1300	25,01	2800	20,29	7000	14,18
200	32,92	1400	24,57	3000	19,85	7500	13,71
300	31,92	1440	24,41	3200	19,43	8000	13,26
400	30,89	1500	24,16	3400	19,03	8500	12,85
500	29,95	1600	23,78	3600	18,66	9000	12,45
600	29,12	1700	23,41	3800	18,30	9500	12,07
700	28,37	1800	23,07	4000	17,96	10000	11,72

### 负载/延伸率[%]

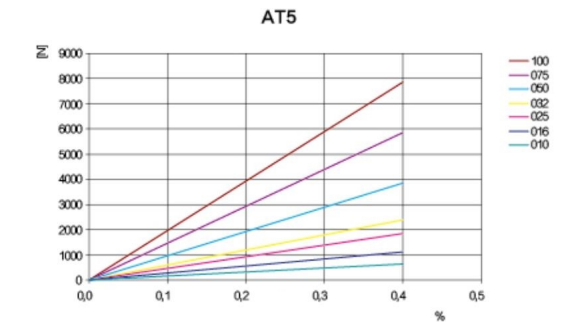

### 同步带齿部剪切强度/rpm

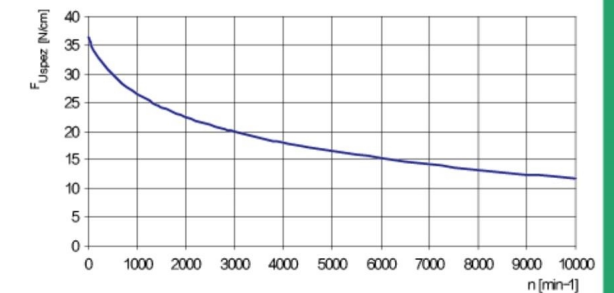

负荷率F<sub>Uspez</sub>是指在各种工作条件下1cm宽的单个带齿可承受的最大负载。  
该力与传动速度有关。  
传动应用中的同步带总传输负载Fu计算公式为Fu [N]= F<sub>Uspez</sub> · Ze · b

Fu [N]	=周向力
F <sub>Uspez</sub> [N/cm]	=负荷率
Z <sub>e</sub>	=与小带轮啮合的齿数
Z <sub>e,max</sub>	=在传动计算中需要考虑的最大啮合齿数
Z <sub>e,max</sub>	=KUJESNA® M为12个
Z <sub>e,max</sub>	=KUJESNA® V为6个
b [cm]	=带宽 (cm)

# AT 10

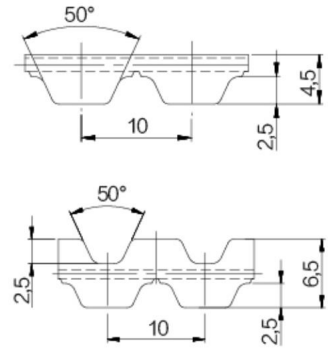

## 同步带特性

- 钢丝芯聚氨酯同步带
- 齿形符合ISO 17396标准
- 公制节距10mm
- 齿形与尺寸均经过优化, 可保证负载均匀分布且减少变形
- 高耐受性与低延伸性钢丝芯可保证皮带的整体高稳定性与低延伸率
- 减少多边形效应及驱动振动
- 特别适合轴向与角度定位精度较高的线性传动与轻载动力传输应用
- 可提供双面齿同步带
- 根据要求可提供长度负公差

宽度公差: ±0.5 mm  
长度公差: ±0.5 mm/m  
厚度公差: ±0.2 mm

## 技术参数

Belt width b [mm]	Allowable tensile load Type M F <sub>Tzul</sub> [N]	Allowable tensile load Type V F <sub>Tzul</sub> [N]	Breaking load Type M F <sub>Br</sub> [N]	Specific spring rate C <sub>spez</sub> [N]	Weight [kg/m]
16	2450	1225	9500	612500	0,09
25	4170	2085	16150	1042500	0,15
32	5390	2695	20900	1347500	0,19
50	8580	4290	33250	2145000	0,30
75	12990	6495	50350	3247500	0,44
100	17400	8700	67450	4350000	0,59
150	26220	13110	101650	6555000	0,90

根据要求可提供其它宽度。

## 同步带齿部剪切强度表

rpm	F <sub>Uspez</sub> [N/cm]	rpm	F <sub>Uspez</sub> [N/cm]	rpm	F <sub>Uspez</sub> [N/cm]	rpm	F <sub>Uspez</sub> [N/cm]
0	88,57	800	62,83	1900	49,16	4500	34,08
20	87,06	900	61,09	2000	48,29	5000	32,17
40	85,66	1000	59,49	2200	46,67	5500	30,43
60	84,35	1100	58,02	2400	45,18	6000	28,84
80	83,13	1200	56,66	2600	43,80	6500	27,37
100	81,99	1300	55,39	2800	42,51	7000	26,01
200	77,36	1400	54,20	3000	41,30	7500	24,73
300	75,09	1440	53,74	3200	40,17	8000	23,53
400	71,99	1500	53,08	3400	39,09	8500	22,41
500	69,27	1600	52,02	3600	38,08	9000	21,34
600	66,88	1700	51,02	3800	37,11	9500	20,33
700	64,75	1800	50,06	4000	36,20	10000	19,37

## 负载/延伸率[%]

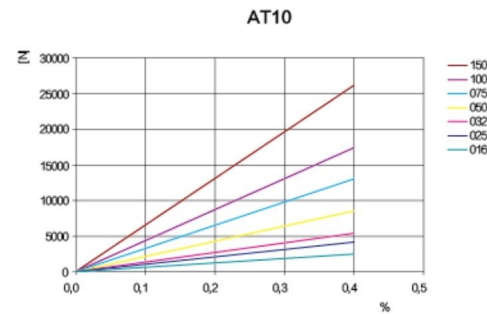

## 同步带齿部剪切强度/rpm

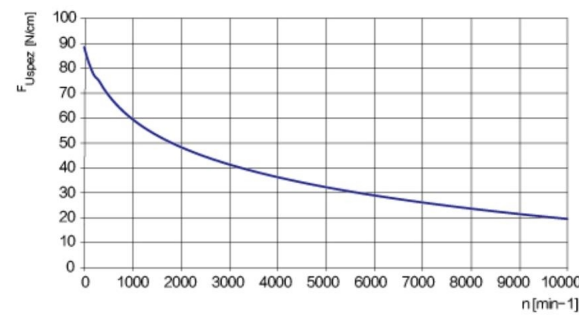

负荷率F<sub>Uspez</sub>是指在各种工作条件下1cm宽的单个带齿可承受的最大负载。该力与传动速度有关。  
传动应用中的同步带总传输负载F<sub>u</sub>计算公式为F<sub>u</sub> [N]= F<sub>Uspez</sub> · Z<sub>e</sub> · b

F<sub>u</sub> [N] = 周向力  
F<sub>Uspez</sub> [N/cm] = 负荷率  
Z<sub>e</sub> = 与小带轮啮合的齿数  
Z<sub>e</sub>max = 在传动计算中需要考虑的最大啮合齿数  
Z<sub>e</sub>max = KUEISN\* M为12个  
Z<sub>e</sub>max = KUEISN\* V为6个  
b [cm] = 带宽 (cm)

# SAT 10

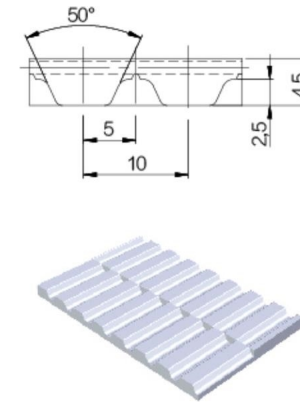

## 同步带特性

- 钢丝芯聚氨酯同步带
- 公制节距10mm
- 齿形与尺寸均经过优化, 可保证负载均匀分布且减少变形
- 高耐受性与低延伸性钢丝芯可保证皮带的整体高稳定性与低延伸率
- 减少多边形效应及驱动振动
- 特别适合轴向与角度定位精度较高的线性传动与轻载动力传输应用
- 根据要求可提供长度负公差

宽度公差: ±0.5 mm  
长度公差: ±0.5 mm/m  
厚度公差: ±0.2 mm

## 技术参数

Belt width b [mm]	Allowable tensile load Type M F <sub>Tzul</sub> [N]	Allowable tensile load Type V F <sub>Tzul</sub> [N]	Breaking load Type M F <sub>Br</sub> [N]	Specific spring rate C <sub>spez</sub> [N]	Weight [kg/m]
50	8330	4165	32300	2082500	0,29
75	12740	6370	49400	3185000	0,43
100	17150	8575	66500	4287500	0,57

根据要求可提供其它宽度。

## 负载/延伸率[%]

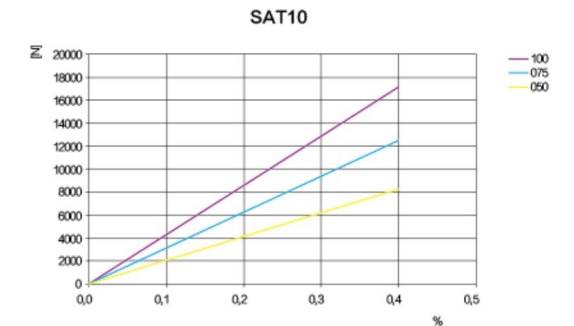

## 同步带齿部剪切强度/rpm

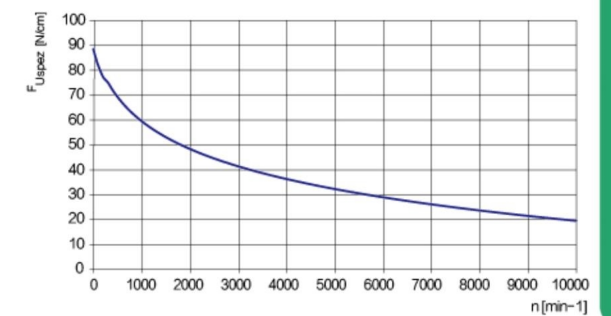

负荷率F<sub>Uspez</sub>是指在各种工作条件下1cm宽的单个带齿可承受的最大负载。该力与传动速度有关。  
传动应用中的同步带总传输负载F<sub>u</sub>计算公式为F<sub>u</sub> [N]= F<sub>Uspez</sub> · Z<sub>e</sub> · b

F<sub>u</sub> [N] = 周向力  
F<sub>Uspez</sub> [N/cm] = 负荷率  
Z<sub>e</sub> = 与小带轮啮合的齿数  
Z<sub>e</sub>max = 在传动计算中需要考虑的最大啮合齿数  
Z<sub>e</sub>max = KUEISN\* M为12个  
Z<sub>e</sub>max = KUEISN\* V为6个  
b [cm] = 带宽 (cm)

# AT 15

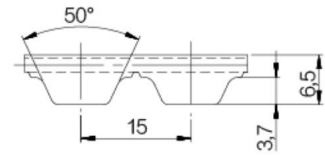

### 同步带特性

- 钢丝芯环形无缝聚氨酯同步带
- 公制节距15mm
- 优化的齿形和尺寸，保证了负载分布均匀，减少变形
- 高耐受性与低延展性钢制带芯可保证高稳定性与低延伸率
- 减少多边形效应和传动振动及噪音
- 最大传输功率可达200 KW
- 最高转速6,000 [ 1/min ]

最大宽度: 150 mm  
宽度公差: ± 1.0 mm  
厚度公差: ± 0.2 mm/m

### 技术参数

Belt width b [mm]	Allowable tensile load F <sub>Tzul</sub> [N]	Weight [kg/m]
25	8500	0,22
32	10200	0,28
50	16150	0,44
75	24650	0,66
100	33150	0,88
150	49300	1,33

根据要求可提供其它宽度。

### 同步带齿部剪切强度表

rpm	M <sub>spez</sub> [Ncm/cm]	P <sub>spez</sub> [W/cm]	rpm	M <sub>spez</sub> [Ncm/cm]	P <sub>spez</sub> [W/cm]	rpm	M <sub>spez</sub> [Ncm/cm]	P <sub>spez</sub> [W/cm]
0	34,330	0,000	1200	19,103	24,004	3400	10,688	38,052
20	33,874	0,709	1300	18,495	25,176	3600	10,203	38,463
40	33,435	1,400	1400	17,922	26,273	3800	9,740	38,757
60	33,012	2,074	1440	17,704	26,696	4000	9,301	38,957
80	32,606	2,731	1500	17,385	27,306	4500	8,289	39,057
100	32,217	3,374	1600	16,878	28,278	5000	7,377	38,622
200	30,489	6,385	1700	16,399	29,191	5500	6,546	37,700
300	27,999	8,795	1800	15,940	30,044	6000	5,784	36,342
400	26,490	11,095	1900	15,508	30,854	-	-	-
500	25,174	13,180	2000	15,093	31,608	-	-	-
600	24,019	15,090	2200	14,317	32,981	-	-	-
700	22,992	16,853	2400	13,603	34,186	-	-	-
800	22,068	18,487	2600	12,939	35,227	-	-	-
900	21,230	20,008	2800	12,323	36,131	-	-	-
1000	20,467	21,431	3000	11,746	36,897	-	-	-
1100	19,760	22,760	3200	11,201	37,533	-	-	-

### 挠曲性能

带轮最小齿数与惰轮最小直径		
无反向弯曲的传动	同步带轮 Z <sub>min</sub>	25
	在带齿上运转的惰轮 d <sub>min</sub>	120 mm
有反向弯曲的传动	同步带轮 Z <sub>min</sub>	40
	在同步带背面上运转的惰轮 d <sub>min</sub>	250 mm

### 可提供最小长度

定制	最大宽度
标准	≥ 1500 mm
PAZ	≥ 1800 mm

同步带传递的总功率“P”和总转矩“M”采用以下计算公式:

$$P [kW] = P_{spez} \cdot Z_e \cdot Z_k \cdot b / 1000$$

$$M [Nm] = M_{spez} \cdot Z_e \cdot Z_k \cdot b / 100$$

$$Z_e = \frac{Z_1}{180} \cdot \arccos \left[ \frac{t \cdot (Z_1 - Z_2)}{2 \cdot \pi \cdot A} \right]$$

- P = 功率 (kW)
- M = 转矩 (Nm)
- P<sub>spez</sub> = 比功率
- M<sub>spez</sub> = 比转矩
- Z<sub>e</sub> = 与小带轮啮合的齿数
- Z<sub>emax</sub> = 12
- Z<sub>k</sub> = 小带轮的齿数
- b = 带宽 (cm)
- A = 中心距 (mm)
- t = 节距

# AT 20

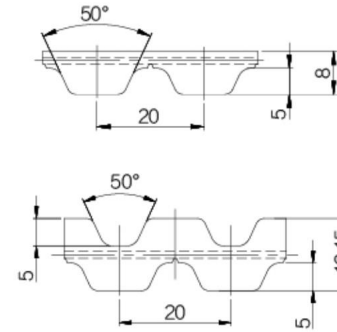

### 同步带特性

- 钢丝芯聚氨酯同步带
- 齿形符合ISO 17396标准
- 公制节距20mm
- 齿形与尺寸均经过优化，可保证负载均匀分布且减少变形
- 高耐受性与低延展性钢丝芯可保证皮带的整体高稳定性与低延伸率
- 减少多边形效应及驱动振动
- 特别适合轴向与角度定位精度较高的线性传动与轻载动力传输应用
- 可提供双面齿同步带

宽度公差: ± 1.0 mm  
长度公差: ± 0.5 mm/m  
厚度公差: ± 0.4 mm

### 技术参数

Belt width b [mm]	Allowable tensile load Type M F <sub>Tzul</sub> [N]	Allowable tensile load Type V F <sub>Tzul</sub> [N]	Breaking load Type M F <sub>Br</sub> [N]	Specific spring rate C <sub>spez</sub> [N]	Weight [kg/m]
25	5280	2640	19250	1320000	0,24
32	7200	3600	26250	1800000	0,31
50	11520	5760	42000	2880000	0,48
75	17280	8640	63000	4320000	0,73
100	23520	11760	85750	5880000	0,97
150	35520	17760	129500	8880000	1,45

根据要求可提供其它宽度。

### 同步带齿部剪切强度表

rpm	F <sub>Uspez</sub> [N/cm]	rpm	F <sub>Uspez</sub> [N/cm]	rpm	F <sub>Uspez</sub> [N/cm]	rpm	F <sub>Uspez</sub> [N/cm]
0	151,40	800	97,44	1900	69,96	4500	39,72
20	148,56	900	93,93	2000	68,22	5000	35,90
40	145,89	1000	90,73	2200	64,97	5500	32,42
60	143,38	1100	87,77	2400	61,98	6000	29,23
80	141,01	1200	85,02	2600	59,20	6500	26,29
100	138,78	1300	82,47	2800	56,62	7000	-
200	129,43	1400	80,07	3000	54,20	7500	-
300	122,28	1440	79,16	3200	51,92	8000	-
400	115,96	1500	77,82	3400	49,77	8500	-
500	110,45	1600	75,70	3600	47,74	9000	-
600	105,61	1700	73,69	3800	45,80	9500	-
700	101,31	1800	71,77	4000	43,96	10000	-

### 负载/延伸率[%]

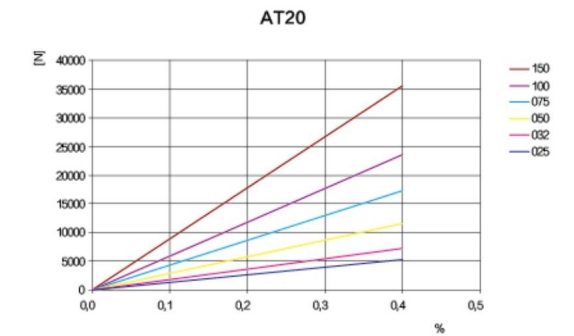

### 同步带齿部剪切强度/rpm

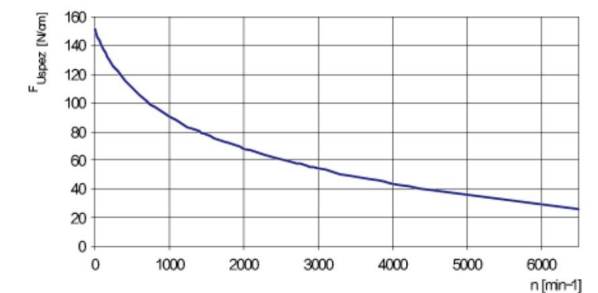

负载率F<sub>Uspez</sub>是指在各种工作条件下1cm宽的单个带齿可承受的最大负载。该力与传动速度有关。

传动应用中的同步带总传输负载F<sub>u</sub>计算公式为F<sub>u</sub> [N] = F<sub>Uspez</sub> · Z<sub>e</sub> · b

- F<sub>u</sub> [N] = 周向力
- F<sub>Uspez</sub> [N/cm] = 负载率
- Z<sub>e</sub> = 与小带轮啮合的齿数
- Z<sub>emax</sub> = 在传动计算中需要考虑的最大齿数
- Z<sub>emax</sub> = KUEISN\* M为12个
- Z<sub>emax</sub> = KUEISN\* V为6个
- b [cm] = 带宽 (cm)

# MXL

# XL

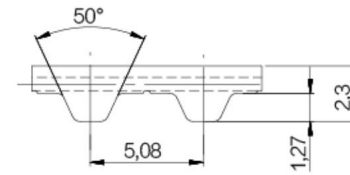
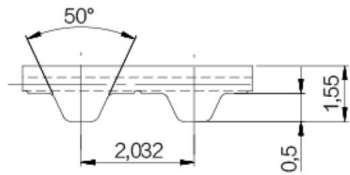

### 同步带特性

- 钢丝芯聚氨酯同步带 (符合UNI / ISO 5296要求)
- 英制节距2/25" =2.032mm
- 允许使用更小直径带轮
- 主要用于英制节距的应用场合 (美国/英国)

### 同步带特性

- 钢丝芯聚氨酯同步带 (符合UNI / ISO 5296要求)
- 英制节距1/5" =5.08mm
- 允许使用小直径带轮
- 主要用于适合英制节距的应用场合 (美国/英国)

宽度公差: ±0.5 mm  
长度公差: ±0.8 mm/m  
厚度公差: ±0.1 mm

宽度公差: ±0.5 mm  
长度公差: ±0.5 mm/m  
厚度公差: ±0.2 mm

### 技术参数

Belt width b [mm]	Allowable tensile load Type M F <sub>Tzul</sub> [N]	Allowable tensile load Type V F <sub>Tzul</sub> [N]	Breaking load Type M F <sub>Br</sub> [N]	Specific spring rate C <sub>spez</sub> [N]	Weight [kg/m]
025 / 6,35	220	110	875	55000	0,014
050 / 12,7	450	225	1750	112500	0,025
100 / 25,4	900	450	3500	225000	0,050
200 / 50,8	1790	895	7000	447500	0,095
400 / 101,6	3580	1790	14000	895000	0,190

根据要求可提供其它宽度。

### 负载/延伸率[%]

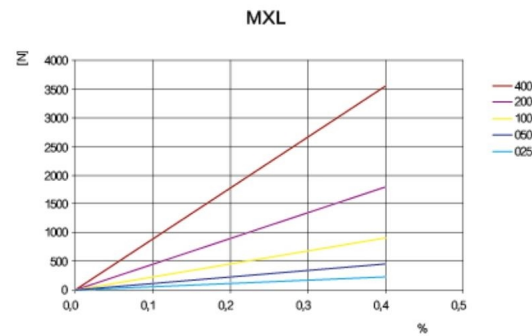

### 同步带齿部剪切强度/rpm

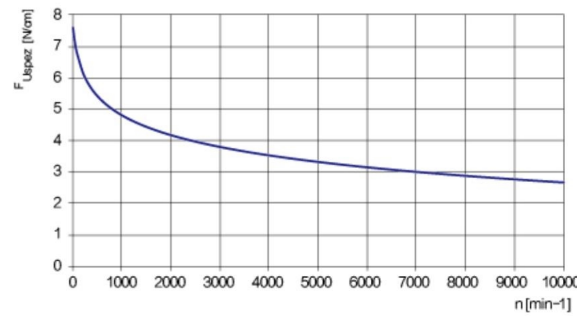

负荷率F<sub>Uspez</sub>是指在各种工作条件下1cm宽的单个带齿可承受的最大负载。该力与传动速度有关。

传动应用中的同步带总传输负载Fu计算公式为Fu [N]= F<sub>Uspez</sub> · Ze · b

Fu [N]	=周向力
F <sub>Uspez</sub> [N/cm]	=负荷率
Z <sub>e</sub>	=与小带轮啮合的齿数
Z <sub>e</sub> max	=在传动计算中需要考虑的最大啮合齿数
Z <sub>e</sub> max	=KUEISN* M为12个
Z <sub>e</sub> max	=KUEISN* V为6个
b [cm]	=带宽 (cm)

### 技术参数

Belt width b [mm]	Allowable tensile load Type M F <sub>Tzul</sub> [N]	Allowable tensile load Type V F <sub>Tzul</sub> [N]	Breaking load Type M F <sub>Br</sub> [N]	Specific spring rate C <sub>spez</sub> [N]	Weight [kg/m]
025 / 6,35	190	95	750	47500	0,015
031 / 7,94	260	130	1000	65000	0,019
037 / 9,53	290	145	1125	72500	0,023
050 / 12,7	420	210	1625	105000	0,031
075 / 19,1	670	335	2625	167500	0,046
100 / 25,4	900	450	3500	225000	0,061
150 / 38,1	1410	705	5500	352500	0,092
200 / 50,8	1890	945	7375	472500	0,122
400 / 101,6	3840	1920	15000	960000	0,244

根据要求可提供其它宽度。

### 同步带齿部剪切强度表

rpm	F <sub>Uspez</sub> [N/cm]	rpm	F <sub>Uspez</sub> [N/cm]	rpm	F <sub>Uspez</sub> [N/cm]	rpm	F <sub>Uspez</sub> [N/cm]
0	25,10	800	17,32	1900	14,46	4500	11,45
20	24,46	900	16,94	2000	14,28	5000	11,08
40	23,90	1000	16,60	2200	13,96	5500	10,74
60	23,42	1100	16,29	2400	13,66	6000	10,43
80	23,00	1200	16,01	2600	13,38	6500	10,14
100	22,63	1300	15,74	2800	13,12	7000	9,87
200	21,24	1400	15,49	3000	12,88	7500	9,63
300	20,22	1440	15,40	3200	12,65	8000	9,39
400	19,42	1500	15,26	3400	12,44	8500	9,17
500	18,77	1600	15,04	3600	12,24	9000	8,97
600	18,22	1700	14,84	3800	12,05	9500	8,77
700	17,74	1800	14,64	4000	11,87	10000	8,59

### 负载/延伸率[%]

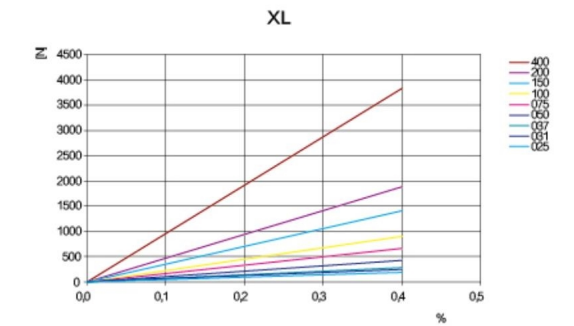

### 同步带齿部剪切强度/rpm

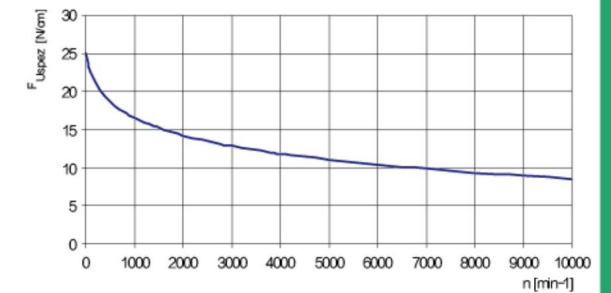

负荷率F<sub>Uspez</sub>是指在各种工作条件下1cm宽的单个带齿可承受的最大负载。该力与传动速度有关。

传动应用中的同步带总传输负载Fu计算公式为Fu [N]= F<sub>Uspez</sub> · Ze · b

Fu [N]	=周向力
F <sub>Uspez</sub> [N/cm]	=负荷率
Z <sub>e</sub>	=与小带轮啮合的齿数
Z <sub>e</sub> max	=在传动计算中需要考虑的最大啮合齿数
Z <sub>e</sub> max	=KUEISN* M为12个
Z <sub>e</sub> max	=KUEISN* V为6个
b [cm]	=带宽 (cm)

L

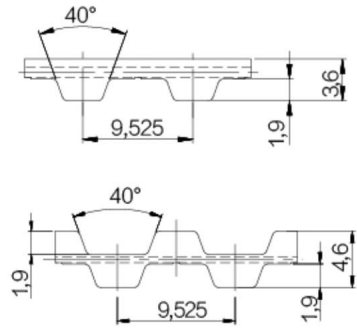

同步带特性

- 钢丝芯聚氨酯同步带 (符合UNI / ISO 5296要求)
- 英制节距3/8" =9.525mm
- 允许使用更小直径带轮
- 主要用于适合英制节距的应用场合 (美国/英国)

宽度公差: ±0.5 mm  
长度公差: ±0.5 mm/m  
厚度公差: ±0.2 mm

技术参数

Belt width b [mm]	Allowable tensile load Type M F <sub>Tzul</sub> [N]	Allowable tensile load Type V F <sub>Tzul</sub> [N]	Breaking load Type M F <sub>Br</sub> [N]	Specific spring rate C <sub>spez</sub> [N]	Weight [kg/m]
050 / 12,7	1270	635	4620	317500	0,049
075 / 19,1	1960	980	7140	490000	0,073
100 / 25,4	2760	1380	10080	690000	0,098
150 / 38,1	4260	2130	15540	1065000	0,146
200 / 50,8	5640	2820	20580	1410000	0,195
300 / 76,2	8510	4255	31080	2127500	0,293
400 / 101,6	11390	5695	41580	2847500	0,390

根据要求可提供其它宽度。

同步带齿部剪切强度表

rpm	F <sub>Uspez</sub> [N/cm]	rpm	F <sub>Uspez</sub> [N/cm]	rpm	F <sub>Uspez</sub> [N/cm]	rpm	F <sub>Uspez</sub> [N/cm]
0	38,6	800	24,7	1900	19,66	4500	14,36
20	37,42	900	24,04	2000	19,35	5000	13,7
40	36,4	1000	23,44	2200	18,77	5500	13,1
60	35,51	1100	22,89	2400	18,24	6000	12,55
80	34,74	1200	22,38	2600	17,76	6500	12,05
100	34,07	1300	21,91	2800	17,3	7000	11,58
200	31,59	1400	21,48	3000	16,88	7500	11,14
300	29,79	1440	21,31	3200	16,48	8000	10,73
400	28,39	1500	21,07	3400	16,1	8500	10,35
500	27,25	1600	20,69	3600	15,75	9000	9,98
600	26,28	1700	20,33	3800	15,41	9500	9,64
700	25,44	1800	19,98	4000	15,09	10000	9,31

负载/延伸率[%]

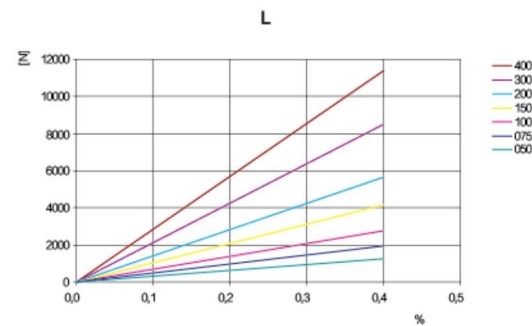

同步带齿部剪切强度/rpm

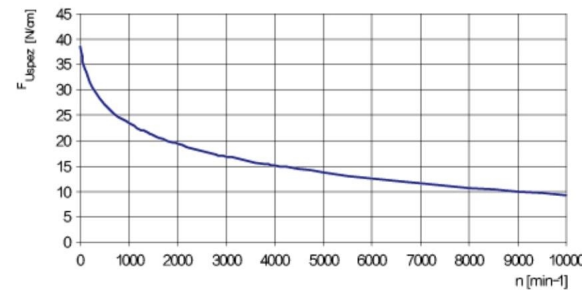

负荷率F<sub>Uspez</sub>是指在各种工作条件下1cm宽的单个带齿可承受的最大负载。该力与传动速度有关。  
传动应用中的同步带总传输负载F<sub>u</sub>计算公式为F<sub>u</sub> [N]= F<sub>Uspez</sub> · Z<sub>e</sub> · b

F<sub>u</sub> [N] = 周向力  
F<sub>Uspez</sub> [N/cm] = 负荷率  
Z<sub>e</sub> = 与小带轮啮合的齿数  
Z<sub>e</sub>max = 在传动计算中需要考虑的最大啮合齿数  
Z<sub>e</sub>max = KUEISN\* M为12个  
Z<sub>e</sub>max = KUEISN\* V为6个  
b [cm] = 带宽 (cm)

H

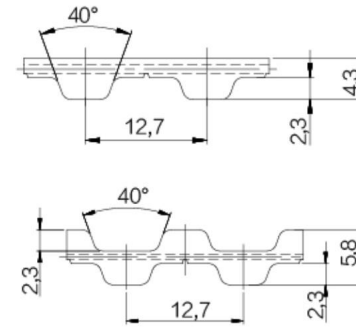

同步带特性

- 钢丝芯聚氨酯同步带 (符合UNI / ISO 5296要求)
- 英制节距1/2" =12.7mm
- 允许使用小直径带轮
- 主要用于适合英制节距的应用场合 (美国/英国)

宽度公差: ±0.5 mm  
长度公差: ±0.5 mm/m  
厚度公差: ±0.2 mm

技术参数

Belt width b [mm]	Allowable tensile load Type M F <sub>Tzul</sub> [N]	Allowable tensile load Type V F <sub>Tzul</sub> [N]	Breaking load Type M F <sub>Br</sub> [N]	Specific spring rate C <sub>spez</sub> [N]	Weight [kg/m]
050 / 12,7	1270	635	4620	317500	0,05
075 / 19,1	1960	980	7140	490000	0,08
100 / 25,4	2760	1380	10080	690000	0,11
150 / 38,1	4260	2130	15540	1065000	0,16
200 / 50,8	5640	2820	20580	1410000	0,22
300 / 76,2	8510	4255	31080	2127500	0,32
400 / 101,6	11390	5695	41580	2847500	0,43
600 / 152,4	17250	8685	63420	4312500	0,56
800 / 203,2*	11390	5695	41580	2847500	0,65

根据要求可提供其它宽度。 \* = 双倍带芯间距

同步带齿部剪切强度表

rpm	F <sub>Uspez</sub> [N/cm]	rpm	F <sub>Uspez</sub> [N/cm]	rpm	F <sub>Uspez</sub> [N/cm]	rpm	F <sub>Uspez</sub> [N/cm]
0	45,30	800	29,04	1900	23,11	4500	16,88
20	43,95	900	28,26	2000	22,74	5000	16,11
40	42,78	1000	27,55	2200	22,07	5500	15,41
60	41,77	1100	26,90	2400	21,44	6000	14,76
80	40,88	1200	26,31	2600	20,87	6500	14,17
100	40,11	1300	25,76	2800	20,34	7000	13,62
200	37,22	1400	25,25	3000	19,84	7500	13,11
300	35,07	1440	25,05	3200	19,37	8000	12,63
400	33,41	1500	24,77	3400	18,93	8500	12,18
500	32,05	1600	24,32	3600	18,51	9000	11,75
600	30,90	1700	23,89	3800	18,12	9500	11,35
700	29,91	1800	23,49	4000	17,75	10000	10,96

负载/延伸率[%]

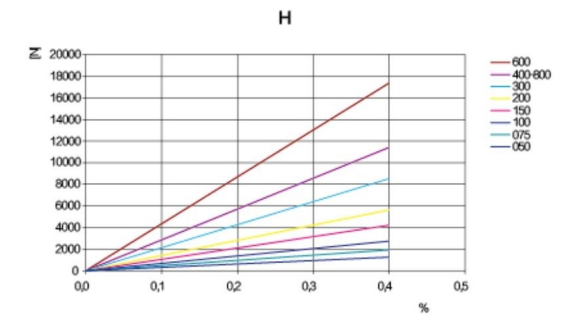

同步带齿部剪切强度/rpm

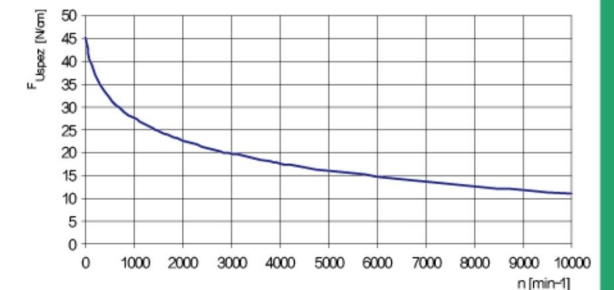

负荷率F<sub>Uspez</sub>是指在各种工作条件下1cm宽的单个带齿可承受的最大负载。该力与传动速度有关。  
传动应用中的同步带总传输负载F<sub>u</sub>计算公式为F<sub>u</sub> [N]= F<sub>Uspez</sub> · Z<sub>e</sub> · b

F<sub>u</sub> [N] = 周向力  
F<sub>Uspez</sub> [N/cm] = 负荷率  
Z<sub>e</sub> = 与小带轮啮合的齿数  
Z<sub>e</sub>max = 在传动计算中需要考虑的最大啮合齿数  
Z<sub>e</sub>max = KUEISN\* M为12个  
Z<sub>e</sub>max = KUEISN\* V为6个  
b [cm] = 带宽 (cm)

# XH

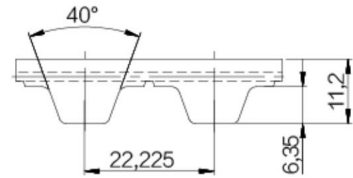

### 同步带特性

- 钢丝芯聚氨酯同步带 (符合UNI / ISO 5296要求)
- 英制节距7/8" =22.225mm
- 主要用于适合英制节距的应用场合 (美国/英国)

宽度公差: ±1.0 mm  
长度公差: ±0.5 mm/m  
厚度公差: ±0.4 mm

### 技术参数

Belt width b [mm]	Allowable tensile load Type M F <sub>Tzul</sub> [N]	Allowable tensile load Type V F <sub>Tzul</sub> [N]	Breaking load Type M F <sub>Br</sub> [N]	Specific spring rate C <sub>spez</sub> [N]	Weight [kg/m]
100 / 25,4	3920	1960	15200	980000	0,370
200 / 50,8	8330	4165	32300	2082500	0,660
300 / 76,2	12740	6370	49400	3185000	0,990
400 / 101,6	17150	8575	66500	4287500	1,330
600 / 152,4	25970	12985	100700	6492500	1,990

根据要求可提供其它宽度。

### 同步带齿部剪切强度表

rpm	F <sub>Uspez</sub> [N/cm]	rpm	F <sub>Uspez</sub> [N/cm]	rpm	F <sub>Uspez</sub> [N/cm]	rpm	F <sub>Uspez</sub> [N/cm]
0	96,00	800	55,99	1900	43,86	4000	33,31
20	92,98	900	54,35	2000	43,14	-	-
40	90,27	1000	52,88	2200	41,79	-	-
60	87,85	1100	51,55	2400	40,56	-	-
80	85,68	1200	50,33	2600	39,43	-	-
100	83,73	1300	49,20	2800	38,37	-	-
200	74,80	1400	48,16	2880	37,98	-	-
300	69,42	1440	47,77	3000	37,40	-	-
400	65,53	1500	47,19	3200	36,48	-	-
500	62,48	1600	46,29	3400	35,62	-	-
600	59,97	1700	45,43	3600	34,81	-	-
700	57,84	1800	44,62	3800	34,04	-	-

### 同步带齿部剪切强度/rpm

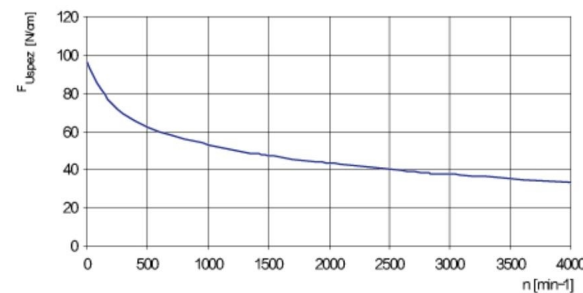

负荷率F<sub>Uspez</sub>是指在各种工作条件下1cm宽的单个带齿可承受的最大负载。该力与传动速度有关。  
传动应用中的同步带总传输负载Fu计算公式为Fu [N]= F<sub>Uspez</sub> · Ze · b

Fu [N] = 周向力  
F<sub>Uspez</sub> [N/cm] = 负荷率  
Ze = 与小带轮啮合的齿数  
Z<sub>emax</sub> = 在传动计算中需要考虑的最大啮合齿数  
Z<sub>emax</sub> = KUEISN\* M为12个  
Z<sub>emax</sub> = KUEISN\* V为6个  
b [cm] = 带宽 (cm)

# HTD 3M

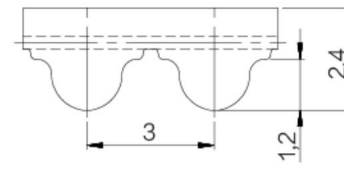

### 同步带特性

- 圆弧齿高强度钢丝芯聚氨酯同步带
- 齿形符合ISO 13050标准
- 公制节距3 mm
- 圆弧齿可实现皮带均匀分配负载, 具备高性能、高传输扭矩和精确的齿啮合
- 广泛用于线性定位、轻型动力传输应用

宽度公差: ±0.5 mm  
长度公差: ±0.5 mm/m  
厚度公差: ±0.2 mm

### 技术参数

Belt width b [mm]	Allowable tensile load Type M F <sub>Tzul</sub> [N]	Allowable tensile load Type V F <sub>Tzul</sub> [N]	Breaking load Type M F <sub>Br</sub> [N]	Specific spring rate C <sub>spez</sub> [N]	Weight [kg/m]
10	320	160	1250	80000	0,02
15	510	255	2000	127500	0,03
25	900	450	3500	225000	0,06
50	1860	930	7250	465000	0,12
100	3780	1890	14750	945000	0,24

根据要求可提供其它宽度。

### 同步带齿部剪切强度表

rpm	F <sub>Uspez</sub> [N/cm]	rpm	F <sub>Uspez</sub> [N/cm]	rpm	F <sub>Uspez</sub> [N/cm]	rpm	F <sub>Uspez</sub> [N/cm]
0	25,20	800	17,30	1900	12,67	4500	7,05
20	24,60	900	16,75	2000	12,36	5000	6,32
40	24,06	1000	16,24	2200	11,77	5500	5,66
60	23,57	1100	15,75	2400	11,22	6000	5,04
80	23,12	1200	15,29	2600	10,71	6500	4,47
100	22,72	1300	14,86	2800	10,24	7000	3,94
200	21,22	1400	14,45	3000	9,79	7500	3,44
300	20,31	1440	14,29	3200	9,36	8000	2,98
400	19,75	1500	14,06	3400	8,96	8500	2,54
500	19,14	1600	13,69	3600	8,57	9000	2,12
600	18,50	1700	13,33	3800	8,21	9500	1,72
700	17,88	1800	12,99	4000	7,86	10000	1,35

### 同步带齿部剪切强度/rpm

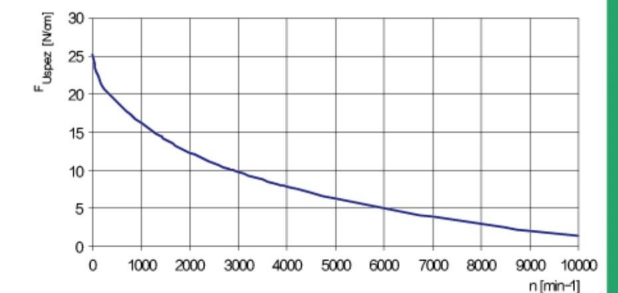

负荷率F<sub>Uspez</sub>是指在各种工作条件下1cm宽的单个带齿可承受的最大负载。该力与传动速度有关。  
传动应用中的同步带总传输负载Fu计算公式为Fu [N]= F<sub>Uspez</sub> · Ze · b

Fu [N] = 周向力  
F<sub>Uspez</sub> [N/cm] = 负荷率  
Ze = 与小带轮啮合的齿数  
Z<sub>emax</sub> = 在传动计算中需要考虑的最大啮合齿数  
Z<sub>emax</sub> = KUEISN\* M为12个  
Z<sub>emax</sub> = KUEISN\* V为6个  
b [cm] = 带宽 (cm)

# HTD 5M

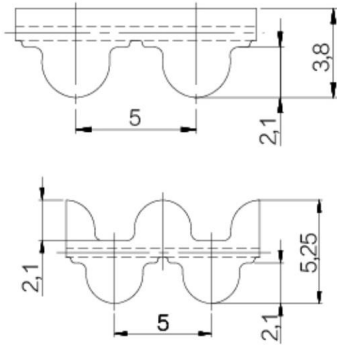

### 同步带特性

- 圆弧齿高强度钢丝芯聚氨酯同步带
- 齿形符合ISO 13050标准
- 公制节距5 mm
- 圆弧齿可实现皮带均匀分配负载，具备高性能、高传输扭矩和精确的齿啮合
- 广泛用于线性定位、轻型动力传输应用
- 可提供双面齿同步带

宽度公差: ±0.5 mm  
长度公差: ±0.5 mm/m  
厚度公差: ±0.2 mm

### 技术参数

Belt width b [mm]	Allowable tensile load Type M F <sub>Tzul</sub> [N]	Allowable tensile load Type V F <sub>Tzul</sub> [N]	Breaking load Type M F <sub>Br</sub> [N]	Specific spring rate C <sub>spez</sub> [N]	Weight [kg/m]
10	920	460	3360	230000	0,050
15	1500	750	5460	375000	0,070
25	2650	1325	9660	662500	0,120
50	5520	2760	20160	1380000	0,240
75	8395	4197	30660	2100000	0,360
100	11270	5635	41160	2817500	0,480

根据要求可提供其它宽度。

### 负载/延伸率[%]

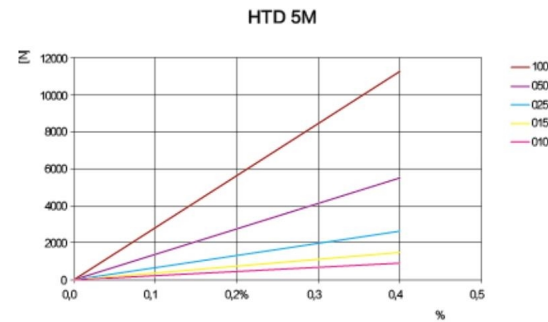

### 同步带齿部剪切强度/rpm

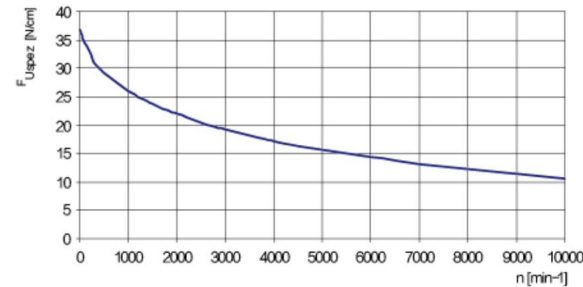

负荷率F<sub>Uspez</sub>是指在各种工作条件下1cm宽的单个带齿可承受的最大负载。该力与传动速度有关。

传动应用中的同步带总传输负载F<sub>u</sub>计算公式为F<sub>u</sub> [N]= F<sub>Uspez</sub> · Z<sub>e</sub> · b

F <sub>u</sub> [N]	=周向力
F <sub>Uspez</sub> [N/cm]	=负荷率
Z <sub>e</sub>	=与小带轮啮合的齿数
Z <sub>e</sub> max	=在传动计算中需要考虑的最大啮合齿数
Z <sub>e</sub> max	=KUEISN* M为12个
Z <sub>e</sub> max	=KUEISN* V为6个
b [cm]	=带宽 (cm)

# HTD 8M

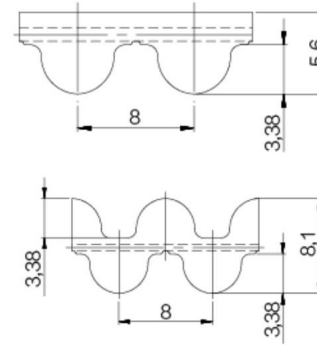

### 同步带特性

- 圆弧齿高强度钢丝芯聚氨酯同步带
- 齿形符合ISO 13050标准
- 公制节距8 mm
- 圆弧齿可实现皮带均匀分配负载，具备高性能、高传输扭矩和精确的齿啮合
- 广泛用于线性定位、中型动力传输应用
- 可提供双面齿同步带

宽度公差: ±0.5 mm  
长度公差: ±0.5 mm/m  
厚度公差: ±0.2 mm

### 技术参数

Belt width b [mm]	Allowable tensile load Type M F <sub>Tzul</sub> [N]	Allowable tensile load Type V F <sub>Tzul</sub> [N]	Breaking load Type M F <sub>Br</sub> [N]	Specific spring rate C <sub>spez</sub> [N]	Weight [kg/m]
10	1470	735	5700	367500	0,07
15	2210	1105	8550	552500	0,10
20	3190	1595	12350	797500	0,14
30	4660	2330	18050	1165000	0,21
50	8580	4290	33250	2145000	0,35
85	14700	7350	57000	3675000	0,59
100	17400	8700	67450	4350000	0,69

根据要求可提供其它宽度。

### 同步带齿部剪切强度表

rpm	F <sub>Uspez</sub> [N/cm]	rpm	F <sub>Uspez</sub> [N/cm]	rpm	F <sub>Uspez</sub> [N/cm]	rpm	F <sub>Uspez</sub> [N/cm]
0	74,00	800	51,20	1900	39,52	4500	26,63
20	72,62	900	49,71	2000	38,78	5000	25,00
40	71,34	1000	48,35	2200	37,39	5500	23,51
60	70,16	1100	47,09	2400	36,12	6000	22,15
80	69,07	1200	45,93	2600	34,94	-	-
100	68,07	1300	44,84	2800	33,83	-	-
200	64,09	1400	43,82	3000	32,80	-	-
300	61,68	1440	43,43	3200	31,83	-	-
400	59,03	1500	42,86	3400	30,91	-	-
500	56,71	1600	41,96	3600	30,05	-	-
600	54,66	1700	41,10	3800	29,22	-	-
700	52,84	1800	40,29	4000	28,44	-	-

### 负载/延伸率[%]

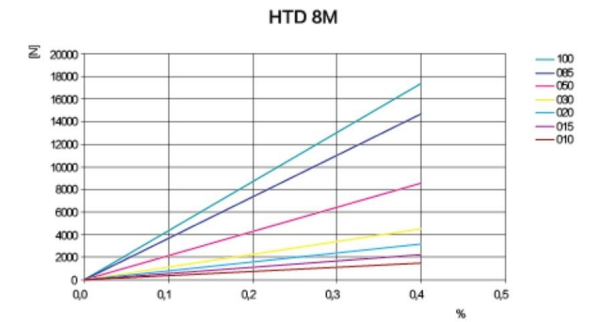

### 同步带齿部剪切强度/rpm

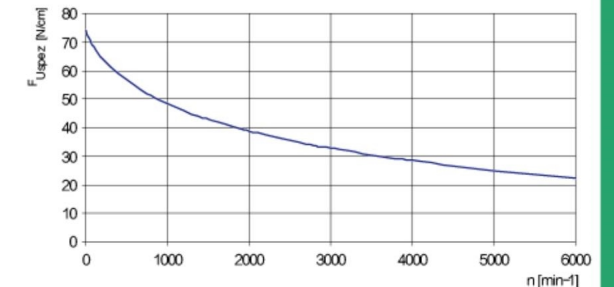

负荷率F<sub>Uspez</sub>是指在各种工作条件下1cm宽的单个带齿可承受的最大负载。该力与传动速度有关。

传动应用中的同步带总传输负载F<sub>u</sub>计算公式为F<sub>u</sub> [N]= F<sub>Uspez</sub> · Z<sub>e</sub> · b

F <sub>u</sub> [N]	=周向力
F <sub>Uspez</sub> [N/cm]	=负荷率
Z <sub>e</sub>	=与小带轮啮合的齿数
Z <sub>e</sub> max	=在传动计算中需要考虑的最大啮合齿数
Z <sub>e</sub> max	=KUEISN* M为12个
Z <sub>e</sub> max	=KUEISN* V为6个
b [cm]	=带宽 (cm)

# HTD 14M

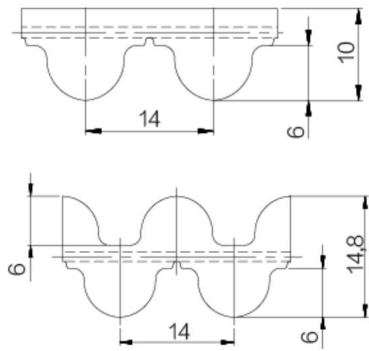

## 同步带特性

- 圆弧齿高强度钢丝芯聚氨酯同步带
- 齿形符合ISO 13050标准
- 公制节距14 mm
- 圆弧齿可实现皮带均匀分配负载，具备高性能、高传输扭矩和精确的齿啮合
- 广泛用于线性定位、重型动力传输应用
- 可提供双面齿同步带

宽度公差: ±1.0 mm  
长度公差: ±0.5 mm/m  
厚度公差: ±0.4 mm

## 技术参数

Belt width b [mm]	Allowable tensile load Type M F <sub>Tzul</sub> [N]	Allowable tensile load Type V F <sub>Tzul</sub> [N]	Breaking load Type M F <sub>Br</sub> [N]	Specific spring rate C <sub>spez</sub> [N]	Weight [kg/m]
25	5280	2640	19250	1320000	0,28
40	9120	4560	33250	2280000	0,44
55	12480	6240	45500	3120000	0,61
85	19680	9840	71750	4920000	0,94
115	26880	13440	98000	6720000	1,25
150	35520	17760	129500	8880000	1,68

根据要求可提供其它宽度。

## 负载/延伸率[%]

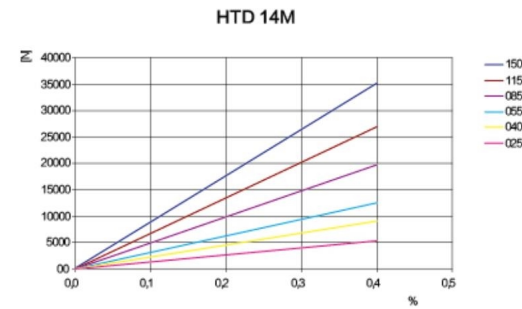

## 同步带齿部剪切强度/rpm

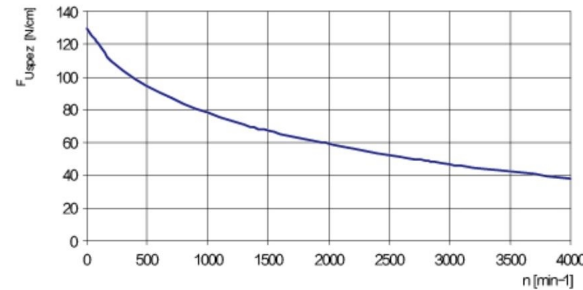

负荷率F<sub>Uspez</sub>是指在各种工作条件下1cm宽的单个带齿可承受的最大负载。该力与传动速度有关。

传动应用中的同步带总传输负载F<sub>u</sub>计算公式为F<sub>u</sub> [N]= F<sub>Uspez</sub> · Z<sub>e</sub> · b

F <sub>u</sub> [N]	=周向力
F <sub>Uspez</sub> [N/cm]	=负荷率
Z <sub>e</sub>	=与小带轮啮合的齿数
Z <sub>e</sub> max	=在传动计算中需要考考虑的最大啮合齿数
Z <sub>e</sub> max	=KUEISN* M为12个
Z <sub>e</sub> max	=KUEISN* V为6个
b [cm]	=带宽 (cm)

# RPP 5M

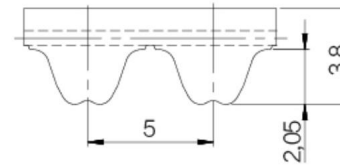

## 同步带特性

- 圆弧齿高强度钢丝芯聚氨酯同步带
- 齿形符合ISO 13050标准
- 公制节距5 mm
- 圆弧齿可实现皮带均匀分配负载，具备高性能、高传输扭矩和精确的齿啮合
- 齿面标配PAZ布层，可减少传动噪音
- 广泛用于线性定位、轻载动力传输应用

宽度公差: ±0.5 mm  
长度公差: ±0.5 mm/m  
厚度公差: ±0.2 mm

## 技术参数

Belt width b [mm]	Allowable tensile load Type M F <sub>Tzul</sub> [N]	Allowable tensile load Type V F <sub>Tzul</sub> [N]	Breaking load Type M F <sub>Br</sub> [N]	Specific spring rate C <sub>spez</sub> [N]	Weight [kg/m]
10	920	460	3360	230000	0,05
15	1500	750	5460	375000	0,07
25	2650	1325	9660	662500	0,12
30	3220	1610	11760	805000	0,15
50	5520	2760	20160	1380000	0,23
100	11270	5635	41160	2817500	0,46

根据要求可提供其它宽度。

## 负载/延伸率[%]

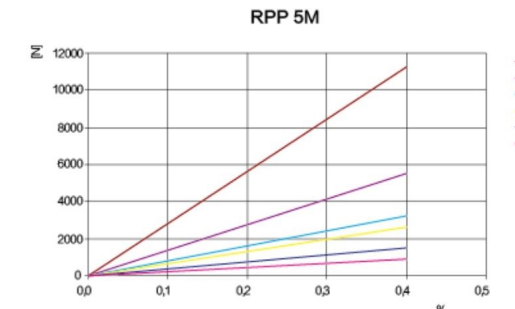

## 同步带齿部剪切强度/rpm

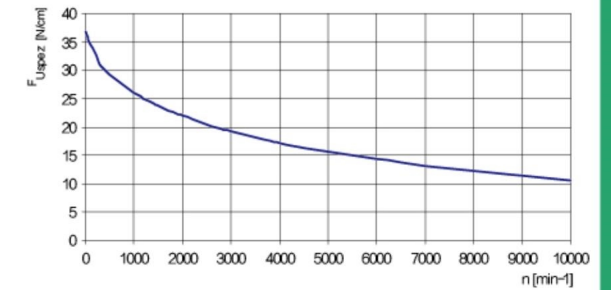

负荷率F<sub>Uspez</sub>是指在各种工作条件下1cm宽的单个带齿可承受的最大负载。该力与传动速度有关。

传动应用中的同步带总传输负载F<sub>u</sub>计算公式为F<sub>u</sub> [N]= F<sub>Uspez</sub> · Z<sub>e</sub> · b

F <sub>u</sub> [N]	=周向力
F <sub>Uspez</sub> [N/cm]	=负荷率
Z <sub>e</sub>	=与小带轮啮合的齿数
Z <sub>e</sub> max	=在传动计算中需要考考虑的最大啮合齿数
Z <sub>e</sub> max	=KUEISN* M为12个
Z <sub>e</sub> max	=KUEISN* V为6个
b [cm]	=带宽 (cm)

# RPP 8M

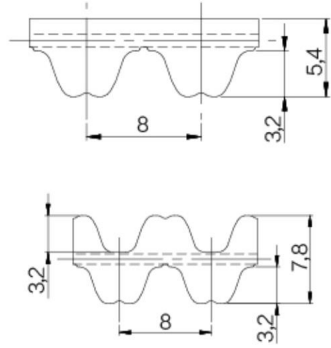

### 同步带特性

- 圆弧齿高强度钢丝芯聚氨酯同步带
- 齿形符合ISO 13050标准
- 公制节距8 mm
- 圆弧齿可实现皮带均匀分配负载，具备高性能、高传输扭矩和精确的齿啮合
- 齿面标配PAZ布层，可减少传动噪音
- 广泛用于线性定位、中型动力传输应用

宽度公差: ±0.5 mm  
长度公差: ±0.5 mm/m  
厚度公差: ±0.2 mm

### 技术参数

Belt width b [mm]	Allowable tensile load Type M F <sub>Tzul</sub> [N]	Allowable tensile load Type V F <sub>Tzul</sub> [N]	Breaking load Type M F <sub>Br</sub> [N]	Specific spring rate C <sub>spez</sub> [N]	Weight [kg/m]
10	1470	735	5700	367500	0,07
15	2210	1105	8550	552500	0,10
20	3190	1595	12350	797500	0,14
30	4660	2330	18050	1165000	0,20
50	8580	4290	33250	2145000	0,35
85	14700	7350	57000	3675000	0,60
100	17400	8700	67450	4350000	0,75

根据要求可提供其它宽度。

### 同步带齿部剪切强度表

rpm	F <sub>Uspez</sub> [N/cm]	rpm	F <sub>Uspez</sub> [N/cm]	rpm	F <sub>Uspez</sub> [N/cm]	rpm	F <sub>Uspez</sub> [N/cm]
0	76,00	800	53,20	1900	41,52	4000	30,44
20	74,62	900	51,71	2000	40,78	4500	28,63
40	73,34	1000	50,35	2200	39,39	5000	27,00
60	72,16	1100	49,09	2400	38,12	5500	25,51
80	71,07	1200	47,93	2600	36,94	6000	24,15
100	70,07	1300	46,84	2800	35,83	-	-
200	66,09	1400	45,82	2880	35,41	-	-
300	63,68	1440	45,43	3000	34,80	-	-
400	61,03	1500	44,86	3200	33,83	-	-
500	58,71	1600	43,96	3400	32,91	-	-
600	56,66	1700	43,10	3600	32,05	-	-
700	54,84	1800	42,29	3800	31,22	-	-

### 负载/延伸率[%]

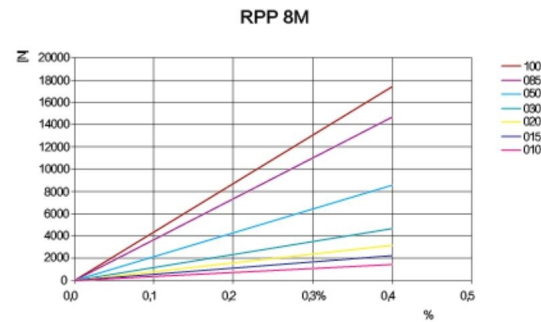

### 同步带齿部剪切强度/rpm

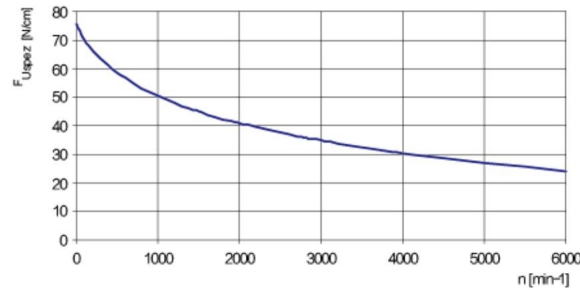

负荷率F<sub>Uspez</sub>是指在各种工作条件下1cm宽的单个带齿可承受的最大负载。该力与传动速度有关。  
传动应用中的同步带总传输负载Fu计算公式为Fu [N]= F<sub>Uspez</sub> · Z<sub>e</sub> · b

Fu [N] = 周向力  
F<sub>Uspez</sub> [N/cm] = 负荷率  
Z<sub>e</sub> = 与小带轮啮合的齿数  
Z<sub>e,max</sub> = 在传动计算中需要考虑的最大啮合齿数  
Z<sub>e,max</sub> = KUEISN\* M为12个  
Z<sub>e,max</sub> = KUEISN\* V为6个  
b [cm] = 带宽 (cm)

# RPP 14M

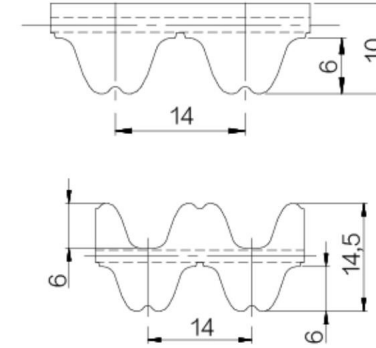

### 同步带特性

- 圆弧齿高强度钢丝芯聚氨酯同步带
- 齿形符合ISO 13050标准
- 公制节距14 mm
- 圆弧齿可实现皮带均匀分配负载，具备高性能、高传输扭矩和精确的齿啮合
- 齿面标配PAZ布层，可减少传动噪音
- 广泛用于线性定位、重型动力传输应用

宽度公差: ±1.0 mm  
长度公差: ±0.5 mm/m  
厚度公差: ±0.4 mm

### 技术参数

Belt width b [mm]	Allowable tensile load Type M F <sub>Tzul</sub> [N]	Allowable tensile load Type V F <sub>Tzul</sub> [N]	Breaking load Type M F <sub>Br</sub> [N]	Specific spring rate C <sub>spez</sub> [N]	Weight [kg/m]
40	12750	6375	48000	3187500	0,48
55	17850	8925	67200	4462500	0,68
85	28050	14025	105600	7012500	1,00
115	39100	19550	147200	9775000	1,40

根据要求可提供其它宽度。

### 负载/延伸率[%]

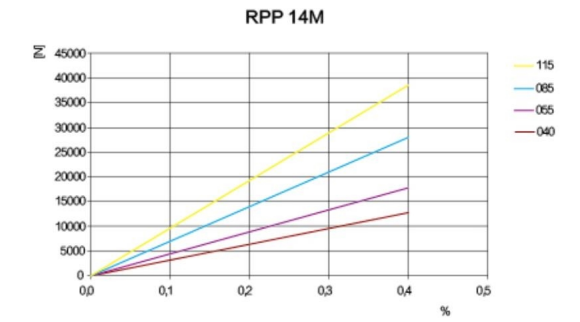

### 同步带齿部剪切强度/rpm

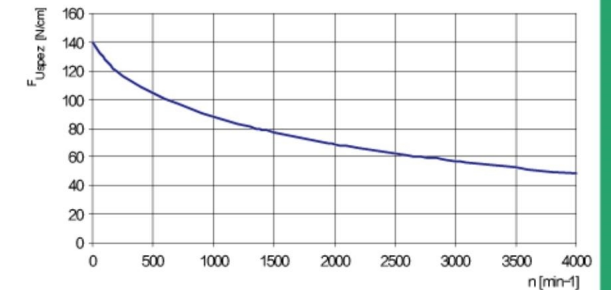

负荷率F<sub>Uspez</sub>是指在各种工作条件下1cm宽的单个带齿可承受的最大负载。该力与传动速度有关。  
传动应用中的同步带总传输负载Fu计算公式为Fu [N]= F<sub>Uspez</sub> · Z<sub>e</sub> · b

Fu [N] = 周向力  
F<sub>Uspez</sub> [N/cm] = 负荷率  
Z<sub>e</sub> = 与小带轮啮合的齿数  
Z<sub>e,max</sub> = 在传动计算中需要考虑的最大啮合齿数  
Z<sub>e,max</sub> = KUEISN\* M为12个  
Z<sub>e,max</sub> = KUEISN\* V为6个  
b [cm] = 带宽 (cm)

# STD 3M

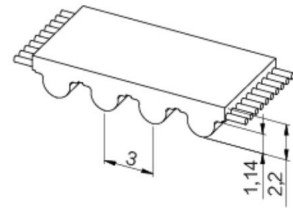

### 同步带特性

- 半圆弧齿高扭矩性能钢丝芯聚氨酯同步带
- 齿形符合ISO 13050标准
- 公制节距3mm
- 在高速传动中噪音低
- 在线性定位、轻载动力传输应用中具有极佳的工作可靠性
- 特殊齿形可实现流畅运行的效果

宽度公差: ±0.5 mm  
长度公差: ±0.5 mm/m  
厚度公差: ±0.2 mm

### 技术参数

Belt width b [mm]	Allowable tensile load Type M $F_{Tzul}$ [N]	Allowable tensile load Type V $F_{Tzul}$ [N]	Breaking load Type M $F_{Br}$ [N]	Specific spring rate $C_{spez}$ [N]	Weight [kg/m]
10	320	160	1250	80000	0,02
15	510	255	2000	127500	0,03
25	900	450	3500	225000	0,06
50	1860	930	7250	465000	0,12
100	3780	1890	14750	945000	0,24

根据要求可提供其它宽度。

### 同步带齿部剪切强度表

rpm	$F_{Uspez}$ [N/cm]	rpm	$F_{Uspez}$ [N/cm]	rpm	$F_{Uspez}$ [N/cm]	rpm	$F_{Uspez}$ [N/cm]
0	25,20	800	17,30	1900	12,67	4500	7,05
20	24,60	900	16,75	2000	12,36	5000	6,32
40	24,06	1000	16,24	2200	11,77	5500	5,66
60	23,57	1100	15,75	2400	11,22	6000	5,04
80	23,12	1200	15,29	2600	10,71	6500	4,47
100	22,72	1300	14,86	2800	10,24	7000	3,94
200	21,22	1400	14,45	3000	9,79	7500	3,44
300	20,31	1440	14,29	3200	9,36	8000	2,98
400	19,75	1500	14,06	3400	8,96	8500	2,54
500	19,14	1600	13,69	3600	8,57	9000	2,12
600	18,50	1700	13,33	3800	8,21	9500	1,72
700	17,88	1800	12,99	4000	7,86	10000	1,35

### 负载/延伸率[%]

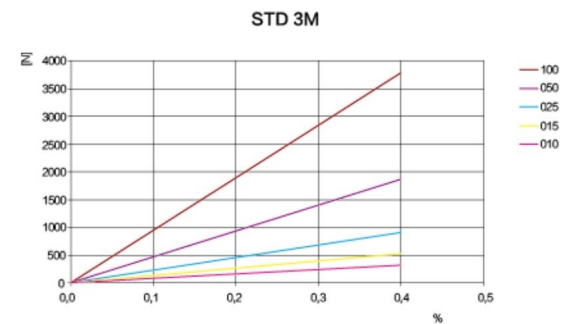

### 同步带齿部剪切强度/rpm

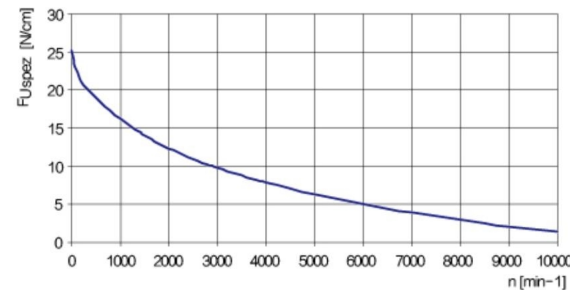

负荷率 $F_{Uspez}$ 是指在各种工作条件下1cm宽的单个带齿可承受的最大负载。该力与传动速度有关。  
传动应用中的同步带总传输负载 $F_u$ 计算公式为 $F_u [N] = F_{Uspez} \cdot Z_e \cdot b$

$F_u [N]$  = 周向力  
 $F_{Uspez} [N/cm]$  = 负荷率  
 $Z_e$  = 与小带轮啮合的齿数  
 $Z_{e,max}$  = 在传动计算中需要考虑的最大啮合齿数  
 $Z_{e,max}$  =  $K_{UEISN} \cdot M$  为12个  
 $Z_{e,max}$  =  $K_{UEISN} \cdot V$  为6个  
 $b [cm]$  = 带宽 (cm)

# STD 5M

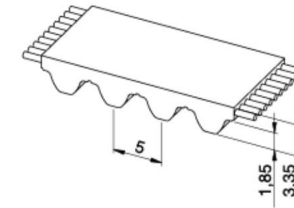

### 同步带特性

- 半圆弧齿高扭矩性能钢丝芯聚氨酯同步带
- 齿形符合ISO 13050标准
- 公制节距5mm
- 在高速传动中噪音低
- 在线性定位、轻载动力传输应用中具有极佳的工作可靠性
- 特殊齿形可实现流畅运行的效果

宽度公差: ±0.5 mm  
长度公差: ±0.5 mm/m  
厚度公差: ±0.2 mm

### 技术参数

Belt width b [mm]	Allowable tensile load Type M $F_{Tzul}$ [N]	Allowable tensile load Type V $F_{Tzul}$ [N]	Breaking load Type M $F_{Br}$ [N]	Specific spring rate $C_{spez}$ [N]	Weight [kg/m]
10	920	460	3360	230000	0,05
15	1500	750	5460	375000	0,07
25	2650	1325	9660	662500	0,12
50	5520	2760	20160	1380000	0,23
100	11270	5635	41160	2817500	0,46
150	17020	-	62160	4255000	0,69

根据要求可提供其它宽度。

### 同步带齿部剪切强度表

rpm	$F_{Uspez}$ [N/cm]	rpm	$F_{Uspez}$ [N/cm]	rpm	$F_{Uspez}$ [N/cm]	rpm	$F_{Uspez}$ [N/cm]
0	36,90	800	27,71	1900	22,74	4500	16,90
20	36,35	900	27,11	2000	22,41	5000	16,14
40	35,85	1000	26,55	2200	21,80	5500	15,45
60	35,40	1100	26,02	2400	21,22	6000	14,82
80	34,99	1200	25,53	2600	20,69	6500	14,24
100	34,62	1300	25,06	2800	20,19	7000	13,69
200	33,23	1400	24,63	3000	19,73	7500	13,18
300	31,37	1440	24,46	3200	19,28	8000	12,70
400	30,60	1500	24,21	3400	18,87	8500	12,25
500	29,81	1600	23,82	3600	18,47	9000	11,83
600	29,06	1700	23,44	3800	18,09	9500	11,42
700	28,36	1800	23,08	4000	17,73	10000	11,03

### 负载/延伸率[%]

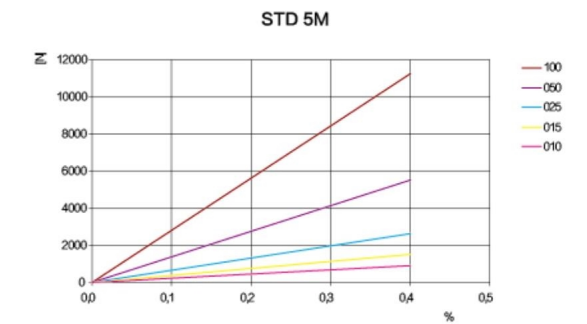

### 同步带齿部剪切强度/rpm

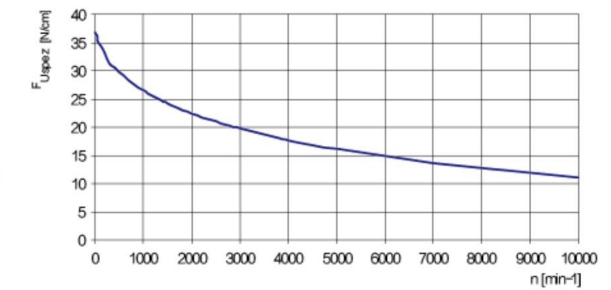

负荷率 $F_{Uspez}$ 是指在各种工作条件下1cm宽的单个带齿可承受的最大负载。该力与传动速度有关。  
传动应用中的同步带总传输负载 $F_u$ 计算公式为 $F_u [N] = F_{Uspez} \cdot Z_e \cdot b$

$F_u [N]$  = 周向力  
 $F_{Uspez} [N/cm]$  = 负荷率  
 $Z_e$  = 与小带轮啮合的齿数  
 $Z_{e,max}$  = 在传动计算中需要考虑的最大啮合齿数  
 $Z_{e,max}$  =  $K_{UEISN} \cdot M$  为12个  
 $Z_{e,max}$  =  $K_{UEISN} \cdot V$  为6个  
 $b [cm]$  = 带宽 (cm)

# STD 8M

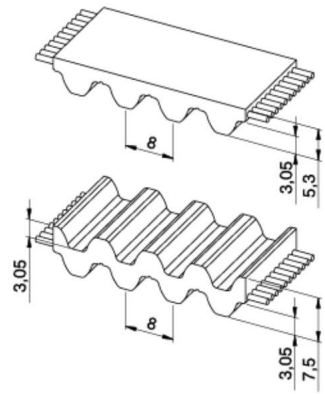

### 同步带特性

- 半圆弧齿高扭矩性能钢丝芯聚氨酯同步带
- 齿形符合ISO 13050标准
- 公制节距8 mm
- 在高速传动中噪音低
- 在线性定位、中型动力传输应用中具有极佳的工作可靠性
- 广泛应用于各种自动门中
- 特殊齿形可实现流畅运行的效果

宽度公差: ±0.5 mm  
长度公差: ±0.5 mm/m  
厚度公差: ±0.2 mm

### 技术参数

Belt width b [mm]	Allowable tensile load Type M F <sub>Tzul</sub> [N]	Allowable tensile load Type V F <sub>Tzul</sub> [N]	Breaking load Type M F <sub>Br</sub> [N]	Specific spring rate C <sub>spez</sub> [N]	Weight [kg/m]
10	1470	735	5700	367500	0,07
15	2210	1105	8550	552500	0,10
20	3190	1595	12350	797500	0,13
30	4660	2330	18050	1165000	0,20
50	8580	4290	33250	2145000	0,33
85	14700	7350	57000	3675000	0,56
100	17400	8700	67450	4350000	0,66

根据要求可提供其它宽度。

### 同步带齿部剪切强度表

rpm	F <sub>Uspez</sub> [N/cm]	rpm	F <sub>Uspez</sub> [N/cm]	rpm	F <sub>Uspez</sub> [N/cm]	rpm	F <sub>Uspez</sub> [N/cm]
0	74,10	800	51,53	1900	39,76	4500	26,79
20	73,05	900	50,03	2000	39,02	5000	25,14
40	72,06	1000	48,66	2200	37,62	5500	23,65
60	71,13	1100	47,39	2400	36,34	6000	22,28
80	70,26	1200	46,22	2600	35,15	-	-
100	69,43	1300	45,12	2800	34,04	-	-
200	65,98	1400	44,10	3000	33,00	-	-
300	62,11	1440	43,70	3200	32,02	-	-
400	59,43	1500	43,13	3400	31,10	-	-
500	57,08	1600	42,22	3600	30,23	-	-
600	55,02	1700	41,36	3800	29,40	-	-
700	53,18	1800	40,54	4000	28,61	-	-

### 负载/延伸率[%]

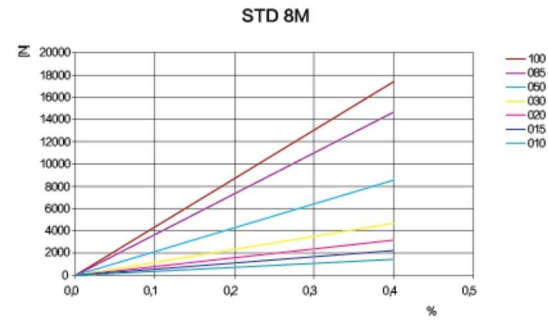

### 同步带齿部剪切强度/rpm

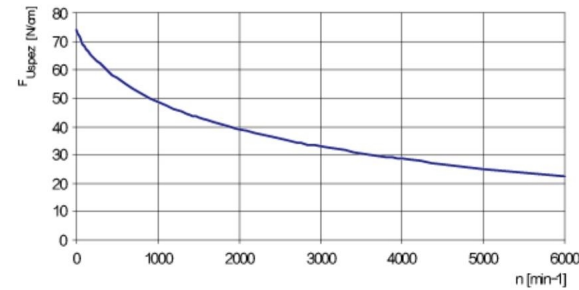

负荷率F<sub>Uspez</sub>是指在各种工作条件下1cm宽的单个带齿可承受的最大负载。

该力与传动速度有关。

传动应用中的同步带总传输负载Fu计算公式为Fu [N]= F<sub>Uspez</sub> · Z<sub>e</sub> · b

Fu [N]	=周向力
F <sub>Uspez</sub> [N/cm]	=负荷率
Z <sub>e</sub>	=与小带轮啮合的齿数
Z <sub>e</sub> max	=在传动计算中需要考考虑的最大啮合齿数
Z <sub>e</sub> max	=KUJESN® M为12个
Z <sub>e</sub> max	=KUJESN® V为6个
b [cm]	=带宽 (cm)

# STD 14M

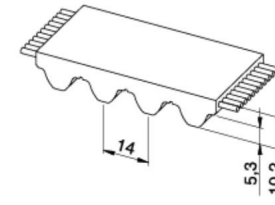

### 同步带特性

- 半圆弧齿高扭矩性能钢丝芯聚氨酯同步带
- 齿形符合ISO 13050标准
- 公制节距14 mm
- 在高速传动中噪音低
- 同步带线芯拉伸负载的提高, 降低了延伸率
- 在起重应用中具有优异的性能
- 特殊齿形可实现流畅运行的效果

宽度公差: ±1.0 mm  
长度公差: ±0.5 mm/m  
厚度公差: ±0.4 mm

### 技术参数

Belt width b [mm]	Allowable tensile load Type M F <sub>Tzul</sub> [N]	Allowable tensile load Type V F <sub>Tzul</sub> [N]	Breaking load Type M F <sub>Br</sub> [N]	Specific spring rate C <sub>spez</sub> [N]	Weight [kg/m]
40	12750	6375	48000	3187500	0,50
55	17850	8925	67200	4462500	0,70
85	28050	14025	105600	7012500	1,08
115	39100	19550	147200	9775000	1,48

根据要求可提供其它宽度。

### 负载/延伸率[%]

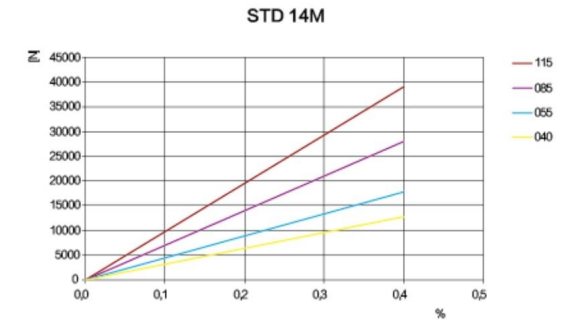

### 同步带齿部剪切强度/rpm

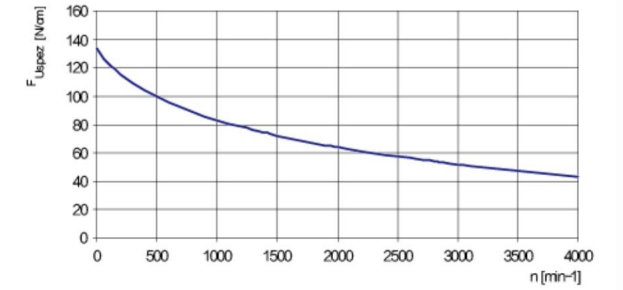

负荷率F<sub>Uspez</sub>是指在各种工作条件下1cm宽的单个带齿可承受的最大负载。

该力与传动速度有关。

传动应用中的同步带总传输负载Fu计算公式为Fu [N]= F<sub>Uspez</sub> · Z<sub>e</sub> · b

Fu [N]	=周向力
F <sub>Uspez</sub> [N/cm]	=负荷率
Z <sub>e</sub>	=与小带轮啮合的齿数
Z <sub>e</sub> max	=在传动计算中需要考考虑的最大啮合齿数
Z <sub>e</sub> max	=KUJESN® M为12个
Z <sub>e</sub> max	=KUJESN® V为6个
b [cm]	=带宽 (cm)

# TK5 K6

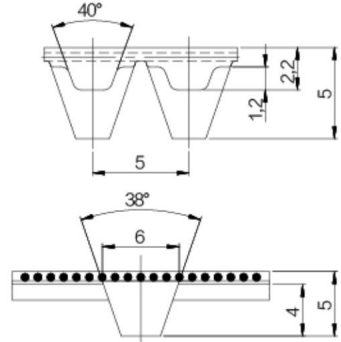

### 同步带特性

- 自跟踪钢丝芯聚氨酯同步带
- 齿形符合ISO 17396标准
- 居中导轨尺寸 - K6 × 4 mm
- 带轮可以不设法兰
- 居中导轨与带轮凹槽，最大限度提高了同步带的挠曲性
- 适合易生产侧向负载作用的输送应用

宽度公差: ±0.5 mm  
长度公差: ±0.5 mm/m

### 技术参数

Belt width	Allowable tensile load Type M	Allowable tensile load Type V	Breaking load Type M	Specific spring rate	Weight
b [mm]	F <sub>Tzul</sub> [N]	F <sub>Tzul</sub> [N]	F <sub>Br</sub> [N]	C <sub>spez</sub> [N]	[kg/m]
32	1150	575	4500	287500	0,080
50	1860	930	7250	465000	0,130
75	2820	1410	11000	705000	0,200
100	3780	1890	14750	945000	0,260

### 负载/延伸率[%]

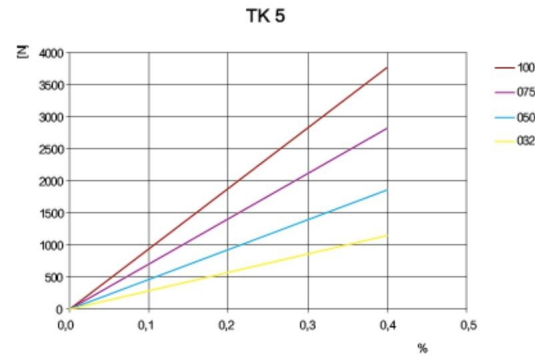

### 特殊线芯技术参数

带宽	ARAMID	
	F <sub>Tzul</sub> [N] M型	F <sub>Br</sub> [N]
32	2520	10080
50	4060	16240
75	6160	24640
100	8260	33040

### 挠曲性能

带轮最小齿数与惰轮最小直径		带芯类型
		STANDARD
无反向弯曲的传动	同步带轮 Z <sub>min</sub>	14
	在带齿上运转的惰轮 d <sub>min</sub>	40 mm
有反向弯曲的传动	同步带轮 Z <sub>min</sub>	15
	在同步带背面上运转的惰轮 d <sub>min</sub>	40 mm

### 带轮齿形

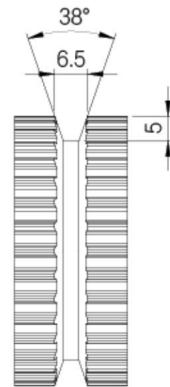

# TK10 K13-K6

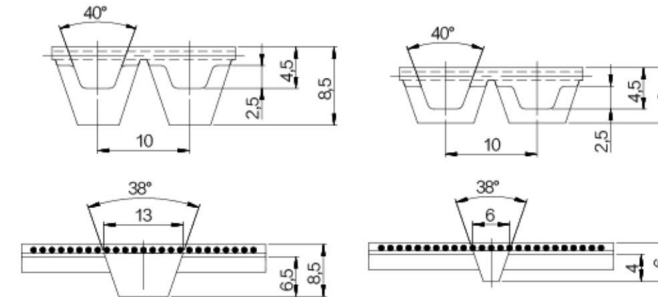

K 13

K 6

### 同步带特性

- 自跟踪钢丝芯聚氨酯同步带
- 齿形符合ISO 17396标准
- 居中导轨尺寸 - K13 × 6.5 mm
- 居中导轨尺寸 - K6 × 4.0 mm
- 带轮可以不设法兰
- 居中导轨与带轮凹槽，最大限度提高了同步带的挠曲性
- 适合易生产侧向负载作用的输送应用

宽度公差: ±0.5 mm  
长度公差: ±0.5 mm/m

### 技术参数

Belt width	Allowable tensile load Type M	Allowable tensile load Type V	Breaking load Type M	Specific spring rate	Weight
b [mm]	F <sub>Tzul</sub> [N]	F <sub>Tzul</sub> [N]	F <sub>Br</sub> [N]	C <sub>spez</sub> [N]	[kg/m]
32	3450	1725	12600	862500	0,220
50	5520	2760	20160	1380000	0,300
75	8400	4200	30660	2100000	0,410
100	11270	5635	41160	2817500	0,530
150	17020	8510	62160	4255000	0,850

### 负载/延伸率[%]

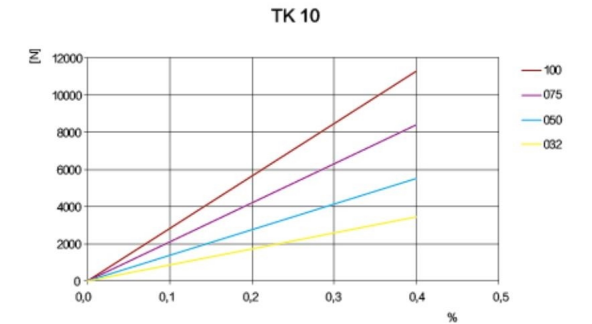

### 特殊线芯技术参数

带宽	ARAMID	
	F <sub>Tzul</sub> [N] M型	F <sub>Br</sub> [N]
32	3300	13500
50	8280	21600
75	8030	32850
100	10780	44100
150	16280	66600

### 挠曲性能

带轮最小齿数与惰轮最小直径		导轨	
		K6	K13
无反向弯曲的传动	同步带轮 Z <sub>min</sub>	14	16
	在带齿上运转的惰轮 d <sub>min</sub>	60 mm	80 mm
有反向弯曲的传动	同步带轮 Z <sub>min</sub>	20	20
	在同步带背面上运转的惰轮 d <sub>min</sub>	60 mm	60 mm

### 带轮齿形

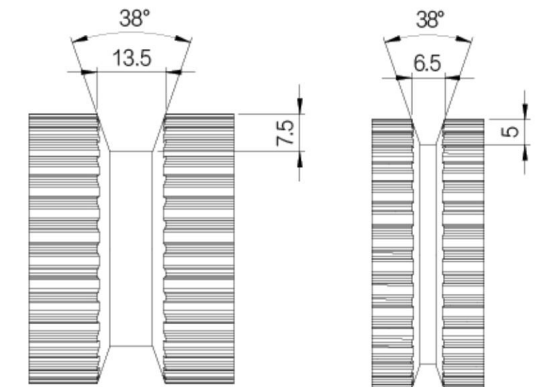

K 13

K 6

# ATK5 K6

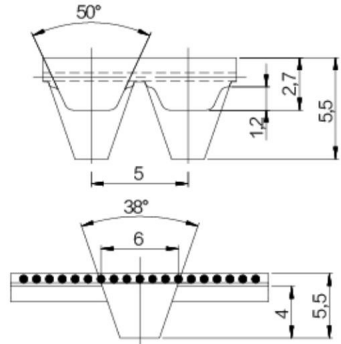

### 同步带特性

- 自跟踪钢丝芯聚氨酯同步带
- 齿形符合ISO 17396标准
- 居中导轨尺寸 - K6 × 4 mm
- 带轮可以不设法兰
- 居中导轨与带轮凹槽，最大限度提高了同步带的挠曲性
- 适合易生产侧向负载作用的输送应用

宽度公差: ±0.5 mm  
长度公差: ±0.5 mm/m

### 技术参数

Belt width	Allowable tensile load Type M	Allowable tensile load Type V	Breaking load Type M	Specific spring rate	Weight
b [mm]	F <sub>Tzul</sub> [N]	F <sub>Tzul</sub> [N]	F <sub>Br</sub> [N]	C <sub>spez</sub> [N]	[kg/m]
32	3450	1725	12600	862500	0,11
50	5520	2760	20160	1380000	0,19
75	8400	4200	30660	2100000	0,29
100	11270	5635	41160	2817500	0,38

### 负载/延伸率[%]

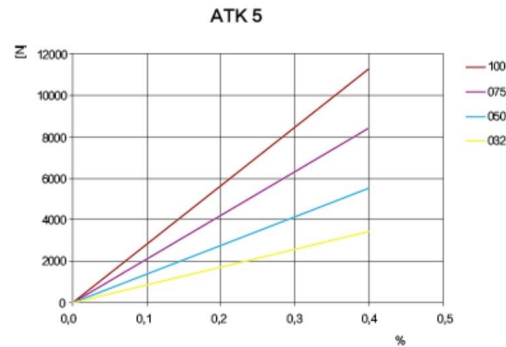

### 特殊线芯技术参数

带宽	ARAMID	
	F <sub>Tzul</sub> [N] M型	F <sub>Br</sub> [N]
32	3300	13500
50	5280	21600
75	8030	32850
100	10780	44100

### 挠曲性能

带轮最小齿数与惰轮最小直径		带芯类型
		STANDARD
无反向弯曲的传动	同步带轮 Z <sub>min</sub>	25
	在带齿上运转的惰轮 d <sub>min</sub>	60 mm
有反向弯曲的传动	同步带轮 Z <sub>min</sub>	25
	在同步带背面上运转的惰轮 d <sub>min</sub>	80 mm

### 带轮齿形

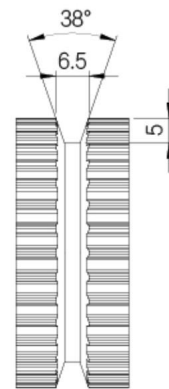

# ATK10 K13-K6

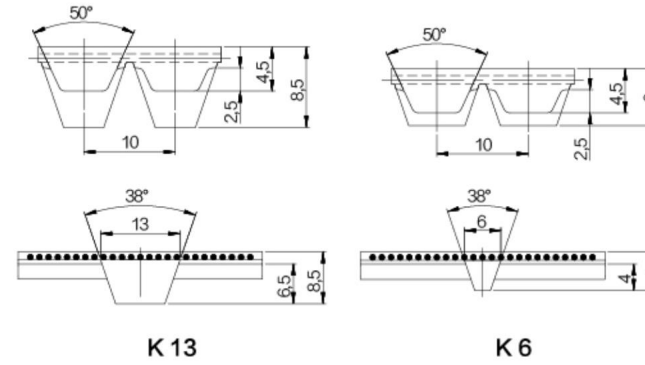

### 同步带特性

- 自跟踪钢丝芯聚氨酯同步带
- 齿形符合ISO 17396标准
- 居中导轨尺寸 - K13 × 6.5 mm
- 居中导轨尺寸 - K6 × 4.0 mm
- 带轮可以不设法兰
- 居中导轨与带轮凹槽，最大限度提高了同步带的挠曲性
- 适合易生产侧向负载作用的输送应用

宽度公差: ±0.5 mm  
长度公差: ±0.5 mm/m

### 技术参数

Belt width	Allowable tensile load Type M	Allowable tensile load Type V	Breaking load Type M	Specific spring rate	Weight
b [mm]	F <sub>Tzul</sub> [N]	F <sub>Tzul</sub> [N]	F <sub>Br</sub> [N]	C <sub>spez</sub> [N]	[kg/m]
32	5390	2695	20900	1347500	0,27
50	8580	4290	33250	2145000	0,36
75	12990	6495	50350	3247500	0,50
100	17400	8700	67450	4350000	0,72
150	26220	13110	101650	6555000	1,08

### 负载/延伸率[%]

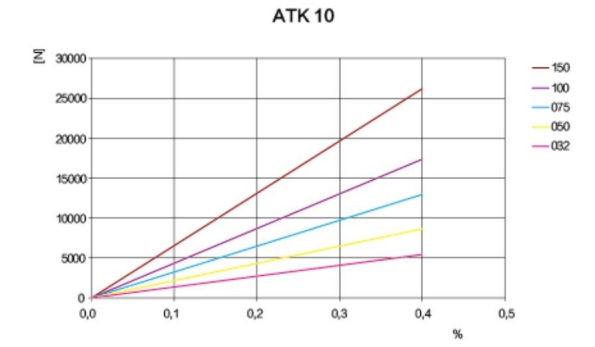

### 特殊线芯技术参数

带宽	ARAMID	
	F <sub>Tzul</sub> [N] M型	F <sub>Br</sub> [N]
32	4840	22000
50	7700	35000
75	11660	53000
100	15620	71000
150	23540	107000

### 挠曲性能

带轮最小齿数与惰轮最小直径		导轨	
		K6	K13
无反向弯曲的传动	同步带轮 Z <sub>min</sub>	15	17
	在带齿上运转的惰轮 d <sub>min</sub>	50 mm	50 mm
有反向弯曲的传动	同步带轮 Z <sub>min</sub>	25	25
	在同步带背面上运转的惰轮 d <sub>min</sub>	120 mm	120 mm

### 带轮齿形

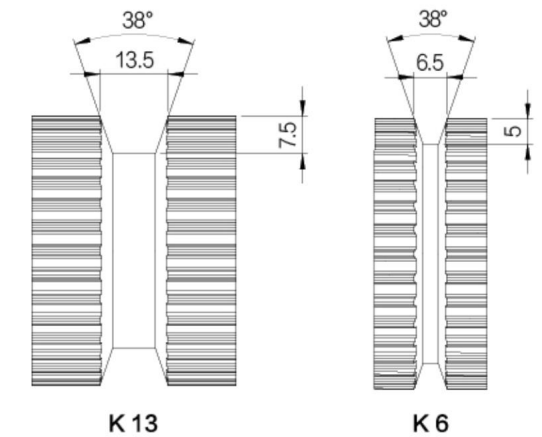

FPP-S5M/FPP-S8M

防跑偏同步带

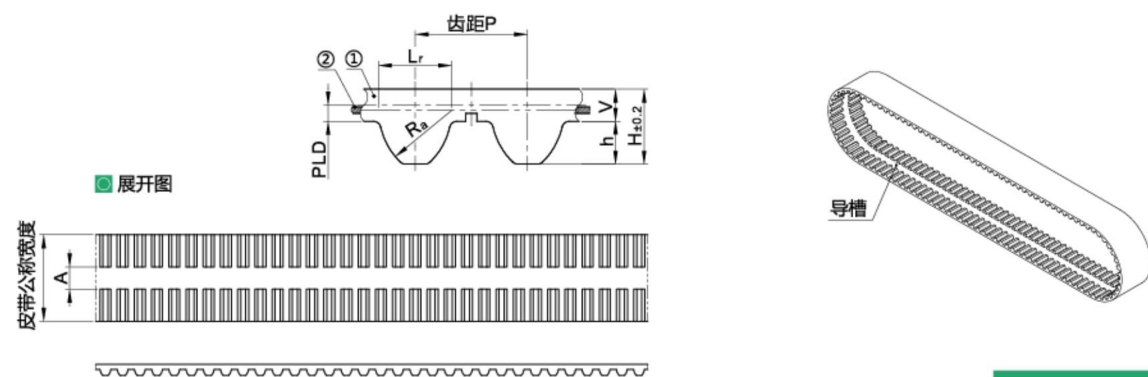

宽度公差: ±0.5 mm  
长度公差: 0-2个齿



防跑偏同步带，齿和背面采用重量轻但却坚固耐用的聚氨酯，双面贴绿布，齿面开槽，与同步带轮紧密啮合，不跑偏。支持非标定制。

齿面加绿布提高皮带耐磨性，不易掉屑，增加使用寿命。这种绿布为弹力布，能够贴合的安装同步带齿上。同时它的存在就使得带齿和同步轮之间存在一个缓冲的区间，从而让它们在啮合传动时不再是机械性的运动，达到减小噪音的效果。

代码	类型	齿距	材质			使用温度
			①主体	②芯线	③帆布	
FPP-S5M	输送型	5.0	聚氨酯	钢丝	尼龙帆布	0~80℃
FPP-S8M	带导槽	8.0				

技术参数

代码	皮带公称宽度	皮带周长 (最小单位5)	皮带颜色	帆布颜色	导槽宽度 A
FPP-S5M	250 (25mm)	550~15000	乳白色	绿色	6.4
	300 (30mm)				

代码	皮带公称宽度	皮带周长 (最小单位5)	皮带颜色	帆布颜色	导槽宽度 A
FPP-S8M	250 (25mm)	800~15000	乳白色	绿色	6.4

代码	齿距 P	Ra	Lr	H	h	V	PLD
FPP-S5M	5.0	3.25	3.25	3.6	1.91	1.69	0.48
FPP-S8M	8.0	5.2	5.2	5.3	3.05	2.25	0.686



POLYURETHANE FLAT BELT

聚氨酯提升带

橡胶同步带

聚氨酯同步带

聚氨酯提升带

聚氨酯同步带输送应用

同步带轮

人字齿传动系列

输送机系列

# F1

# F2

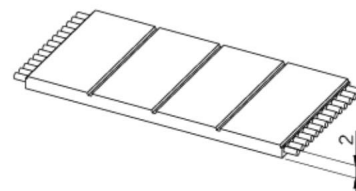
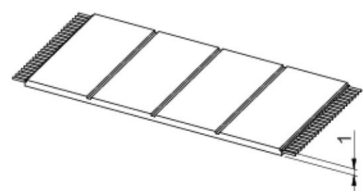

### 皮带特性

### 皮带特性

- 钢丝芯聚氨酯平皮带
- 主要用于无同步要求的起重应用
- 允许使用小直径带轮和紧凑的传动设计
- 标准产品为黑色
- 免维护
- 可根据客户要求提供更小厚度公差产品

- 钢丝芯聚氨酯平皮带
- 主要用于无同步要求的起重应用
- 允许使用小直径带轮和紧凑的传动设计
- 标准产品为黑色
- 免维护
- 可根据客户要求提供更小厚度公差产品

宽度公差: ±0.5 mm  
厚度公差: ±0.2 mm/m

宽度公差: ±0.5 mm  
厚度公差: ±0.2 mm/m

### 技术参数

### 技术参数

Belt width b [mm]	Allowable tensile load Type M $F_{Tzul}$ [N]	Allowable tensile load Type V $F_{Tzul}$ [N]	Breaking load Type M $F_{Br}$ [N]	Specific spring rate $C_{spez}$ [N]	Weight [kg/m]
10	320	160	1250	80000	0,02
20	700	350	2750	175000	0,04
30	1090	545	4250	272500	0,05
40	1470	735	5750	367500	0,08
50	1860	930	7250	465000	0,09
100	3780	1890	14750	945000	0,21

Belt width b [mm]	Allowable tensile load Type M $F_{Tzul}$ [N]	Allowable tensile load Type V $F_{Tzul}$ [N]	Breaking load Type M $F_{Br}$ [N]	Specific spring rate $C_{spez}$ [N]	Weight [kg/m]
10	1470	735	5700	367500	0,03
15	2210	1105	8550	552500	0,05
25	4170	2085	16150	1042500	0,08
30	4660	2330	18050	1165000	0,10
50	8580	4290	33250	2145000	0,17
75	12990	6495	50350	3247500	0,25
100	17400	8700	67450	4350000	0,34

负载/延伸率[%]

负载/延伸率[%]

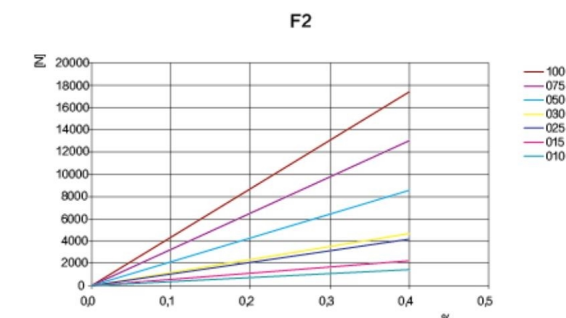
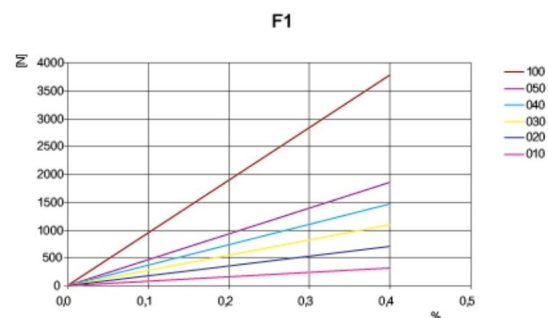

最小带轮直径	无反向弯曲的传动	有反向弯曲的传动
	mm	mm
	16	30

最小带轮直径	无反向弯曲的传动	有反向弯曲的传动
	mm	mm
	50	100

### 特殊线芯技术参数

### 特殊线芯技术参数

带宽 b [mm]	ARAMID	
	$F_{Tzul}$ [N] M型	$F_{Br}$ [N]
10	700	2800
20	1540	6160
30	2380	9520
40	3220	12880
50	4060	16240
100	8260	33040

带宽 b [mm]	ARAMID		STAINLESS	
	$F_{Tzul}$ [N] M型	$F_{Br}$ [N]	$F_{Tzul}$ [N] M型	$F_{Br}$ [N]
10	1320	6000	1080	4500
15	1980	9000	1620	6750
25	3740	17000	3060	12750
30	4180	19000	3420	14250
50	7700	35000	6300	26250
75	11660	53000	9540	39750
100	15620	71000	12780	53250

## F2.5

### 皮带特性

- 钢丝芯聚氨酯平皮带
- 主要用于无同步要求的起重应用
- 允许使用小直径带轮和紧凑的传动设计
- 标准产品为黑色
- 免维护
- 可根据客户要求提供更小厚度公差产品

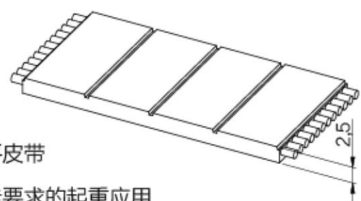

宽度公差: ±0.5 mm  
厚度公差: ±0.2 mm/m

### 技术参数

Belt width b [mm]	Allowable tensile load Type M $F_{Tzul}$ [N]	Allowable tensile load Type V $F_{Tzul}$ [N]	Breaking load Type M $F_{Br}$ [N]	Specific spring rate $C_{spez}$ [N]	Weight [kg/m]
20	5280	2640	19250	1320000	0,08
25	6720	3360	24500	1680000	0,09
50	14400	7200	52500	3600000	0,18
75	21600	10800	78750	5400000	0,27
100	29280	14640	106750	7320000	0,36
120	35040	17520	127750	8760000	0,42

负载/延伸率[%]

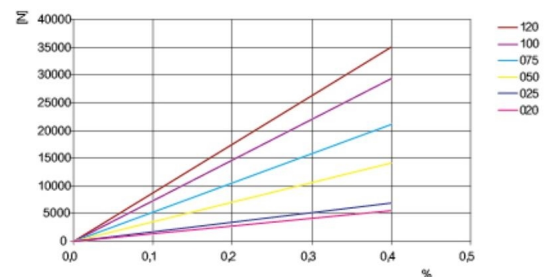

最小带轮直径	无反向弯曲的传动	有反向弯曲的传动
	mm	mm
	80	150

## F3

### 皮带特性

- 钢丝芯聚氨酯平皮带
- 主要用于无同步要求的起重应用
- 允许使用小直径带轮和紧凑的传动设计
- 标准产品为黑色
- 免维护
- 可根据客户要求提供更小厚度公差产品

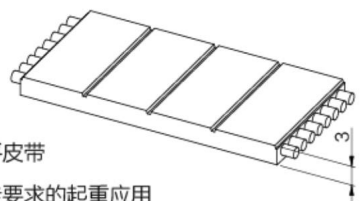

宽度公差: ±0.5 mm  
厚度公差: ±0.2 mm/m

### 技术参数

Belt width b [mm]	Allowable tensile load Type M $F_{Tzul}$ [N]	Allowable tensile load Type V $F_{Tzul}$ [N]	Breaking load Type M $F_{Br}$ [N]	Specific spring rate $C_{spez}$ [N]	Weight [kg/m]
25	8500	4250	32000	2125000	0,11
30	10200	5100	38400	2550000	0,12
60	21250	10625	80000	5312500	0,24
120	43350	21675	163200	10837500	0,48
150	53550	26775	201600	13387500	0,60

负载/延伸率[%]

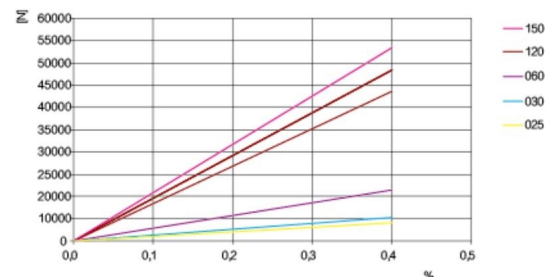

最小带轮直径	无反向弯曲的传动	有反向弯曲的传动
	mm	mm
	120	180



CONVEYING APPLICATIONS

聚氨酯同步带输送应用

## 背衬

### 用聚氨酯同步带输送运用:

#### 背衬

久亿鑫同步带独特的化学和机械特征, 以及不同材质的背衬选择, 使其能满足各种同步带要求应用, 因此, 工程师和设计人员在设计中能够拥有无限的选项。

#### 最小带轮直径

最小带轮直径可通过背衬与带轮系数方法计算。

**最小带轮直径=背衬厚度×带轮系数C<sub>0</sub>**

通常, 我们认为, 带轮越小, 背衬必须越薄。

上述计算获得的带轮直径一般适用于速度1m/s和温度为20℃的应用。

如果带轮直径更小, 请联系我们。

#### 有反向弯曲的传动

久亿鑫聚氨酯同步带适用于有反向弯曲的传动应用。张力应根据背衬硬度调整。

#### 温度范围

选择正确的背衬, 可输送更高温度物品。但是, 同步带齿结构不得长时间裸露在80℃以上温度环境中。

所有背衬材料的最低使用温度建议控制在-10℃以上。久亿鑫可以提供更低温度需求的特殊复合材料。如有此类需求, 请咨询我们。

#### 摩擦系数

表中数值是指与钢的近似静态摩擦系数。

如需更小带轮直径, 背衬可拼接方式制作, 从而提高灵活性。带轮直径不得小于为标准同步带推荐的最小直径。

有关更多与其它材料摩擦系数详情, 请咨询我们。

#### 颜色

表中所示颜色标准, 如有变更, 恕不另行通知。久亿鑫可根据客户要求提供特殊/个性化颜色。

#### 耐化学性

表中有关背衬材料的耐油脂数值仅供参考, 运用中可能随着化学剂的浓度和温度而变化。如有疑问, 请咨询我们。

#### 综述

久亿鑫背衬分为四大类: 发泡、PVC & PU、橡胶和特殊背衬。每类背衬都具有各自的特征以及顶级质量性能和耐久性, 从而使得各种背衬更加贴切特定应用。这些功能包括硬度不同、发泡、布、毛毡或其它复合材料, 包括不同级别的吸附力, FDA认证材料, 防静电材料, 对油脂的不同抗性, 以及不同的抗撕裂和耐磨性。

多样性选择, 结合出众的机械和技术特性以及先进的制造工艺体系, 其中有: 不同的挡件和挡块加工; 不同的背衬材料加工; 更高精度的尺寸切割与打磨, 可以达到没有任何毛刺和瑕疵; 水切割精确打孔等等, 使得久亿鑫工业皮带的背衬加工, 成为了多元化工业领域最佳的特定运用解决方案。

## 背衬

### 覆层材料: 布

#### 尼龙布背衬

特殊尼龙布层背衬可降低摩擦系数, 在高速传动中齿面布层可降低噪音。它们在滑动表面或者产品堆积应用中效果非常好。

可提供防静电布。

- PAZ:** 齿面使用聚酰胺背衬, 降低摩擦系数, 改善带齿啮合。
- PAR:** 背面使用聚酰胺背衬, 降低摩擦系数。
- PAZ-PAR:** 齿面与背面使用聚酰胺背衬。

#### 静态摩擦系数

- 聚氨酯与钢  $\mu = 0.7$
- 聚酰胺与钢  $\mu = 0.35$
- 聚氨酯与铝  $\mu = 0.8$
- 聚酰胺与铝  $\mu = 0.45$

代码	描述		
TZ11	PAZ		齿面尼龙布
TZ21	PAR		齿背尼龙布
TZ15	PAZ防静电		齿面防静电尼龙布
TZ25	PAR防静电		齿背防静电尼龙布









## 背衬

### 背衬材料：发泡类

聚氨酯/橡胶发泡背衬的蜂窝结构使其非常易于压缩。由于这些特性，常见应用有：打标设备、轻型和/或易碎材料输送、玻璃和造纸行业、真空输送机等等。

带轮直径：C<sub>D</sub> · 背衬厚度

代码	描述	材料	颜色	硬度 °Sh A	标准厚度 mm	最高接触温度	耐油性	与钢之间的静态摩擦系数	FDA食品级	带轮系数C <sub>D</sub>
CFX	CELLOFLEX 	Microcellular elastomeric polyurethane	棕色/黄色	-	3, 10	+80°C	中等	0.3	否	16
POR	POROL 	cellular rubber	黑色	ca 15	3, 5, 8, 10, 15	+70°C	中等	0.8	否	6
PY50	PU YELLOW 50 	polyurethane	黄色	50	2, 3, 4, 5, 6, 8, 10	+70°C	高	0.8	否	20
PY70	PU YELLOW 70 	polyurethane	黄色	70	2, 3, 4, 5, 6, 8, 10	+80°C	高	0.75	否	25
SYL-B	SYLOMER BLU 	Elastomeric PUR	蓝色	-	6, 12, 25	+70°C	中等	0.5	否	12
SYL-V	SYLOMER GREEN 	Elastomeric PUR	绿色	-	6, 12, 25	+70°C	中等	0.5	否	14
SYL-M	SYLOMER BROWN 	Elastomeric PUR	棕色	-	6, 12, 25	+70°C	中等	0.5	否	15

## 背衬









### 背衬材料：PVC和PU

PVC具有较高的摩擦系数和良好耐酸性。其通用性，被广泛应用于造纸、玻璃、陶瓷、标签和包装设备等行业。其品质允许在食品工业过程中应用。

所有合成材料和橡胶材料中，聚氨酯耐磨性最好。

久亿鑫同步带增加的不同厚度和不同硬度的聚氨酯覆盖层，适用于木材加工、陶瓷和玻璃工业等应用。我们可根据要求提供食品级聚氨酯背衬。

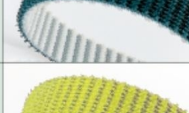
带轮直径：C<sub>D</sub> · 背衬厚度











代码	描述	材料	颜色	硬度 °Sh A	标准厚度 mm	最高接触温度	耐油性	与钢之间的静态摩擦系数	FDA食品级	带轮系数C <sub>D</sub>
FBPU	FISHBONE PU 	PU	透明	70 / 85	4	+70°C	中等	0.7	否	18
FBPVC	FISHBONE PVC 	PVC	白色	65	4	+80°C	高	0.7	是	18
PUR70	PUR70 	PU	透明	70	2-5	+70°C	高	0.7	否	25
PUR85	PUR85 	PU	透明	85	2-5	+70°C	高	0.6	否	30
PVCW	PVC WHITE 	PVC	白色	ca 65	2.3	+90°C	中等	1.0	是	35
PVCG	PVC GREEN 	PVC	绿色	ca 40	1	+90°C	高	0.9	否	40
SG50R	SUPERGRIP 50 R 	Thermoplastic compound	红色	55	4.5-12	+80°C	中等	0.9	否	12
SG60	SUPERGRIP 60 GL 	PVC	绿色	60	4.5	+90°C	中等	0.9	否	12
SG70	SUPERGRIP 70 Y 	PU	黄色	70	4.5	+80°C	高	0.8	否	12
MG	MINIGRIP PVC 	PVC	绿色	ca 65	1.5	+100°C	中等	0.4	否	40

## 背衬

### 背衬材料：橡胶

在合成橡胶和天然橡胶中，有很多性能不同背衬，因其橡胶具有较高的摩擦系数和耐高温性能，久亿鑫聚氨酯橡胶背衬同步带，广泛应用于光伏、锂电池、自动化、新能源、半导体、机械设备等不同的输送领域。

带轮直径：C<sub>D</sub> · 背衬厚度









代码	描述	材料	颜色	硬度 °Sh A	标准厚度 mm	最高接触温度	耐油脂性	与钢之间的静态摩擦系数	FDA食品级	带轮系数C <sub>D</sub>
SG50T	SUPERGRIP 50 RT 	Natural rubber	红色	40	4,5	+80°C	低	1,0	否	15
LTX	LINATEX 	Natural rubber	红色	ca 40	2,4-3,2-4,8 6,4-8,0-9,6	+70°C	低	1,1	否	15
LNP	LINAPLUS 	Natural rubber	白色	ca 40	2,4-3,2-4,8 6,4-8,0-9,6	+70°C	低	1,1	是	15
LTR	LINATRILE 	Nitrile rubber	橙色	ca 55	3 - 6	+110°C	中等	1,0	否	20
NBR	NITRILE 	Nitrile rubber	黑色	65	-	+110°C	高	0,7	否	18
NBR-W	NITRILE 	Nitrile rubber	白色	65	-	+80°C	高	0,7	否	18
TNX	TENAX / ISOGUM 	Rubber	红色	40	2 - 15	+60°C	低	0,75	否	15
VTN	VITON 	FKM Fluoroelastomer	黑色	ca 75	2/4	+275°C	高	0,7	否	30
RP400	YELLOW RUBBER 	Natural rubber	黄色	ca 35	3-4-5-6-8 10-12-15 20-25-30	+65°C	低	1,2	否	13
CRX	CORREX 	Para rubber	棕色	ca 40	6 - 10	+60°C	低	0,9	否	15

## 背衬

### 背衬材料：特殊材料

我们可提供不同的特殊背衬，以满足特别需求或严苛设计的要求。

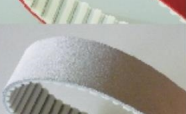
带轮直径：C<sub>D</sub> · 背衬厚度

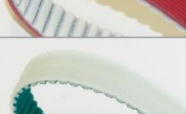
代码	描述	材料	颜色	硬度 °Sh A	标准厚度 mm	最高接触温度	耐油脂性	与钢之间的静态摩擦系数	FDA食品级	带轮系数C <sub>D</sub>
APL	APL 	Thermoplastic compound	红色-紫色	55	3,5	+60°C	高	0,7	否	25
SLC	SILICONE 	Silicon	透明	30	3-10	+200°C	高	1,0	否	20
SLCPU	SILICONE 	Special Silicon Compound	白色	60	3-10	+200°C	高	0,85	否	20
SLCF	SILICONE FDA 	Silicon	蓝色	30	3-10	+220°C	高	1,1	是	20
TG50	TECNOGUM 50 	Thermoplastic rubber compound	红色	ca 50	1-6	+80°C	高	0,7	否	20
TG70	TECNOGUM 70 	Thermoplastic rubber compound	红色	ca 70	1-6	+80°C	高	0,6	否	25
CHRL	CHROME LEATHER 	Chrome leather	灰色/蓝色	-	3	+80°C	高	0,8	否	30
TZ26	TZ PAR 	HDPE	绿色	-	0,3	+80°C	高	0,18	否	-
APLM	MULTIRIB 	Thermoplastic compound	红色	60	3,5	+80°C	中等	-	否	-
APLM-T	MULTIRIB 	Thermoplastic compound	透明	60	3,5	+80°C	中等	-	否	-

## 机械紧固系统

### KMF – 机械紧固系统

在众多输送应用，KMF-机械固定系统，允许在各种输送应用安装中节约成本，设计师可根据KMF特性设计设备。

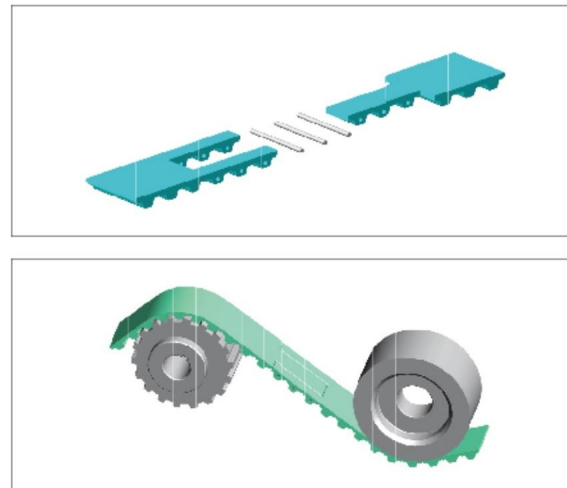

#### 特征

- KMF金属部件无裸露状况，不会与带轮发生直接接触，因此运行非常安静。由于没有暴露的金属部件，EMF不会像其它金属机械固定系统那样易损坏输送的产品。
- KMF满足与同步带相同的最低带轮直径要求，可与反向弯曲惰轮一起工作。
- KMF适合于特殊背衬皮带运用，如: Linatex、Supergrip、PVC、鱼骨刺等。它的紧密配合，消除了其它设计中容易出现的间隙问题。它适用于齿形同步带，安装快捷，省时省力省成本。
- KMF可为产品输送提供最快的同步带安装，安装时间仅需几秒钟。
- 无需拆卸设备
- 安装简单，无需现场焊接，无需笨重或昂贵的现场辅助设备。
- 根据应用强度可提供定制设计。KMF可达到与传统焊接相同的强度。可提供多种齿型，适合所有输送行业应用。

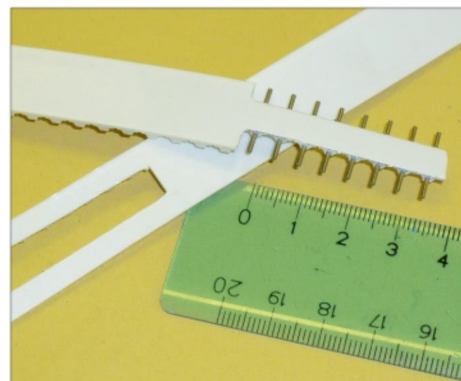
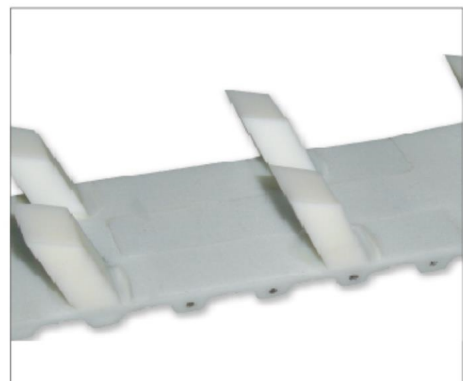

无需工具

## 机械紧固系统

### KMF – 标准

齿形	宽度mm	针数	最大工作张力 N	能否提供碳纤维销
T 5	10	5	96	
	16	5	144	
	8	8	224	
	5	5	176	
	8	8	232	
	5	5	176	
	8	8	256	
	5	5	304	
	8	8	450	
	5	5	360	
8	8	480		
T 10	4	4	216	
	8	8	320	
	12	12	640	
	4	4	240	
	8	8	304	•
	11	11	504	•
	8	8	680	•
	4	4	400	•
	8	8	576	•
	12	12	880	•
T 20	4	4	624	•
	8	8	1120	•
	11	11	1480	•
	4	4	800	
	8	8	1600	
	11	11	1760	
	4	4	1040	
	8	8	2000	
	11	11	2280	
	4	4	536	
T 20	11	11	1600	
	4	4	784	
	6	6	1200	
	4	4	960	
	11	11	3040	
	4	4	1600	
	11	11	3560	
	4	4	2130	
	11	11	7600	
	10	5	144	
AT 5	16	5	168	
	8	8	240	
	5	5	280	
	8	8	320	
	5	5	208	
	8	8	288	
	5	5	320	
	8	8	380	
	5	5	440	
	8	8	600	
AT 10	4	4	256	
	12	12	960	
	4	4	344	
	4	4	384	•
	8	8	624	•
	11	11	904	•
	4	4	640	•
	8	8	800	•
	12	12	1200	•
	4	4	880	•
AT 10	8	8	1680	•
	11	11	2160	•
	4	4	1040	
	8	8	2320	
	11	11	2640	
	4	4	1440	
	8	8	2720	
	11	11	3440	

齿形	宽度mm	针数	最大工作张力 N	能否提供碳纤维销	
AT 20	25	4	800		
	11	11	1760		
	4	4	1200		
	6	6	1520		
	4	4	1600		
	11	11	4400		
	4	4	1920		
	11	11	6080		
	4	4	2700		
	11	11	7700		
HT 5	10	5	120		
	5	5	168		
	8	8	240		
	5	5	224		
	8	8	296		
	5	5	280	•	
	8	8	376	•	
	5	5	320	•	
	8	8	510	•	
	5	5	480	•	
HT 8	8	8	640	•	
	4	4	728	•	
	8	8	1096	•	
	5	5	800		
	10	10	1440		
	14	14	2080		
	22	22	2300		
	5	5	1320		
	10	10	2400		
	14	14	2880		
HT 8	85	9	2320		
	5	5	1760		
	10	10	3200		
	14	14	3600		
	40	5	1120		
	55	5	1600		
	16	-	-		
	85	5	2400		
	HT 14	40	5	1120	
		55	5	1600	
16		-	-		
85		5	2400		

齿形	宽度mm	针数	最大工作张力 N	能否提供碳纤维销
RP 5	10	5	120	
	16	5	168	
	8	8	240	
	5	5	224	
	8	8	296	
	5	5	280	•
	8	8	376	•
	5	5	320	•
	8	8	490	•
	5	5	640	•
RP 8	4	4	728	
	8	8	1096	
	5	5	800	
	8	8	1520	
	5	5	256	
	20	5	360	
	5	5	376	•
	10	10	784	•
	14	14	960	•
	5	5	400	•
RP 8	11	11	960	
	5	5	800	•
	10	10	1440	•
	14	14	2080	•
	22	22	2300	•
	5	5	1320	
	10	10	2400	
	14	14	2880	
	85	9	2320	
	5	5	1760	
RP 14	40	5	1120	
	55	5	1600	
	16	-	-	
	85	5	2400	

齿形	宽度mm	针数	最大工作张力 N	能否提供碳纤维销	
ST 5	10	5	120		
	16	5	168		
	8	8	240		
	5	5	224		
	8	8	296		
	5	5	280	•	
	8	8	376	•	
	5	5	320	•	
	8	8	490	•	
	5	5	640	•	
ST 8	4	4	728		
	8	8	1096		
	5	5	800		
	8	8	1520		
	5	5	256		
	20	5	360		
	5	5	376	•	
	10	10	784	•	
	14	14	960	•	
	5	5	400	•	
ST 8	11	11	960		
	5	5	800	•	
	10	10	1440	•	
	14	14	2080	•	
	22	22	2300	•	
	5	5	1320		
	10	10	2400		
	14	14	2880		
	85	9	2320		
	5	5	1760		
ST 14	40	5	1120		
	55	5	1600		
	16	-	-		
	85	5	2400		
	L	12,7	4	144	
		19,05	5	256	
		25,4	5	288	•
		38,1	5	480	•
		50,8	5	560	•
		76,2	5	1000	
101,6		5	1200		
H		12,7	3	120	
		19,05	4	240	
		25,4	4	304	•
	38,1	4	520	•	
	50,8	4	640	•	
	76,2	4	880		
	101,6	4	1120		
	XH	50,8	10	3060	

### KFT - 假齿系统

KFT假齿系统是专为挡块无法焊接而设计的机械齿形应用系统。

KFT系统有嵌入齿设计和全齿设计两种设计方式。假齿材质一般选择镀锌或不锈钢。采用全齿设计，是替换整个齿型，由两个固定螺孔安全固定。嵌入式齿芯设计，可避免运转过程中，假齿与带轮等其它金属接触，确保更安静运行。

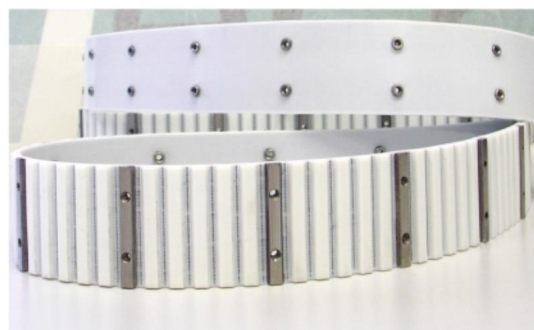

全齿设计

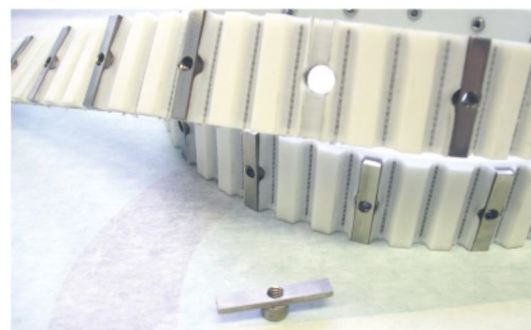

嵌入齿设计

### EFT优点

- KFT适合运用于无法焊接到聚氨酯皮带上的挡块或挡件。如钢、不锈钢、塑料、聚氨酯、木材等。
- KFT常备的不锈钢材质库存，适用于食品与制药等行业或潮湿环境。
- KFT假齿设计对挡块定位具有自定心效果，比焊接挡块更加精准。
- KFT可接受比焊接齿形更高的负载运用，使其成为更大负载的解决方案。
- KFT能解决焊接定位公差问题。EFT齿距公差与同步带齿距公差完全一致。
- KFT的灵活性，用户可以根据应用需求，任意重新更改组合假齿位置及挡块间距位置，适应不同物品的输送要求。
- KFT经济实惠，用户可更换已磨损挡块，无须更换整条同步带。
- KFT主要能够提供任何以下齿型：AT10、AT20、H、XH（带/不带导条）。
- KFT所有定制基带皮带均可选择下列特殊要求：高柔韧性、接驳、PAZ/ PAR、FDA PU、钢丝芯、aramid或不锈钢丝芯。

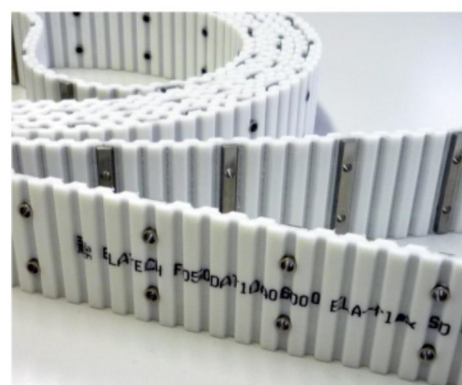

TAS154 - 适于AT10和H齿形，25mm宽，单销

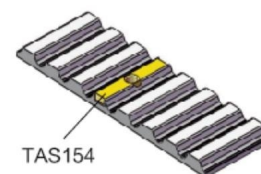

TAS154

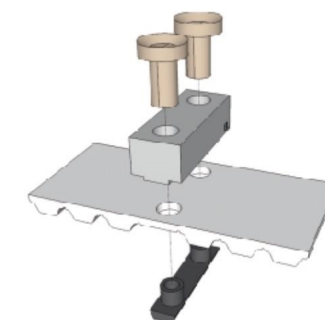

TAS210 - 适于AT10齿形，32mm宽，双销，中心距20mm

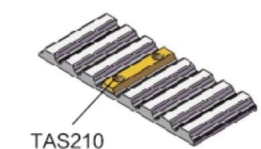

TAS210

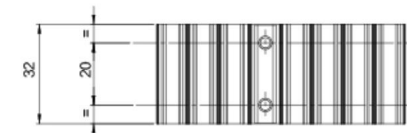

TAS150 - 适于AT10齿形，50mm宽，双销，中心距25mm

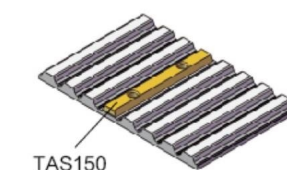

TAS150

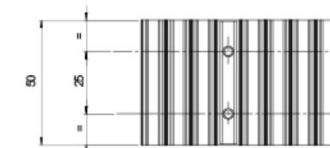

TAS155 - 适于AT10齿形，75mm宽，三销，中心距25mm

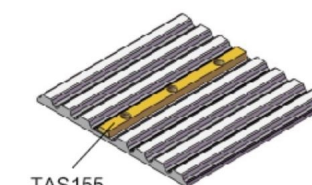

TAS155

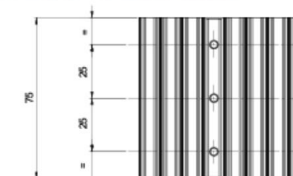

TAS158 - 适于AT20和XH齿形，25-50-75-100mm宽，多销，中心距25mm

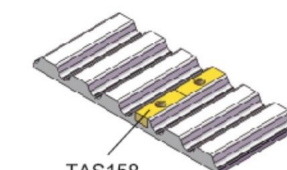

TAS158

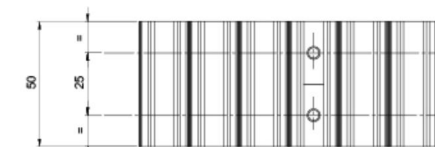

TAS142 - 适于AT20和XH齿形，50mm宽，双销，中心距25mm

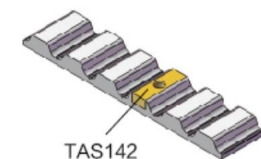

TAS142

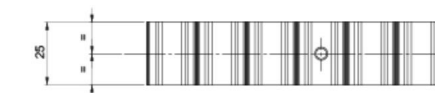

## 机械加工

久亿鑫拥有很多高质量、最先进的机械和工艺，如水切割机。久亿鑫同步带均可进行机械加工，以达到执行客户特殊和复杂任务的要求。其高精度的机加工和精准操作，保证了久亿鑫同步带在所有复杂、苛刻的工业应用中达到最严格的公差要求和最高的可靠性。

根据应用要求，机械加工可包括齿面和/或齿背的纵向铣削、背面和侧面打磨、磨/除齿、同步带表面的打孔和/或雕刻，以及特殊的表面处理。

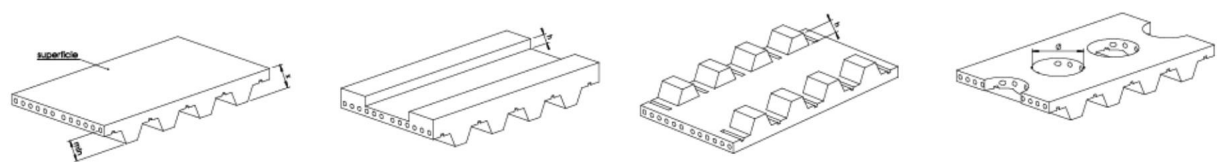

水切割技术精度高以及良好的灵活性，可制作任意尺寸和形状的带孔，从小到大，从完美圆形到椭圆或方形。



此外，特殊背衬可以通过上述精加工，达到优化同步带应用中的性能。例如，中空带制作，我们最大限度地利用水切割技术，进行基带及背衬铣削。如此，真空区内没有任何张力构件，完美地制造出“真空杯效应”，保证完美吸合。

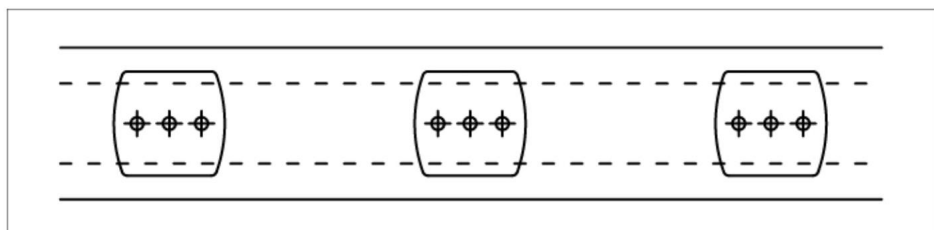

在另一应用中，用于铝棒输送同步带上的黄色V形的PU背衬进行的横向切割，增强了同步带挠曲性，适应了更小带轮的传动。

## 异型聚氨酯同步带

在输送、搬运和定位所有久亿鑫聚氨酯同步带上，均可添加各种挡块。挡块材质与同步带材质保持一致性，确保了挡块最大的粘合强度。

挡块同步带可以在高速和低噪音下同步输送产品。

我们可以提供各种形状挡块。如果以下未涵盖，请联系我们。

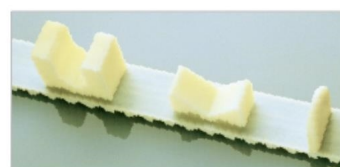

### 弯曲弧面

值得注意的是，同步带挡块转弯接触弧面，易受基带齿形影响。因此，一般建议选择最小允许厚度“U”的挡块。

### 挡块中心距

建议选择与基带齿距或倍数对应的挡块中心距。这样可最大限度降低同步带总长度公差对挡块中心距的影响。

### 位置

挡块位置可以设计在齿根上或其它位置。然而，挡块设计在齿根上时，同步带挠曲性最大化。



### 公差

挡块公差为 $\pm 0.5\text{mm}$ 。如需要，通过额外加工可将此公差减小到 $\pm 0.2\text{mm}$ 。焊接过程中，挡块与同步带的粘结处会产生约 $0.5\text{--}1\text{mm}$ 的聚氨酯边缘。如需要，可通过机械加工将其清除。

同步带类型	齿形厚度“U” mm																							
	2	3	5	6	8	10	12	14	16	20	25	30												
	推荐的最小带轮齿数z																							
T5	14	20	14	30	20	45	25	50	40	60	60	100	80	-	100	-	-	-	-	-	-	-		
T10	16	20	16	20	16	30	16	40	20	50	25	50	35	60	50	70	80	80	100	100	120	120	-	-
T20	20	20	18	20	18	25	18	40	18	50	20	50	25	50	30	60	40	60	50	60	70	80	-	-
AT5	12	20	12	30	20	45	25	50	40	60	60	100	-	-	100	-	-	-	-	-	-	-	-	
AT10	18	20	18	20	18	30	18	40	20	50	25	50	35	60	50	70	80	80	100	100	120	120	-	-
AT20	20	20	20	20	20	25	20	40	20	50	20	50	25	50	40	40	50	50	50	60	70	80	100	100
XL	10	20	10	30	20	45	25	50	40	60	50	100	60	100	-	-	-	-	-	-	-	-	-	-
L	12	16	12	20	12	40	20	50	30	60	40	60	50	70	60	80	100	100	-	-	-	-	-	-
H	14	16	14	16	14	25	14	30	20	50	25	50	40	60	50	70	80	80	100	100	120	120	-	-
XH	18	18	18	20	18	20	18	30	18	40	20	50	20	50	25	55	35	60	50	60	70	80	-	-
HTD5M	12	20	12	30	20	45	25	50	40	60	60	100	80	-	100	-	-	-	-	-	-	-	-	-
HTD8M	18	18	18	18	18	24	18	32	18	40	20	40	28	48	40	56	64	64	80	80	100	100	-	-
HTD14M	28	28	28	28	28	28	28	40	28	50	28	50	28	50	30	60	40	50	50	60	100	100	110	110
STD5M	12	20	12	30	20	45	25	50	40	60	60	100	80	-	100	-	-	-	-	-	-	-	-	-
STD8M	18	18	18	18	18	24	18	32	18	40	20	40	28	48	40	56	64	64	80	80	100	100	-	-

在齿隙上焊接齿形时的最小齿数 (图2)

在齿根上焊接挡块时的最小齿数 (图1)

### 订购:

订货时必须提供: 同步带类型 (宽度、齿形、节距、长度)、皮带长度 (齿数)、包含所需挡块数量和中心距的图纸。

## 命名规则与订货规范

## 首词命名

齿形	Trapezoid (梯形齿)	HTD (圆弧齿)	P (消音齿)	GT (盖茨GT齿)	STD (半圆弧齿)
类型	Standard (标准)	Bushing (带胀套)	Idler (惰轮)		
材质	T (45钢)	AL (6061铝合金)	SS (306不锈钢)		
表面处理	BS (本色阳极氧化)	HS (黑色阳极氧化)			
	YZ (硬质阳极氧化)	DN (无电解镀镍)			
	PS (喷砂)	HS (氧化发黑)			
	LH (磷化发黑)	DX (镀锌)			

例如: HSTHS

解释: HTD (圆弧齿) - Standard (标准) - T (45钢) - HS (氧化发黑)

## 外形命名

A (无凸台)

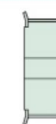

B (有凸台)



## 内形命名



H (圆孔)

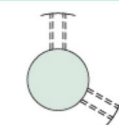

P (圆孔+螺纹孔)

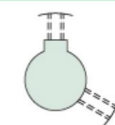

N/C (新/旧键槽孔+螺纹孔)

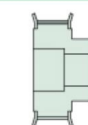

V (左台阶孔)

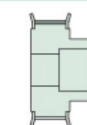

F (右台阶孔)

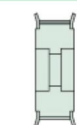

Y (两段台阶孔)

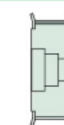

WB (阶梯孔)

## 订货规范

例如: HSTHS22-8M150-A-N24

解释:	HSTHS22	8M150	A	N24
	45钢, 22齿, 氧化发黑	圆弧齿8M, 带宽15	无凸台	新键槽内孔+螺纹孔, 孔径24

## 其他

- 1: 同步带轮的公差及表面粗糙度参照GB/T 11361-1989
- 2: 同步带轮的挡边可以定制, 默认为标准件
- 3: “-”为非经济规格



# L

可按需加工定制

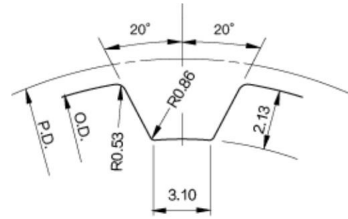

齿形 (ISO标准齿条尺寸)

型号	带宽				材质		表面处理
	12.7mm	19.1mm	25.4mm	38.1mm	带轮	法兰	
	L050	L075	L100	L150			
ALBS	☑	☑	☑	☑	铝合金		本色阳极氧化
ALHS	☑	☑	☑	☑			黑色阳极氧化
ALYZ	☑	☑	☑	☑			硬质阳极氧化
ALDN	☑	☑	☑	☑			无电解镀膜
ALPS	☑	☑	☑	☑			磨砂
THS	☑	☑	☑	☑	45钢		氧化发黑
TLH	☑	☑	☑	☑			磷化发黑
TBX	☑	☑	☑	☑			镀锌
TDN	☑	☑	☑	☑			无电解镀膜

## 选择带轮形状

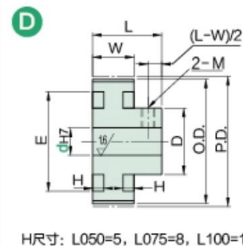
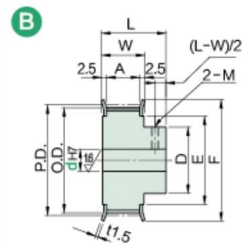
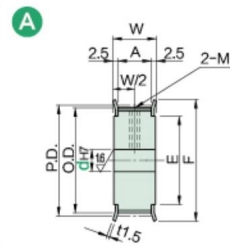

HR尺寸: L050=5, L075=8, L100=11

## 选择带轮尺寸

宽度 mm	公称直径			
	L050	L075	L100	L150
A	14	21	27	40
W	19	26	32	45
L (齿数10~50/齿数60, 72)	31/39	38/46	44/53	57/57

外径 mm	齿数																											
	10	12	14	15	16	17	18	19	20	21	22	24	25	26	28	30	32	34	36	38	40	42	44	46	48	50	60	72
P.D.	30.32	36.38	42.45	45.48	48.51	51.54	54.57	57.61	60.64	63.67	66.70	72.77	75.80	78.83	84.89	90.96	97.02	103.08	109.15	115.21	121.28	127.34	133.40	139.47	145.53	151.60	181.91	218.30
O.D.	29.56	35.62	41.68	44.72	47.75	50.78	53.81	56.84	59.88	62.91	65.94	72.00	75.04	78.07	84.13	90.20	96.26	102.32	108.39	114.45	120.51	126.58	132.64	138.71	144.77	150.83	181.15	217.53
D	22	27	30	30	32	34	36	38	40	42	45	50	50	50	50	56	56	63	63	63	63	71	71	71	71	71	71	71
F	36	45	48	48	55	55	61	67	67	70	80	87	87	87	95	99	104	111	123	127	131	135	140	144	152	160	190	225
E	24	30	35	35	40	40	45	50	50	56	60	67	67	67	75	80	84	90	102	105	110	115	120	125	130	140	170(160)	200(197)

D形状时, E为括号里面的数值

## 选择轴孔规格

附件固定螺丝	孔径 d	螺纹 M
	6-12	M4
	13-17	M5
	18-30	M6
	31-45	M8
	46-70	M10

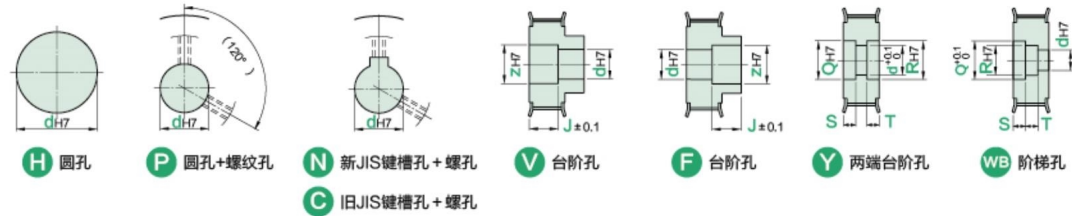

规格	代码	齿数	同步带宽度	带轮形状	轴孔规格	轴孔规格 (1mm)																			
						H				P				N/C				V				Y/WB			
						A	B/D	A	B/D	A	B/D	A	B/D	d	Z	J (0.1mm)	A	d	Z	J (0.1mm)	B	d	Q/R	S/T (0.1mm)	A
铝合金	10	10	L050	A	H	6-16	6-16	6-14	6-14	8-14	8-14	6-14	8-16	6-14	8-16	6-14	8-16	6-14	8-16	6-14	8-16	6-14	8-16		
	12	12	L050	A	P	8-22	8-22	8-18	8-18	8-18	8-18	8-20	10-23	8-20	10-23	8-20	10-23	8-20	10-23	8-20	10-23	8-20	10-23		
	14	14	L050	A	N	8-27	8-26	8-21	8-20	8-21	8-20	8-25	10-27	8-24	10-26	8-25	10-27	8-24	10-26	8-25	10-27	8-24	10-26		
	15	15	L050	A	C	8-27	8-26	8-23	8-20	8-23	8-20	8-25	10-27	8-24	10-26	8-25	10-27	8-24	10-26	8-25	10-27	8-24	10-26		
	16	16	L050	A	V	10-32	10-28	10-26	10-22	10-23	10-22	10-30	12-32	10-32	12-32	10-30	12-32	10-32	12-32	10-30	12-32	10-32	12-32		
	17	17	L050	A	F	10-32	10-30	10-26	10-24	10-26	10-23	10-30	12-32	10-32	12-32	10-30	12-32	10-32	12-32	10-30	12-32	10-32	12-32		
	18	18	L050	A	Y	10-37	10-32	10-29	10-26	10-29	10-23	10-35	12-37	10-30	12-32	10-35	12-37	10-30	12-32	10-35	12-37	10-30	12-32		
	19	19	L050	A	WB	12-42	12-34	12-34	12-28	12-30	12-25	12-40	14-42	12-32	14-34	12-40	14-42	12-32	14-34	12-40	14-42	12-32	14-34		
	20	20	L050	A	H	12-42	12-36	12-34	12-30	12-30	12-26	12-40	14-42	12-34	14-36	12-40	14-42	12-34	14-36	12-40	14-42	12-34	14-36		
	21	21	L050	A	P	12-48	12-38	12-40	12-30	12-32	12-26	12-46	14-48	12-36	14-38	12-46	14-48	12-36	14-38	12-46	14-48	12-36	14-38		
	22	22	L050	A	N	12-52	12-41	12-42	12-33	12-34	12-30	12-50	14-52	12-39	14-41	12-50	14-52	12-39	14-41	12-50	14-52	12-39	14-41		
	24	24	L050	A	C	12-59	12-46	12-49	12-38	12-41	12-30	12-57	14-59	12-44	14-46	12-57	14-59	12-44	14-46	12-57	14-59	12-44	14-46		
	25	25	L050	A	V	12-59	12-46	12-49	12-38	12-41	12-30	12-57	14-59	12-44	14-46	12-57	14-59	12-44	14-46	12-57	14-59	12-44	14-46		
	26	26	L075	A	F	12-59	12-46	12-49	12-38	12-41	12-30	12-57	14-59	12-44	14-46	12-57	14-59	12-44	14-46	12-57	14-59	12-44	14-46		
	28	28	L100	A	Y	12-67	12-46	12-57	12-38	12-49	12-30	12-65	14-67	12-44	14-46	12-65	14-67	12-44	14-46	12-65	14-67	12-44	14-46		
	30	30	L150	A	WB	12-72	12-52	12-62	12-42	12-50	12-34	12-70	14-72	12-50	14-52	12-70	14-72	12-50	14-52	12-70	14-72	12-50	14-52		
	32	32	L150	A	H	14-76	14-52	14-65	14-42	14-50	14-34	14-74	16-76	14-50	16-52	14-74	16-76	14-50	16-52	14-74	16-76	14-50	16-52		
	34	34	L150	A	P	14-80	14-59	14-65	14-49	14-50	14-41	14-80	16-82	14-57	16-59	14-80	16-82	14-57	16-59	14-80	16-82	14-57	16-59		
	36	36	L150	A	N	14-80	14-59	14-65	14-49	14-50	14-41	14-80	16-82	14-57	16-59	14-80	16-82	14-57	16-59	14-80	16-82	14-57	16-59		
	38	38	L150	A	C	15-80	15-59	15-65	15-49	15-50	15-41	15-80	17-82	15-57	17-59	15-80	17-82	15-57	17-59	15-80	17-82	15-57	17-59		
	40	40	L150	A	V	15-80	15-59	15-65	15-49	15-50	15-41	15-80	17-82	15-57	17-59	15-80	17-82	15-57	17-59	15-80	17-82	15-57	17-59		
	42	42	L150	A	F	16-80	16-67	16-65	16-57	16-50	16-49	16-80	18-82	16-65	18-67	16-80	18-82	16-65	18-67	16-80	18-82	16-65	18-67		
44	44	L150	A	Y	16-80	16-67	16-65	16-57	16-50	16-49	16-80	18-82	16-65	18-67	16-80	18-82	16-65	18-67	16-80	18-82	16-65	18-67			
46	46	L150	A	WB	16-80	16-67	16-65	16-57	16-50	16-49	16-80	18-82	16-65	18-67	16-80	18-82	16-65	18-67	16-80	18-82	16-65	18-67			
48	48	L150	A	H	16-80	16-67	16-65	16-57	16-50	16-49	16-80	18-82	16-65	18-67	16-80	18-82	16-65	18-67	16-80	18-82	16-65	18-67			
50	50	L150	A	P	16-80	16-67	16-65	16-57	16-50	16-49	16-80	18-82	16-65	18-67	16-80	18-82	16-65	18-67	16-80	18-82	16-65	18-67			
60	60	L150	A	N	16-100	16-67	16-65	16-57	16-50	16-49	16-100	18-125	16-65	18-67	16-100	18-125	16-65	18-67	16-100	18-125	16-65	18-67			
72	72	L150	A	C	16-100	16-67	16-65	16-57	16-50	16-49	16-100	18-125	16-65	18-67	16-100	18-125	16-65	18-67	16-100	18-125	16-65	18-67			

# H

可按需加工定制

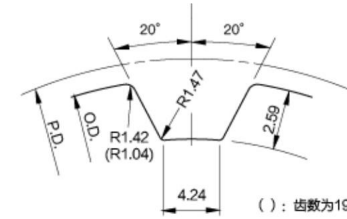

齿形 (ISO标准齿条尺寸)

型号	带宽					材质		表面处理
	19.1mm	25.4mm	38.1mm	50.8mm	76.2mm	带轮	法兰	
	H075	H100	H150	H200	H300			
ALBS	☑	☑	☑	☑	☑	铝合金		本色阳极氧化
ALHS	☑	☑	☑	☑	☑			黑色阳极氧化
ALYZ	☑	☑	☑	☑	☑			硬质阳极氧化
ALDN	☑	☑	☑	☑	☑			无电解镀膜
ALPS	☑	☑	☑	☑	☑			磨砂
THS	☑	☑	☑	☑	☑	45钢		氧化发黑
TLH	☑	☑	☑	☑	☑			磷化发黑
TBX	☑	☑	☑	☑	☑			镀锌
TDN	☑	☑	☑	☑	☑			无电解镀膜

## 选择带轮形状

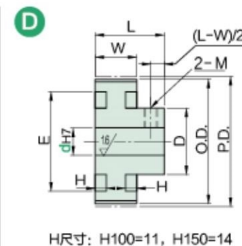
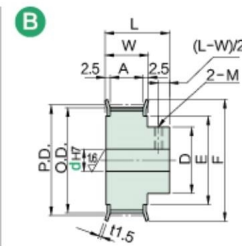
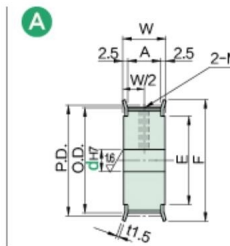

HR尺寸: H100=11, H150=14

## 选择带轮尺寸

宽度 mm	公称直径				
	H075	H100	H150	H200	H300
A	21	27	40	54	80
W	26	32	45	59	85
L (齿数14~36)	41	47	60	74	100
L (齿数38~60)	-	53	65	-	-
L (齿数72)	-	58	70	-	-

外径 mm	齿数																											
	14	15	16	17																								

# S2M

可按需加工定制

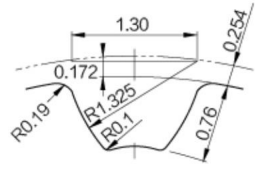

齿形 (ISO标准齿条尺寸)

型号	带宽			材质		表面处理
	4mm	6mm	10mm	带轮	法兰	
ALBS	<input checked="" type="checkbox"/>	<input checked="" type="checkbox"/>	<input checked="" type="checkbox"/>	铝合金		本色阳极氧化
ALHS	<input checked="" type="checkbox"/>	<input checked="" type="checkbox"/>	<input checked="" type="checkbox"/>			黑色阳极氧化
ALYZ	<input checked="" type="checkbox"/>	<input checked="" type="checkbox"/>	<input checked="" type="checkbox"/>			硬质阳极氧化
ALDN	<input checked="" type="checkbox"/>	<input checked="" type="checkbox"/>	<input checked="" type="checkbox"/>			无电解镀锌
ALPS	<input checked="" type="checkbox"/>	<input checked="" type="checkbox"/>	<input checked="" type="checkbox"/>			喷砂
THS	<input checked="" type="checkbox"/>	<input checked="" type="checkbox"/>	<input type="checkbox"/>	45钢		氧化发黑
TLH	<input checked="" type="checkbox"/>	<input checked="" type="checkbox"/>	<input type="checkbox"/>			磷化发黑
TBX	<input checked="" type="checkbox"/>	<input checked="" type="checkbox"/>	<input type="checkbox"/>			镀锌
TDN	<input checked="" type="checkbox"/>	<input checked="" type="checkbox"/>	<input type="checkbox"/>			无电解镀锌
BSS	<input checked="" type="checkbox"/>	<input checked="" type="checkbox"/>	<input type="checkbox"/>	不锈钢		-

### 选择带轮形状

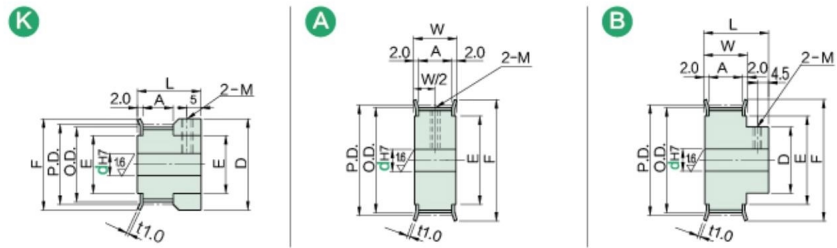

### 选择带轮尺寸

宽度 mm	公称直径		
	S2M040	S2M060	S2M100
A	5	7	11
W	9	11	15
L	17	19	23

外径 mm	齿数																							
	14	15	16	18	20	22	23	24	25	26	28	30	32	34	36	40	44	48	50	60	72			
P.D.	8.91	9.55	10.19	11.46	12.73	14.01	14.64	15.28	15.92	16.55	17.83	19.10	20.37	21.65	22.92	25.46	28.01	30.56	31.83	38.20	45.84			
O.D.	8.40	9.04	9.68	10.95	12.22	13.50	14.13	14.77	15.41	16.04	17.32	18.59	19.86	21.14	22.41	24.96	27.50	30.05	31.32	37.69	45.33			
D	12	12	14	14	16	18	18	20	20	22	22	22	12	14	14	18	20	20	20	30	34			
F	12	12	14	14	16	18	18	20	20	22	22	22	22	25	25	28	30	32	35	44	50			
E	6	6	8	8	10	11	11	13	13	14	14	14	16	16	18	20	23	25	25	32	38			

### 选择轴孔规格

附件	孔径 d	螺纹 M
固定	3-5	M3
固定	6-24	M4
螺丝	25-30	M5

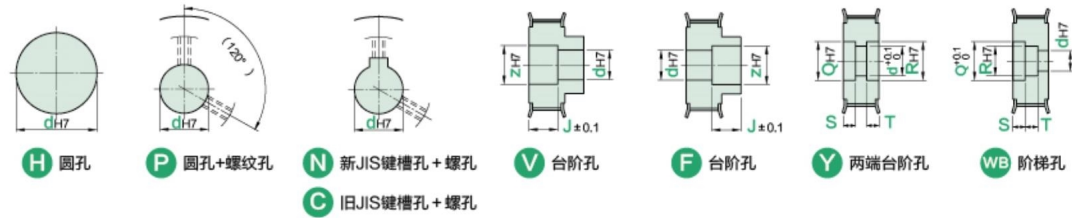

规格	代码	齿数	同步带宽度	带轮形状	轴孔规格	轴孔规格 (1mm)																					
						H		P		N/C		V		V/F		Y/WB											
						A	B/K	A	B/K	A	B	d	Z	d	Z	d	Q/R	d	S/T								
铝合金	ALBS	14	S2M040	A	H	3,4	3,4		3,4																		
		15				3,4	3,4		3,4																		
		16				3,4,5	3,4,5		3,4,5			3	5								3	5					
		18				3,4,5	3,4,5		3,4,5			3	5								3	5					
		20				3-6	3-6		3-6			3,4	5,6								3,4	5,6					
		22				3-6	3-6		3-6			3,4	5,6								3,4	5,6					
		23				3-6	3-6		3-6			3,4	5,6								3,4	5,6					
		24				3-7	3-7		3-7			3,4,5	5,6,7								3-5	5-7					
		25				3-7	3-7		3-7			3,4,5	5,6,7								3-5	5-7					
		26				3-8	3-8		3-8			3-6	5-8								3-6	5-8					
45钢	THS	28	S2M060	A	H	3-8	3-8		3-8																		
		30				3-8	3-8		3-8			3-6	5-8						3-6	5-8							
		32				3-8	3-8		3-8			3-6	5-8							3-6	5-8						
		34				4-10	4-8	4-10	4,5,6	8		4-7	6-10							4-6	6-8						
		36				4-10	4-10	4-10	4-8	8,10		4-7	6-10							4-6	6-8						
		40				4-10	4-10	4-10	4-8	8,10		4-8	6-11							4-8	6-10						
		44				4-12	4-13	4-12	4-10	8-12	8		4-10	6-12						4-10	6-12						
		48				5-15	5-15	5-13	5-12	8-13	8-11	5-13	7-15							5-13	7-15						
		50				5-17	5-16	5-15	5-12	8-15	8-11	5-15	7-17							5-14	7-16						
		不锈钢				BSS	50	S2M100	B	H	5-17	5-16	5-15	5-12	8-16	8-11	5-15	7-24				5-14	7-16				
52	5-17		5-16	5-15	5-12		8-16				8-11	5-15	7-24						5-15	7-17							
54	5-17		5-16	5-15	5-12		8-16				8-11	5-15	7-24						5-14	7-16							
56	5-17		5-16	5-15	5-12		8-16				8-11	5-15	7-24						5-14	7-16							
58	5-17		5-16	5-15	5-12		8-16				8-11	5-15	7-24						5-14	7-16							
60	5-17		5-16	5-15	5-12		8-16				8-11	5-15	7-24						5-14	7-16							
62	5-17		5-16	5-15	5-12		8-16				8-11	5-15	7-24						5-14	7-16							
64	5-17		5-16	5-15	5-12		8-16				8-11	5-15	7-24						5-14	7-16							
66	5-17		5-16	5-15	5-12		8-16				8-11	5-15	7-24						5-14	7-16							
68	5-17		5-16	5-15	5-12		8-16				8-11	5-15	7-24						5-14	7-16							

# S3M

可按需加工定制

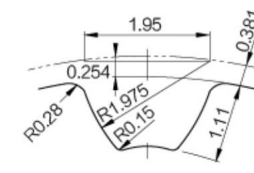

齿形 (ISO标准齿条尺寸)

型号	带宽			材质		表面处理
	6mm	10mm	15mm	带轮	法兰	
ALBS	<input checked="" type="checkbox"/>	<input checked="" type="checkbox"/>	<input checked="" type="checkbox"/>	铝合金		本色阳极氧化
ALHS	<input checked="" type="checkbox"/>	<input checked="" type="checkbox"/>	<input checked="" type="checkbox"/>			黑色阳极氧化
ALYZ	<input checked="" type="checkbox"/>	<input checked="" type="checkbox"/>	<input checked="" type="checkbox"/>			硬质阳极氧化
ALDN	<input checked="" type="checkbox"/>	<input checked="" type="checkbox"/>	<input checked="" type="checkbox"/>			无电解镀锌
ALPS	<input checked="" type="checkbox"/>	<input checked="" type="checkbox"/>	<input checked="" type="checkbox"/>			喷砂
THS	<input checked="" type="checkbox"/>	<input checked="" type="checkbox"/>	<input checked="" type="checkbox"/>	45钢		氧化发黑
TLH	<input checked="" type="checkbox"/>	<input checked="" type="checkbox"/>	<input checked="" type="checkbox"/>			磷化发黑
TBX	<input checked="" type="checkbox"/>	<input checked="" type="checkbox"/>	<input checked="" type="checkbox"/>			镀锌
TDN	<input checked="" type="checkbox"/>	<input checked="" type="checkbox"/>	<input checked="" type="checkbox"/>			无电解镀锌
BSS	<input checked="" type="checkbox"/>	<input checked="" type="checkbox"/>	<input type="checkbox"/>	不锈钢		-

### 选择带轮形状

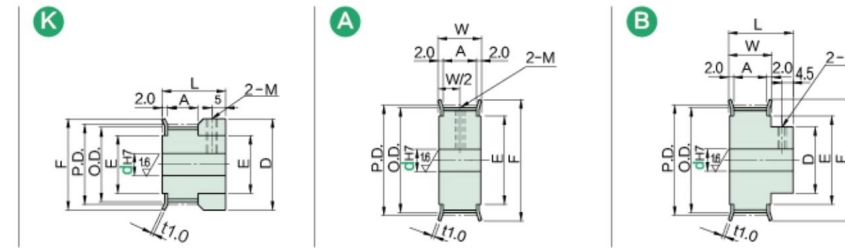

### 选择带轮尺寸

宽度 mm	公称直径		
	S3M060	S3M100	S3M150
A	7	11	17
W	11	15	21
L	19	23	29

外径 mm	齿数																							
	14	15	16	18	19	20	22	24	25	26	28	30	32	34	36	40	44	48	50	60	72			
P.D.	13.37	14.32	15.28	17.19	18.14	19.10	21.01	22.92	23.87	24.83	26.74	28.65	30.56	32.47	34.38	38.20	42.02	45.84	47.75	57.30	68.75			
O.D.	12.61	13.56	14.52	16.43	17.38	18.34	20.25	22.16	23.11	24.07	25.98	27.89	29.80	31.71	33.62	37.44	41.25	45.07	46.98	56.53	67.99			
D	16	18	18	20	22	22	25	14	16	16	18	20	20	26	26	30	32	34	34	39	50			
F	16	18	18	20	22	22	25	25	28	28	30	32	35	40	40	44	48	50	52	61	74			
E	10	11	11	13	14	14	16	16	18	18	20	23	25	28	28	32	36	38	40	46	58			

### 选择轴孔规格

附件	孔径 d	螺纹 M
固定	4-5	M3
固定	6-17	M4
螺丝	18-33	M5
	34-46	M6

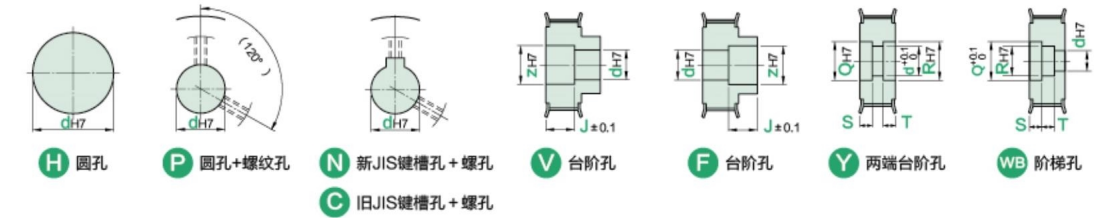

规格	代码	齿数	同步带宽度	带轮形状	轴孔规格	轴孔规格 (1mm)																			
						H		P		N/C		V		V/F		Y/WB									
						A	B/K	A	B/K	A	B	d	Z	d	Z	d	Q/R	d	S/T						
铝合金	ALBS	14	S3M100	A	H	4,5,6	4,5,6		4,5,6																
		15				4,5,6	4,5,6		4,5,6																
		16				4-7	4-7		4-7			4	6							4	6				
		18				4-7	4-7		4-7			4,5	6,7							4,5	6,7				
		19				4-8	4-8	4,5	4-8			4,5,6	6,7,8							4,5,6	6,7,8				
		20				4-9	4-8	4,5,6	4-8			4-7	6-9							4-7	6-9				
		22				4-9	4-8	4,5,6	4-8			4-7	6-9							4-7	6-9				
		24				4-10	4-10	4-10	4-8			4-7	6-9							4-7	6-9				
		25				4-10	4-10	4-10	4-8			4-7	6-9							4-7	6-9				
		26				4-11	4-11	4-11	4-10	8-11	8	4-8	6-11							4-8	6-11				
45钢	THS	26	S3M060	A	H	5-11	5-11	5-11	5-10	8-11	8	5-8	7-11			5-8	7-11								
		28				5-13	5-13	5-13	5-10	8-13	8	5-10	7-12			5-10	7-12								
		30				6-15	6-15	6-14	6-12	8-															

# S5M

可按需加工定制

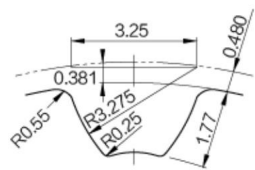

齿形 (ISO标准齿条尺寸)

型号	带宽			材质		表面处理
	10mm	15mm	25mm	带轮	法兰	
ALBS	<input checked="" type="checkbox"/>	<input checked="" type="checkbox"/>	<input checked="" type="checkbox"/>	铝合金		本色阳极氧化
ALHS	<input checked="" type="checkbox"/>	<input checked="" type="checkbox"/>	<input checked="" type="checkbox"/>			黑色阳极氧化
ALYZ	<input checked="" type="checkbox"/>	<input checked="" type="checkbox"/>	<input checked="" type="checkbox"/>			硬质阳极氧化
ALDN	<input checked="" type="checkbox"/>	<input checked="" type="checkbox"/>	<input checked="" type="checkbox"/>			无电解镀膜
ALPS	<input checked="" type="checkbox"/>	<input checked="" type="checkbox"/>	<input checked="" type="checkbox"/>			喷砂
THS	<input checked="" type="checkbox"/>	<input checked="" type="checkbox"/>	<input checked="" type="checkbox"/>			氧化发黑
TLH	<input checked="" type="checkbox"/>	<input checked="" type="checkbox"/>	<input checked="" type="checkbox"/>	45钢	磷化发黑	
TBX	<input checked="" type="checkbox"/>	<input checked="" type="checkbox"/>	<input checked="" type="checkbox"/>		镀锌	
TDN	<input checked="" type="checkbox"/>	<input checked="" type="checkbox"/>	<input checked="" type="checkbox"/>		无电解镀膜	
BSS	<input checked="" type="checkbox"/>	<input checked="" type="checkbox"/>	<input type="checkbox"/>	不锈钢	-	

### 选择带轮形状

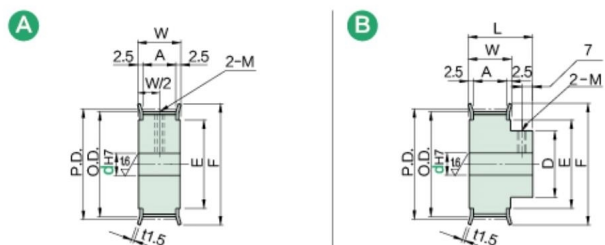

### 选择带轮尺寸

高度 mm	公称直径		
	S5M100	S5M150	S5M250
A	11	17	27
W	16	22	32
L	28	34	44

外径 mm	齿数																							
	14	15	16	18	19	20	22	24	25	26	28	30	32	34	36	40	44	48	50	60	72			
P.D.	22.28	23.87	25.46	28.65	30.24	31.83	35.01	38.20	39.79	41.38	44.56	47.75	50.93	54.11	57.30	63.66	70.03	76.39	79.58	95.49	114.59			
O.D.	21.32	22.91	24.50	27.69	29.28	30.87	34.05	37.24	38.83	40.42	43.60	46.79	49.97	53.15	56.34	62.70	69.07	75.43	78.62	94.53	113.63			
D	14	15	17	19	19	24	27	27	31	32	33	37	40	40	47	50	60	63	75	90	119			
F	26	28	32	33	36	36	40	45	45	48	52	55	61	61	67	74	83	87	99	119	119			
E	16	18	20	22	24	24	27	30	30	35	35	36	40	45	45	50	58	63	67	80	100			

### 选择轴孔规格

附件固定螺丝	孔径 d	螺纹 M
	5	M3
	6-12	M4
	13-17	M5
	18-30	M6
	31-45	M8
	46-70	M10

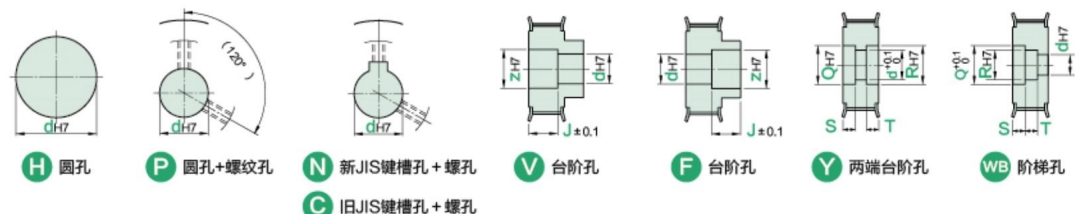

规格	带轮形状	轴孔规格	轴孔规格 (1mm)																					
			H				P				N/C				V									
			A	B	A	B	A	B	d	Z	A	B	d	Z	A	B	d	Z	A	B	d	Z		
铝合金 ALBS ALHS ALYZ ALDN ALPS	A	H P N C V F Y WB	5-10	5-10	5-10	5-8	8,10	-	5,6	7,8	5,6	7,8	5,6	7,8	5,6	7,8	5,6	7,8	5,6	7,8	5,6	7,8		
			5-10	5-10	5-10	5-8	8,10	-	5-8	7-10	5-10	7-10	5-10	7-10	5-10	7-10	5-10	7-10	5-10	7-10	5-10	7-10	5-10	7-10
			5-12	5-12	5-12	5-10	8-12	8	5-10	7-12	5-12	7-12	5-12	7-12	5-12	7-12	5-12	7-12	5-12	7-12	5-12	7-12	5-12	7-12
			6-14	6-14	6-12	6-11	8-12	8,10	6-12	8-14	6-12	8-14	6-12	8-14	6-12	8-14	6-12	8-14	6-12	8-14	6-12	8-14	6-12	8-14
			6-16	6-15	6-16	6-11	8-16	8,10	6-14	8-16	6-13	8-15	6-14	8-16	6-13	8-15	6-14	8-16	6-13	8-15	6-14	8-16	6-13	8-15
			6-16	6-15	6-16	6-11	8-16	8,10	6-14	8-16	6-13	8-15	6-14	8-16	6-13	8-15	6-14	8-16	6-13	8-15	6-14	8-16	6-13	8-15
			7-19	7-19	7-18	7-15	8-18	8-12	7-17	9-19	7-17	9-19	7-17	9-19	7-17	9-19	7-17	9-19	7-17	9-19	7-17	9-19	7-17	9-19
			7-22	7-22	7-20	7-17	8-20	8-13	7-20	9-23	7-20	9-23	7-20	9-23	7-20	9-23	7-20	9-23	7-20	9-23	7-20	9-23	7-20	9-23
			7-22	7-22	7-20	7-17	8-20	8-15	7-20	9-23	7-20	9-23	7-20	9-23	7-20	9-23	7-20	9-23	7-20	9-23	7-20	9-23	7-20	9-23
			8-27	8-27	8-22	8-21	8-22	8-17	8-25	10-27	8-25	10-27	8-25	10-27	8-25	10-27	8-25	10-27	8-25	10-27	8-25	10-27	8-25	10-27
			8-27	8-27	8-24	8-22	8-24	8-18	8-25	10-27	8-25	10-27	8-25	10-27	8-25	10-27	8-25	10-27	8-25	10-27	8-25	10-27	8-25	10-27
			45钢 THS TLH TBX TDN	B	H P N C V F Y WB	10-28	10-28	10-26	10-23	10-26	10-18	10-26	12-28	10-26	12-28	10-26	12-28	10-26	12-28	10-26	12-28	10-26	12-28	10-26
10-32	10-32	10-28				10-27	10-28	10-22	10-30	12-32	10-30	12-32	10-30	12-32	10-30	12-32	10-30	12-32	10-30	12-32	10-30	12-32		
10-37	10-36	10-30				10-30	10-30	10-25	10-35	12-37	10-34	12-36	10-34	12-36	10-34	12-36	10-34	12-36	10-34	12-36	10-34	12-36	10-34	12-36
10-37	10-36	10-30				10-30	10-30	10-25	10-35	12-37	10-34	12-36	10-34	12-36	10-34	12-36	10-34	12-36	10-34	12-36	10-34	12-36	10-34	12-36
10-42	10-42	10-38				10-35	10-38	10-28	10-40	12-42	10-40	12-42	10-40	12-42	10-40	12-42	10-40	12-42	10-40	12-42	10-40	12-42	10-40	12-42
12-50	12-46	12-42				12-38	12-40	12-32	12-48	14-50	12-44	14-46	12-44	14-46	12-44	14-46	12-44	14-46	12-44	14-46	12-44	14-46	12-44	14-46
不锈钢 BSS	B	H P N C V F Y WB	12-55	12-55	12-45	12-45	12-40	12-43	12-53	14-55	12-53	14-55	12-53	14-55	12-53	14-55	12-53	14-55	12-53	14-55	12-53	14-55		
			12-59	12-59	12-45	12-45	12-43	12-43	12-57	14-59	12-57	14-59	12-57	14-59	12-57	14-59	12-57	14-59	12-57	14-59	12-57	14-59	12-57	14-59
			12-72	12-71	12-45	12-45	12-45	12-45	12-70	14-72	12-69	14-71	12-69	14-71	12-69	14-71	12-69	14-71	12-69	14-71	12-69	14-71	12-69	14-71
			12-80	12-80	12-65	12-65	12-50	12-50	12-80	14-92	12-80	14-86	12-80	14-86	12-80	14-86	12-80	14-86	12-80	14-86	12-80	14-86	12-80	14-86

# S8M

可按需加工定制

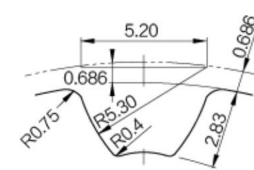

齿形 (ISO标准齿条尺寸)

型号	带宽				材质		表面处理
	15mm	25mm	30mm	40mm	带轮	法兰	
ALBS	<input checked="" type="checkbox"/>	<input checked="" type="checkbox"/>	<input checked="" type="checkbox"/>	<input checked="" type="checkbox"/>	铝合金		本色阳极氧化
ALHS	<input checked="" type="checkbox"/>	<input checked="" type="checkbox"/>	<input checked="" type="checkbox"/>	<input checked="" type="checkbox"/>			黑色阳极氧化
ALYZ	<input checked="" type="checkbox"/>	<input checked="" type="checkbox"/>	<input checked="" type="checkbox"/>	<input checked="" type="checkbox"/>			硬质阳极氧化
ALDN	<input checked="" type="checkbox"/>	<input checked="" type="checkbox"/>	<input checked="" type="checkbox"/>	<input checked="" type="checkbox"/>			无电解镀膜
ALPS	<input checked="" type="checkbox"/>	<input checked="" type="checkbox"/>	<input checked="" type="checkbox"/>	<input checked="" type="checkbox"/>			喷砂
THS	<input checked="" type="checkbox"/>	<input checked="" type="checkbox"/>	<input checked="" type="checkbox"/>	<input checked="" type="checkbox"/>			氧化发黑
TLH	<input checked="" type="checkbox"/>	<input checked="" type="checkbox"/>	<input checked="" type="checkbox"/>	<input checked="" type="checkbox"/>	45钢	磷化发黑	
TBX	<input checked="" type="checkbox"/>	<input checked="" type="checkbox"/>	<input checked="" type="checkbox"/>	<input checked="" type="checkbox"/>		镀锌	
TDN	<input checked="" type="checkbox"/>	<input checked="" type="checkbox"/>	<input checked="" type="checkbox"/>	<input checked="" type="checkbox"/>		无电解镀膜	

### 选择带轮形状

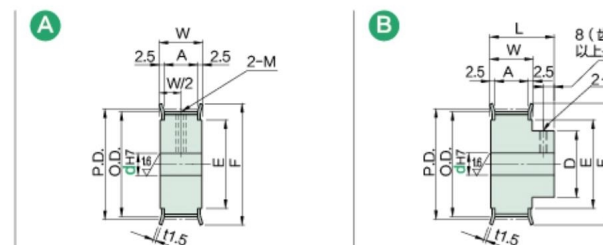

### 选择带轮尺寸

宽度 mm	公称直径			
	S8M150	S8M250	S8M300	S8M400
A	17	28	33	44
W	22	33	38	49
L (齿数18-40)	37	48	53	64
L (齿数44-72)	42	53	58	69

外径 mm	齿数																							
	18	19	20	21	22	24	25	26	28	30	32	34	36	38	40	44	48	50	60	72				
P.D.	45.84	48.38	50.93	53.48	56.02	61.12	63.66	66.21	71.30	76.39	81.49	86.58	91.67	96.77	101.86	112.05	122.23	127.32	152.79	183.35				
O.D.	44.46	47.01	49.56	52.10	54.65	59.74	62.29	64.84	69.93	75.02	80.12	85.21	90.30	95.39	100.49	110.67	120.86	125.95	151.42	181.97				
D	32	35	36	40	41	46	48	51	55	60	63	70	75	80	85	90	100	100	100	100	100			
F	52	55	58	61	61	67	70	74	80	87	87	95	99	104	111	119	127	135	160	190	190			
E	36	40	40	45	45	50	56	58	60	67	67	75	80	84	90	100	105	115	140	170	170			

### 选择轴孔规格

附件固定螺丝	孔径 d	螺纹 M
	12	M4
	13-17	M5
	18-30	M6
	31-45	M8
	46-70	M10

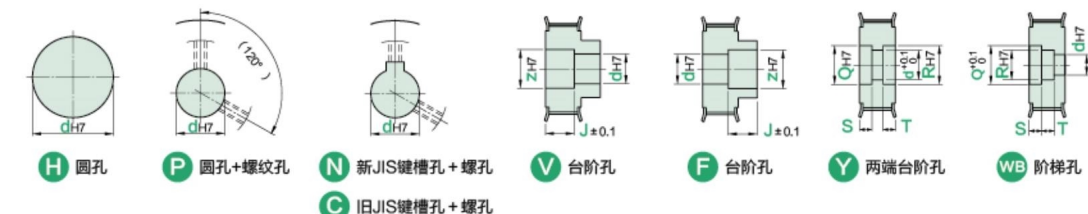

规格	带轮形状	轴孔规格	轴孔规格 (1mm)																					
			H				P				N/C				V									
			A	B	A	B	A	B	d	Z	A	B	d	Z	A	B	d	Z	A	B	d	Z		
铝合金 ALBS ALHS ALYZ ALDN ALPS	A	H P N C V F Y WB	12-28	12-28	12-26	12-22	12-26	12-20	12-26	14-28	12-26	14-28	12-26	14-28	12-26	14-28	12-26	14-28	12-26	14-28	12-26	14-28		
			12-32	12-31	12-28	12-25	12-28	12-20	12-30	14-32	12-30	14-32	12-30	14-32	12-30	14-32	12-30	14-32	12-30	14-32	12-30	14-32		
			12-32	12-32	12-30	12-26	12-30	12-22	12-30	14-32	12-30	14-32	12-30	14-32	12-30	14-32	12-30	14-32	12-30	14-32	12-30	14-32	12-30	14-32
			12-37	12-36	12-32	12-30	12-32	12-24	12-35	14-37	12-34	14-36	12-34	14-36	12-34	14-36	12-34	14-36	12-34	14-36	12-34	14-36	12-34	14-36
			12-37	12-37	12-34																			

# S14M

可按需加工定制

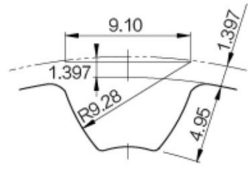

齿形 (ISO标准齿条尺寸)

型号	带宽		材质		表面处理
	40mm	60mm	带轮	法兰	
THS	☑	☑	45钢		氧化发黑
TLH	☑	☑			磷化发黑
TBX	☑	☑			镀锌
TDN	☑	☑			无电解镀锌

## 选择带轮形状

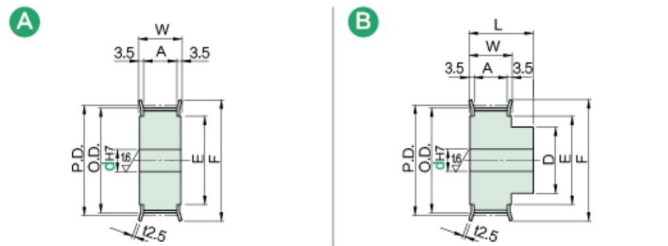

## 选择带轮尺寸

宽度 mm	公称直径	
	S14M400	S14M600
A	46	67
W	53	74
L (齿数28~40)	73	94
L (齿数44~56)	78	99

外径 mm	齿数										
	28	30	32	34	36	40	42	44	48	50	56
P.D.	124.78	133.69	142.60	151.52	160.43	178.25	187.17	196.08	213.90	222.82	249.55
O.D.	121.98	130.90	139.81	148.72	157.63	175.46	184.37	193.28	211.11	220.02	246.76
D	90	100	110	120	120	135	145	155	160	160	160
F	136	144	152	161	172	190	200	208	224	235	260
E	101	111	121	131	141	161	164	173	190	200	224

## 选择轴孔规格

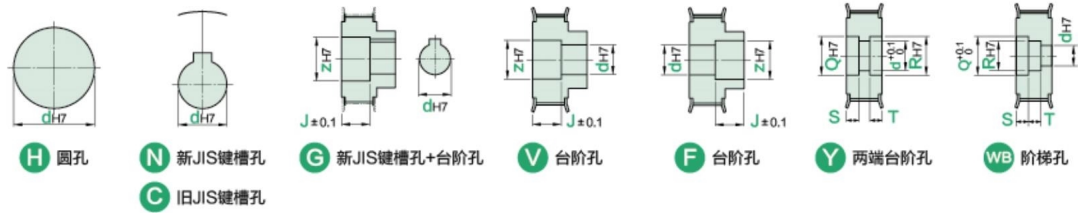

规格	代码	齿数	同步带宽度	带轮形状	轴孔规格	轴孔规格 (1mm)															
						H				N/C/G				V				Y/WB			
						A	B	A	B	d	Z	J (0.1mm)	d	Z	J (0.1mm)	d	Q/R	S/T (0.1mm)			
45钢	S14M400	A	B	H	N	30-70	30-60	30-70	30-60	30-66	30-70	5.0 ≤ J ≤ W-5.0	30-56	30-60	30-66	35-75	5-23				
						30-80	30-70	30-70	30-70	30-76	30-80	30-81	35-85								
						30-85	30-75	30-70	30-70	30-81	30-85	30-81	35-90								
						30-90	30-85	30-70	30-70	30-86	30-90	30-81	35-95								
						30-95	30-85	30-70	30-70	30-91	30-95	30-91	35-100								
						35-105	35-95	35-70	35-70	35-101	35-105	35-101	40-110								
						35-110	35-100	35-70	35-70	35-106	35-110	35-96	40-115								
						35-115	35-100	35-70	35-70	35-111	35-115	35-96	40-120								
						40-120	40-110	40-70	40-70	40-116	40-120	40-106	45-125								
						40-130	40-110	40-70	40-70	40-126	40-130	40-106	45-135								
40-150	40-110	40-70	40-70	40-146	40-150	40-106	45-155														

# 3M

可按需加工定制

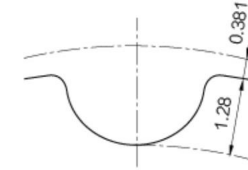

齿形 (ISO标准齿条尺寸)

型号	带宽			材质		表面处理
	6mm	10mm	15mm	带轮	法兰	
ALBS	☑	☑	☑	铝合金		本色阳极氧化
ALHS	☑	☑	☑			黑色阳极氧化
ALYZ	☑	☑	☑			硬质阳极氧化
ALDN	☑	☑	☑			无电解镀锌
ALPS	☑	☑	☑			磨砂
THS	☑	☑	☑	45钢		氧化发黑
TLH	☑	☑	☑			磷化发黑
TBX	☑	☑	☑			镀锌
TDN	☑	☑	☑			无电解镀锌
BSS	☑	☑	☑	不锈钢		-

## 选择带轮形状

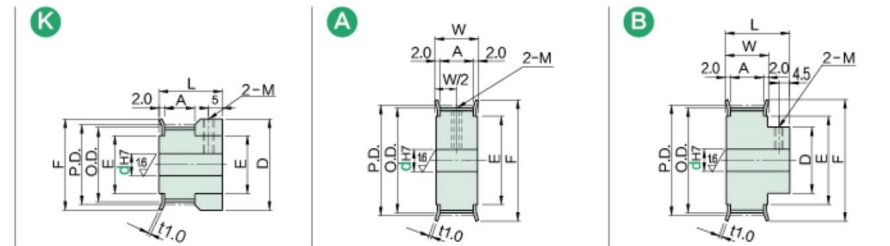

## 选择带轮尺寸

宽度 mm	公称直径		
	3M060	3M100	3M150
A	7	11	17
W	11	15	21
L	19	23	29

外径 mm	齿数																				
	14	15	16	18	19	20	22	24	25	26	28	30	32	34	36	40	44	48	50	60	72
P.D.	13.37	14.32	15.28	17.19	18.14	19.10	21.01	22.92	23.87	24.83	26.74	28.65	30.56	32.47	34.38	38.20	42.02	45.84	47.75	57.30	68.75
O.D.	12.61	13.56	14.52	16.43	17.38	18.34	20.25	22.16	23.11	24.07	25.98	27.89	29.80	31.71	33.62	37.44	41.25	45.07	46.98	56.53	67.99
D	16	18	18	20	22	22	25	14	16	16	18	20	20	26	26	30	32	34	34	39	50
F	16	18	18	20	22	22	25	25	28	28	30	32	35	40	40	44	48	50	52	61	74
E	10	11	11	13	14	14	16	16	18	18	20	23	25	28	28	32	36	38	40	46	58

## 选择轴孔规格

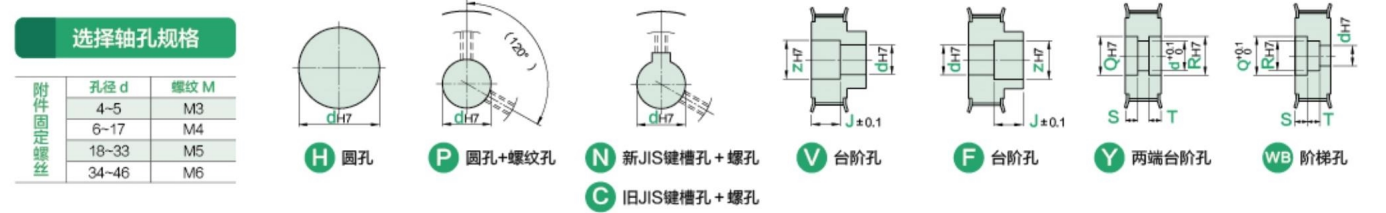

规格	代码	齿数	同步带宽度	带轮形状	轴孔规格	轴孔规格 (1mm)																									
						H				P				N/C				V				Y/WB									
						A	B/K	A	B/K	A	B	d	Z	J (0.1mm)	d	Z	J (0.1mm)	d	Q/R	S/T (0.1mm)											
铝合金	3M100	A	K	H	N	4-5	4-5	M3	4-5,6	4-5,6	-	4,5,6	4	6	4	6	4	6	4,5	6,7	4,5,6	6,7,8	4,5,6	6,7,8							
						6-17	6-17	M4	4-7	4-7	-	4-7	4-7	4-7	4-7	4-7	4-7	4-7	4-7	4-7	4-7	4-7	4-7	4-7	4-7	4-7	4-7				
						18-33	18-33	M5	4-8	4-8	4,5	4-8	4-8	4-8	4-8	4-8	4-8	4-8	4-8	4-8	4-8	4-8	4-8	4-8	4-8	4-8	4-8	4-8			
						34-46	34-46	M6	4-9	4-8	4,5,6	4-8	4-8	4-8	4-8	4-8	4-8	4-8	4-8	4-8	4-8	4-8	4-8	4-8	4-8	4-8	4-8	4-8	4-8		
						4-10	4-10	4-10	4-10	4-10	4-10	4-10	4-10	4-10	4-10	4-10	4-10	4-10	4-10	4-10	4-10	4-10	4-10	4-10	4-10	4-10	4-10	4-10	4-10		
						4-11	4-11	4-11	4-10	8-11	8	4-8	6-11	4-8	6-10	4-8	6-11	4-8	6-10	4-8	6-11	4-8	6-11	4-8	6-11	4-8	6-11	4-8	6-11		
						5-11	5-11	5-11	5-10	8-11	8	5-8	7-11	5-8	7-10	5-8	7-11	5-8	7-10	5-8	7-11	5-8	7-10	5-8	7-11	5-8	7-11	5-8	7-11		
						5-13	5-13	5-13	5-10	8-13	8	5-10	7-12	5-10	7-12	5-10	7-12	5-10	7-12	5-10	7-12	5-10	7-12	5-10	7-12	5-10	7-12	5-10	7-12		
						6-15	6-15	6-14	6-12	8-14	8-11	6-13	8-15	6-13	8-15	6-13	8-15	6-13	8-15	6-13	8-15	6-13	8-15	6-13	8-15	6-13	8-15	6-13	8-15		
						6-17	6-16	6-16	6-12	8-16	8-11	6-15	8-17	6-14	8-16	6-14	8-16	6-14	8-16	6-14	8-16	6-14	8-16	6-14	8-16	6-14	8-16	6-14	8-16		
45钢	3M100	B	K	H	N	6-20	6-20	6-18	6-18	8-18	8-13	6-18	8-23	6-18	8-23	6-18	8-23	6-18	8-23	6-18	8-23	6-18	8-23	6-18	8-23						
						6-20	6-20	6-18	6-18	8-18	8-13	6-18	8-23	6-18	8-23	6-18	8-23	6-18	8-23	6-18	8-23	6-18	8-23	6-18	8-23	6-18	8-23				
						8-24	8-24	8-23	8-21	8-23	8-16	8-22	10-24	8-22	10-24	8-22	10-24	8-22	10-24	8-22	10-24	8-22	10-24	8-22	10-24	8-22	10-24	8-22	10-24		
						8-28	8-28	8-25	8-23	8-25	8-18	8-26	10-28	8-26	10-28	8-26	10-28	8-26	10-28	8-26	10-28	8-26	10-28	8-26	10-28	8-26	10-28	8-26	10-28		
						8-30	8-30	8-25	8-25	8-25	8-20	8-28	10-30	8-28	10-30	8-28	10-30	8-28	10-30	8-28	10-30	8-28	10-30	8-28	10-30	8-28	10-30	8-28	10-30		
						8-32	8-30	8-28	8-25	8-28	8-20	8-30	10-32	8-28	10-30	8-28	10-30	8-28	10-30	8-28	10-30	8-28	10-30	8-28	10-30	8-28	10-30	8-28	10-30		
						8-38	8-35	8-33	8-30	8-32	8-22	8-36	10-38	8-33	10-35	8-33	10-35	8-33	10-35	8-33	10-35	8-33	10-35	8-33	10-35	8-33	10-35	8-33	10-35		
						8-50	8-46	8-42	8-38	8-40	8-32	8-48	10-50	8-44	10-46	8-44	10-46	8-44	10-46	8-44	10-46	8-44	10-46	8-44	10-46	8-44	10-46	8-44	10-46		
						不锈钢	BSS			H	N	6-15	6-15	6-14	6-12	8-14	8-11	6-13	8-15	6-13	8-15	6-13	8-15	6-13	8-15	6-13	8-15	6-13	8-15	6-13	8-15
												8-30	8-30	8-25	8-25	8-25	8-20	8-28	10-30	8-28	10-30	8-28	10-30	8-28	10-30	8-28	10-30	8-28	10-30	8-28	10-30

# 5M

可按需加工定制

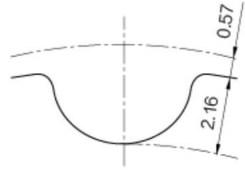

齿形 (ISO标准齿条尺寸)

型号	带宽			材质		表面处理
	10mm	15mm	25mm	带轮	法兰	
ALBS	<input checked="" type="checkbox"/>	<input checked="" type="checkbox"/>	<input checked="" type="checkbox"/>	铝合金		本色阳极氧化
ALHS	<input checked="" type="checkbox"/>	<input checked="" type="checkbox"/>	<input checked="" type="checkbox"/>			黑色阳极氧化
ALYZ	<input checked="" type="checkbox"/>	<input checked="" type="checkbox"/>	<input checked="" type="checkbox"/>			硬质阳极氧化
ALDN	<input checked="" type="checkbox"/>	<input checked="" type="checkbox"/>	<input checked="" type="checkbox"/>			无电解镍
ALPS	<input checked="" type="checkbox"/>	<input checked="" type="checkbox"/>	<input checked="" type="checkbox"/>			喷砂
THS	<input checked="" type="checkbox"/>	<input checked="" type="checkbox"/>	<input checked="" type="checkbox"/>			氧化发黑
TLH	<input checked="" type="checkbox"/>	<input checked="" type="checkbox"/>	<input checked="" type="checkbox"/>	45钢	磷化发黑	
TBX	<input checked="" type="checkbox"/>	<input checked="" type="checkbox"/>	<input checked="" type="checkbox"/>		镀锌	
TDN	<input checked="" type="checkbox"/>	<input checked="" type="checkbox"/>	<input checked="" type="checkbox"/>		无电解镍	
BSS	<input checked="" type="checkbox"/>	<input checked="" type="checkbox"/>	<input type="checkbox"/>		不锈钢	-

### 选择带轮形状

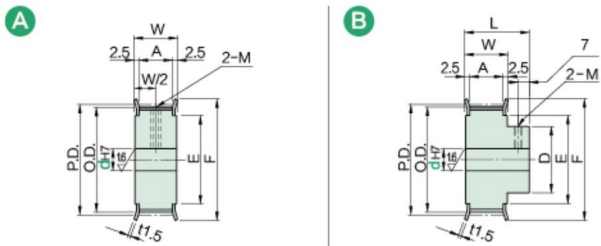

### 选择带轮尺寸

宽度 mm	公称直径		
	5M100	5M150	5M250
A	11	17	27
W	16	22	32
L	28	34	44

外径 mm	齿数																							
	14	15	16	18	19	20	22	24	25	26	28	30	32	34	36	40	44	48	50	60	72			
P.D.	22.28	23.87	25.46	28.65	30.24	31.83	35.01	38.20	39.79	41.38	44.56	47.75	50.93	54.11	57.30	63.66	70.03	76.39	79.58	95.49	114.59			
O.D.	21.32	22.91	24.50	27.69	29.28	30.87	34.05	37.24	38.83	40.42	43.60	46.79	49.97	53.15	56.34	62.70	69.07	75.43	78.62	94.53	113.63			
D	14	15	17	19	19	24	27	27	31	32	33	37	40	40	47	50	60	63	75	90	100			
F	26	28	32	33	36	36	40	45	45	48	48	52	55	61	61	67	74	83	87	99	119			
E	16	18	20	22	24	24	27	30	30	35	35	36	40	45	45	50	58	63	67	80	100			

### 选择轴孔规格

附件固定螺丝	孔径 d	螺纹 M
	5	M3
	6-12	M4
	13-17	M5
	18-30	M6
	31-45	M8
	46-70	M10

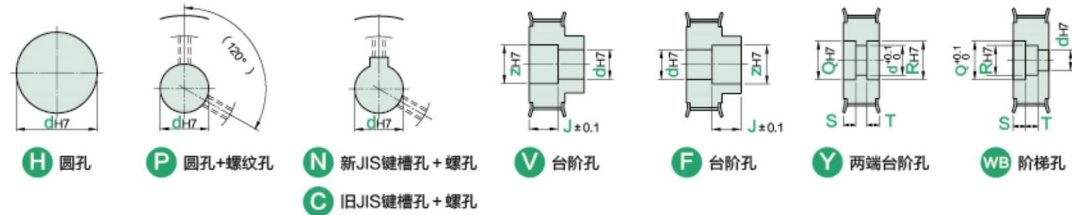

规格	带轮形状	轴孔规格	轴孔规格 (1mm)																
			H		P		N/C		V		V/F		Y/WB						
			A	B	A	B	A	B	d	Z	d	Z	d	Q/R	S/T				
铝合金	A	H	14	5-10	5-10	5-10	5-8	8,10	-	5,6	7,8	-	-	5,6	7,8	-	-	5,6	7,8
			15	5-10	5-10	5-10	5-8	8,10	-	5-8	7-10	-	-	5-8	7-10	-	-	5-8	7-10
			16	5-12	5-12	5-12	5-10	8-12	8	5-10	7-12	-	-	5-10	7-12	-	-	5-10	7-12
			18	6-14	6-14	6-12	6-11	8-12	8,10	8-12	8-14	-	-	6-12	8-14	-	-	6-12	8-14
			19	6-16	6-15	6-16	6-11	8-16	8,10	6-14	8-16	-	-	6-13	8-15	-	-	6-14	8-16
			20	6-16	6-15	6-16	6-11	8-16	8,10	6-14	8-16	-	-	6-13	8-15	-	-	6-14	8-16
			22	7-19	7-19	7-18	7-15	8-18	8-12	7-17	9-19	-	-	7-17	9-19	-	-	7-17	9-19
			24	7-22	7-22	7-20	7-17	8-20	8-13	7-20	9-23	-	-	7-20	9-23	-	-	7-20	9-23
			25	7-22	7-22	7-20	7-17	8-20	8-15	7-20	9-23	-	-	7-20	9-23	-	-	7-20	9-23
			26	8-27	8-27	8-22	8-21	8-22	8-17	8-25	10-27	-	-	8-25	10-27	-	-	8-25	10-27
45钢	B	H	28	8-27	8-27	8-24	8-22	8-24	8-18	8-25	10-27	-	-	8-25	10-27	-	-	8-25	10-27
			30	10-28	10-28	10-26	10-23	10-26	10-18	10-26	12-28	-	-	10-26	12-28	-	-	10-26	12-28
			32	10-32	10-32	10-28	10-27	10-28	10-22	10-30	12-32	-	-	10-30	12-32	-	-	10-30	12-32
			34	10-37	10-36	10-30	10-30	10-30	10-25	10-35	12-37	-	-	10-34	12-36	-	-	10-35	12-37
			36	10-37	10-36	10-30	10-30	10-30	10-25	10-35	12-37	-	-	10-34	12-36	-	-	10-35	12-37
			40	10-42	10-42	10-38	10-35	10-38	10-28	10-40	12-42	-	-	10-40	12-42	-	-	10-40	12-42
			44	12-50	12-46	12-42	12-38	12-40	12-32	12-48	14-50	-	-	12-44	14-46	-	-	12-48	14-50
			48	12-55	12-55	12-45	12-45	12-40	12-40	12-53	14-55	-	-	12-53	14-55	-	-	12-53	14-55
			50	12-59	12-59	12-45	12-45	12-43	12-43	12-57	14-59	-	-	12-57	14-59	-	-	12-57	14-59
			60	12-72	12-71	12-45	12-45	12-45	12-45	12-70	14-72	-	-	12-69	14-71	-	-	12-70	14-72
不锈钢	WB	H	72	12-80	12-80	12-65	12-65	12-50	12-80	14-92	-	-	12-80	14-86	-	-	12-75	14-92	

# 8M

可按需加工定制

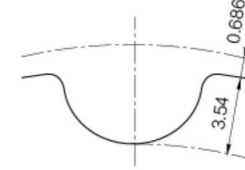

齿形 (ISO标准齿条尺寸)

型号	带宽				材质		表面处理
	15mm	25mm	30mm	40mm	带轮	法兰	
ALBS	<input checked="" type="checkbox"/>	<input checked="" type="checkbox"/>	<input checked="" type="checkbox"/>	<input checked="" type="checkbox"/>	铝合金		本色阳极氧化
ALHS	<input checked="" type="checkbox"/>	<input checked="" type="checkbox"/>	<input checked="" type="checkbox"/>	<input checked="" type="checkbox"/>			黑色阳极氧化
ALYZ	<input checked="" type="checkbox"/>	<input checked="" type="checkbox"/>	<input checked="" type="checkbox"/>	<input checked="" type="checkbox"/>			硬质阳极氧化
ALDN	<input checked="" type="checkbox"/>	<input checked="" type="checkbox"/>	<input checked="" type="checkbox"/>	<input checked="" type="checkbox"/>			无电解镍
ALPS	<input checked="" type="checkbox"/>	<input checked="" type="checkbox"/>	<input checked="" type="checkbox"/>	<input checked="" type="checkbox"/>			喷砂
THS	<input checked="" type="checkbox"/>	<input checked="" type="checkbox"/>	<input checked="" type="checkbox"/>	<input checked="" type="checkbox"/>			氧化发黑
TLH	<input checked="" type="checkbox"/>	<input checked="" type="checkbox"/>	<input checked="" type="checkbox"/>	<input checked="" type="checkbox"/>	45钢	磷化发黑	
TBX	<input checked="" type="checkbox"/>	<input checked="" type="checkbox"/>	<input checked="" type="checkbox"/>	<input checked="" type="checkbox"/>		镀锌	
TDN	<input checked="" type="checkbox"/>	<input checked="" type="checkbox"/>	<input checked="" type="checkbox"/>	<input checked="" type="checkbox"/>		无电解镍	
BSS	<input checked="" type="checkbox"/>	<input checked="" type="checkbox"/>	<input checked="" type="checkbox"/>	<input checked="" type="checkbox"/>		不锈钢	-

### 选择带轮形状

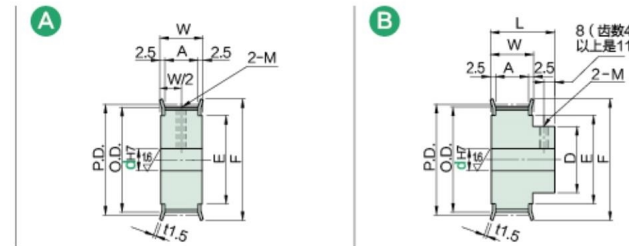

### 选择带轮尺寸

宽度 mm	公称直径			
	8M150	8M250	8M300	8M400
A	17	28	33	44
W	22	33	38	49
L (齿数18~40)	37	48	53	64
L (齿数44~72)	42	53	58	69

外径 mm	齿数																							
	18	19	20	21	22	24	25	26	28	30	32	34	36	38	40	44	48	50	60	72				
P.D.	45.84	48.38	50.93	53.48	56.02	61.12	63.66	66.21	71.30	76.39	81.49	86.58	91.67	96.77	101.86	112.05	122.23	127.32	152.79	183.35				
O.D.	44.46	47.01	49.56	52.10	54.65	59.74	62.29	64.84	69.93	75.02	80.12	85.21	90.30	95.39	100.49	110.67	120.86	125.95	151.42	181.97				
D	32	35	36	40	41	46	48	51	55	60	63	70	75	80	85	90	100	100	100	100				
F	52	55	58	61	61	67	70	74	80	87	87	95	99	104	111	119	127	135	160	190				
E	36	40	40	45	45	50	56	58	60	67	67	75	80	84	90	100	105	115	140	170				

### 选择轴孔规格

附件固定螺丝	孔径 d	螺纹 M
	12	M4
	13-17	M5
	18-30	M6
	31-45	M8
	46-70	M10

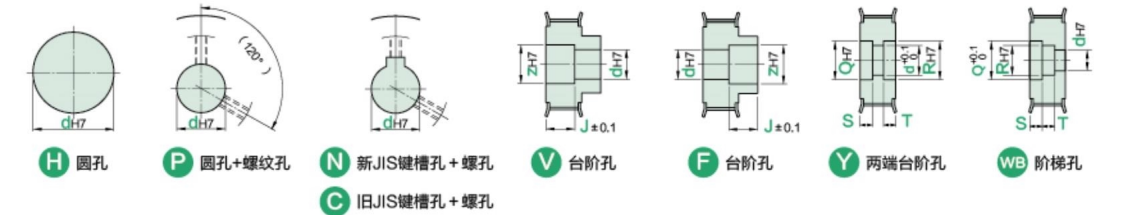

规格	带轮形状	轴孔规格	轴孔规格 (1mm)																
			H		P		N/C		V		V/F		Y/WB						
			A	B	A	B	A	B	d	Z	d	Q/R	d	Q/R	S/T				
铝合金	A	H	18	12-28	12-28	12-26	12-22	12-26	12-20	12-26	14-28	-	-	12-26	14-28	-	-	12-26	14-28
			19	12-32	12-31	12-28	12-25	12-28	12-20	12-30	14-32	-	-	12-30	14-32	-	-	12-30	14-32
			20	12-32	12-32	12-30	12-26	12-30	12-22	12-30	14-32	-	-	12-30	14-32	-	-	12-30	14-32
			21	12-37	12-36	12-32	12-30	12-32	12-24	12-35	14-37	-	-	12-34	14-36	-	-	12-35	14-37
			22	12-37	12-37	12-34	12-30	12-34	12-25	12-35	14-37	-	-	12-35	14-37	-	-	12-35	14-37
			24	12-42	12-42	12-40	12-34	12-40	12-28	12-40	14-42	-	-	12-40	14-42	-	-	12-40	14-42
			25	12-48	12-44	12-40	12-36	12-40	12-28	12-46	14-48	-	-	12-42	14-44	-	-	12-46	14-48
			26	14-50	14-47	14-45	14-39	14-45	14-31	14-48	16-50	-	-	14-45	16-47	-	-	14-48	16-50
			28	14-52	14-47	14-48	14-43	14-48	14-35	14-50	16-52	-	-	14-49	16-51	-	-	14-50	16-52
			30	14-59	14-56	14-50	14-46	14-50	14-38	14-57	16-59	-	-	14-54	16-56	-	-	14-57	16-59
45钢	B	H	32	14-59	14-59	14-55	14-49	14-50	14-45	14-57	16-59	-	-	14-57	16-59	-	-	14-57	16-59
			34	16-67	16-66	16-60	16-56	1.6-50	16-48	16-65	18-67	-	-	16-64	18-66	-	-	16-65	18-67
			36	16-72	16-71	16-65	16-61	16-50	16-50	16-70	18-72	-	-	16-69	18-71	-	-	16-70	18-72
			38	16-76	16-76	16-65	16-65	16-50	16-50	16-74	18-76	-	-	16-74	18-76	-	-	16-74	18-76

14M

可按需加工定制

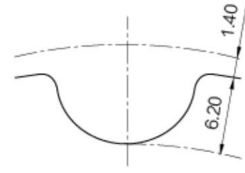

齿形 (ISO标准齿条尺寸)

型号	带宽		材质		表面处理
	40mm 14M400	60mm 14M600	带轮	法兰	
THS	☑	☑	45钢		氧化发黑
TLH	☑	☑			磷化发黑
TBX	☑	☑			镀锌
TDN	☑	☑			无电镀锌

选择带轮形状

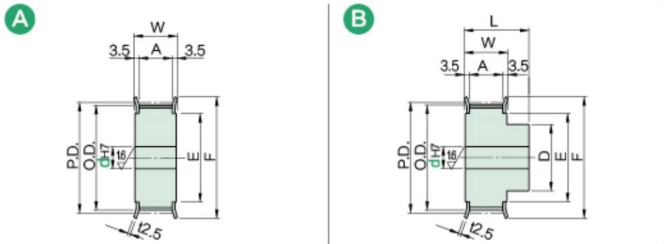

选择带轮尺寸

宽度 mm	公称直径	
	14M400	14M600
A	46	67
W	53	74
L (齿数28~40)	73	94
L (齿数44~56)	78	99

外径 mm	齿数										
	28	30	32	34	36	40	42	44	48	50	56
P.D.	124.78	133.69	142.60	151.52	160.43	178.25	187.17	196.08	213.90	222.82	249.55
O.D.	121.98	130.90	139.81	148.72	157.63	175.46	184.37	193.28	211.11	220.02	246.76
D	90	100	110	120	120	135	145	155	160	160	160
F	136	144	152	161	172	190	200	208	224	235	260
E	101	111	121	131	141	161	164	173	190	200	224

选择轴孔规格

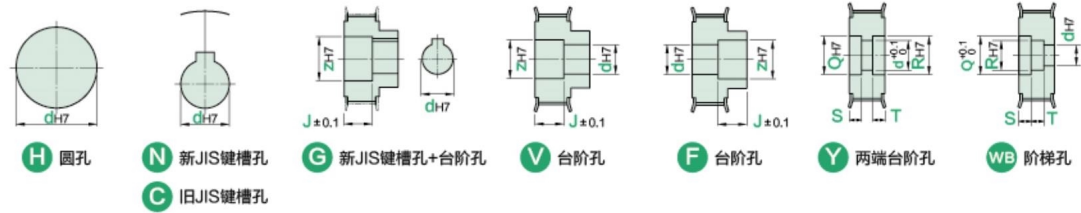

规格	代码	齿数	同步带 宽度	带轮 形状	轴孔 规格	轴孔规格 (1mm)															
						H				N/C/G				V				Y/WB			
						A	B	A	B	d	Z	J (0.1mm)	d	Z	J (0.1mm)	d	Q/R	S/T (0.1mm)			
45钢	THS	40	14M400	A	H	30-70	30-60	30-70	30-60	30-66	30-70	30-56	30-60	30-66	35-75						
						30-80	30-70	30-70	30-70	30-76	30-80	30-66	30-70	30-76	35-85						
						30-85	30-75	30-70	30-70	30-81	30-85	30-71	30-75	30-81	35-90						
						30-90	30-85	30-70	30-70	30-86	30-90	30-81	30-85	30-86	35-95						
						30-95	30-85	30-70	30-70	30-91	30-95	30-81	30-85	30-91	35-100						
						35-105	35-95	35-70	35-70	35-101	35-105	35-91	35-95	35-101	40-110						
						35-110	35-100	35-70	35-70	35-106	35-110	35-96	35-100	35-106	40-115						
						35-115	35-100	35-70	35-70	35-111	35-115	35-96	35-100	35-111	40-120						
						40-120	40-110	40-70	40-70	40-116	40-120	40-106	40-110	40-116	45-125						
						40-130	40-110	40-70	40-70	40-126	40-130	40-106	40-110	40-126	45-135						
						40-150	40-110	40-70	40-70	40-146	40-150	40-106	40-110	40-146	45-155						

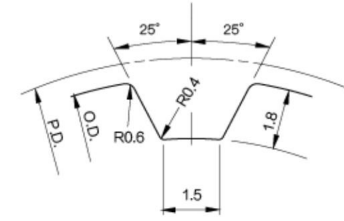

齿形 (ISO标准齿条尺寸)

可按需加工定制

T5

型号	带宽				材质		表面处理
	10mm T5100	15mm T5150	20mm T5200	25mm T5250	带轮	法兰	
ALBS	☑	☑	☑	☑	铝合金		本色阳极氧化
ALHS	☑	☑	☑	☑			黑色阳极氧化
ALYZ	☑	☑	☑	☑			硬阳极氧化
ALDN	☑	☑	☑	☑			无电镀锌
ALPS	☑	☑	☑	☑			磨砂
THS	☑	☑	☑	☑	45钢		氧化发黑
TLH	☑	☑	☑	☑			磷化发黑
TBX	☑	☑	☑	☑			镀锌
TDN	☑	☑	☑	☑			无电镀锌

选择带轮形状

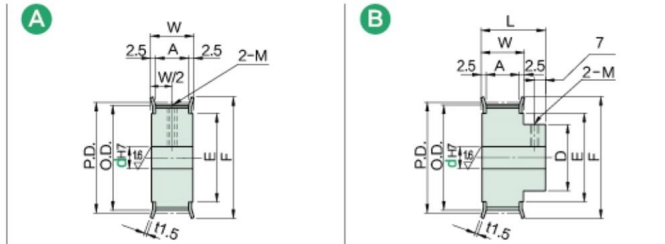

选择带轮尺寸

宽度 mm	公称直径			
	T5100	T5150	T5200	T5250
A	11	17	22	27
W	16	22	27	32
L	28	34	39	44

外径 mm	齿数																			
	12	14	15	16	18	20	22	24	25	26	28	30	32	34	36	40	44	48	50	60
P.D.	19.10	22.28	23.87	25.46	28.65	31.83	35.01	38.20	39.79	41.38	44.56	47.75	50.93	54.11	57.30	63.66	70.03	76.39	79.58	95.49
O.D.	18.25	21.45	23.05	24.60	27.80	31.00	34.25	37.40	39.00	40.60	43.75	46.95	50.10	53.25	56.45	62.85	69.20	75.55	78.75	94.65
D	-	14	15	17	19	19	24	27	27	31	32	33	37	40	40	47	50	60	63	75
F	24	26	28	32	33	36	40	45	45	48	48	52	55	61	61	67	74	83	87	99
E	12	16	18	20	22	24	27	30	30	35	35	36	40	45	45	50	58	63	67	80

选择轴孔规格

附件固定螺丝	孔径 d	螺纹 M
	5	M3
	6-12	M4
	13-17	M5
	18-30	M6
	31-50	M8

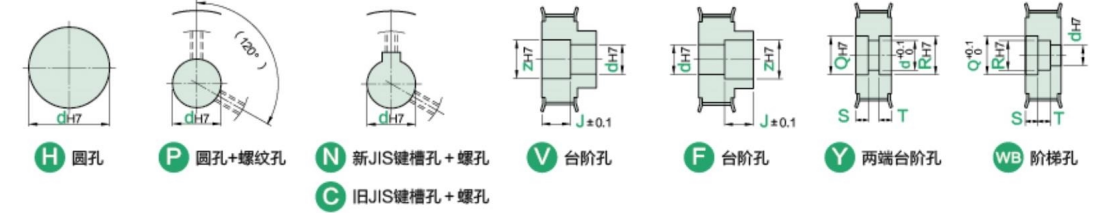

规格	代码	齿数	同步带 宽度	带轮 形状	轴孔 规格	轴孔规格 (1mm)																			
						H				P				N/C				V				Y/WB			
						A	B	A	B	d	Z	J (0.1mm)	d	Z	J (0.1mm)	d	Q/R	S/T (0.1mm)							
铝合金	ALBS	20	T5150	A	H	5-8	-	5-8	-	8	-	-	-	-	-	-	-	-	-	-	-				
						5-10	5-10	5-10	5-8	8, 10	-	5, 6	7, 8	-	-	-	-	-	-	-	-	-	-		
						5-10	5-10	5-10	5-8	8, 10	-	5-8	7-10	-	-	-	-	-	-	-	-	-	-	-	
						6-12	6-12	6-12	6-10	8-12	8	6-10	8-12	-	-	-	-	-	-	-	-	-	-	-	
						6-14	6-14	6-12	6-11	8-12	8, 10	6-12	8-14	-	-	-	-	-	-	-	-	-	-	-	
						6-16	6-15	6-16	6-12	8-16	8, 10	6-14	8-16	-	-	-	-	-	-	-	-	-	-	-	
						7-19	7-19	7-18	7-15	8-18	8-12	7-17	9-19	-	-	-	-	-	-	-	-	-	-	-	
						7-22	7-22	7-20	7-17	8-20	8-13	7-20	9-23	-	-	-	-	-	-	-	-	-	-	-	
						7-22	7-22	7-20	7-18	8-20	8-15	7-20	9-23	-	-	-	-	-	-	-	-	-	-	-	
						8-27	8-27	8-22	8-21	8-22	8-17	8-25	10-27	-	-	-	-	-	-	-	-	-	-	-	
						8-27	8-27	8-24	8-22	8-24	8-18	8-25	10-27	-	-	-	-	-	-	-	-	-	-	-	
						10-28	10-28	10-26	10-23	10-26	10-18	10-26	12-28	-	-	-	-	-	-	-	-	-	-	-	
10-32	10-32	10-28	10-27	10-28	10-22	10-30	12-32	-	-	-	-	-	-	-	-	-	-	-							
10-37	10-36	10-30	10-30	10-30	10-25	10-35	12-37	-	-	-	-	-	-	-	-	-	-	-							
36	36	30-30	30-30	30-30	30-25	30-35	12-37	-	-	-	-	-	-	-	-	-	-	-							
40-42	40-42	40-38	40-37	40-38	40-29	40-40	12-42	-	-	-	-	-	-	-	-	-	-	-							
44	44	42-42	42-40	42-40	42-32	42-48	14-50	-	-	-	-	-	-	-	-	-	-	-							
48	48	42-42	42-40	42-40	42-32	42-48	14-50	-	-	-	-	-	-	-	-	-	-	-							
50	50	42-42	42-40	42-40	42-32	42-48	14-50	-	-	-	-	-	-	-	-	-	-	-							
60	60	42-42	42-40	42-40	42-32	42-48	14-50	-	-	-	-	-	-	-	-	-	-	-							

T10

可按需加工定制

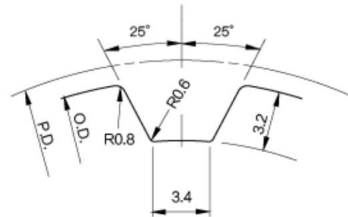

齿形 (ISO标准齿条尺寸)

型号	带宽						材质		表面处理
	15mm	20mm	25mm	30mm	40mm	50mm	带轮	法兰	
ALBS	☑	☑	☑	☑	☑	☑	铝合金		本色阳极氧化
ALHS	☑	☑	☑	☑	☑	☑			黑色阳极氧化
ALYZ	☑	☑	☑	☑	☑	☑			硬质阳极氧化
ALDN	☑	☑	☑	☑	☑	☑			无电解镀锌
ALPS	☑	☑	☑	☑	☑	☑			喷砂
THS	☑	☑	☑	☑	☑	☑			氧化发黑
TLH	☑	☑	☑	☑	☑	☑	45钢	磷化发黑	
TBX	☑	☑	☑	☑	☑	☑		镀白锌	
TDN	☑	☑	☑	☑	☑	☑		无电解镀锌	

选择带轮形状

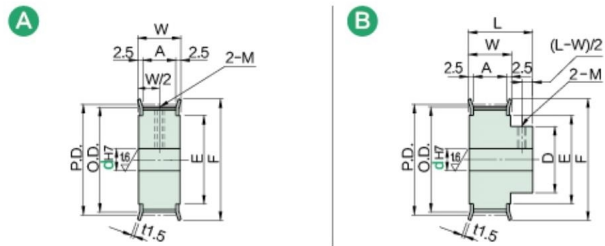

选择带轮尺寸

高度 mm	公称直径					
	T10150	T10200	T10250	T10300	T10400	T10500
A	17	22	27	32	43	53
W	22	27	32	37	48	58
L (齿数12-40)	37	42	47	52	61	70
L (齿数44-60)	37	42	52	57	63	70

外径 mm	齿数																			
	12	14	15	16	18	20	22	24	25	26	28	30	32	34	36	40	44	48	50	60
P.D.	38.20	44.56	47.75	50.93	57.30	63.66	70.03	76.39	79.58	82.76	89.13	95.49	101.86	108.23	114.59	127.32	140.06	152.79	159.15	190.99
O.D.	36.35	42.70	45.90	49.05	55.45	61.80	68.15	74.55	77.70	80.90	87.25	93.65	100.00	106.40	112.75	125.45	138.20	150.95	157.30	189.10
D	-	32	33	37	40	47	50	60	63	63	70	75	85	90	95	100	100	100	100	100
F	40	48	52	58	61	67	80	87	87	95	104	111	115	123	135	152	160	170	200	200
E	27	35	36	40	45	50	60	67	67	75	84	90	95	102	115	130	140	150	175	175

选择轴孔规格

附件固定螺丝	孔径 d	螺纹 M
	8-12	M4
13-17	M5	
18-30	M6	
31-45	M8	
46-70	M10	

规格	带轮形状	轴孔规格	轴孔规格 (1mm)												
			H		P		N/C		V		V/F		Y/WB		
			A	B	A	B	A	B	d	Z	d	Z	d	Q/R	S/T
			A												
铝合金 ALBS ALHS ALYZ ALDN ALPS	A	H	12	8-19	-	8-18	-	8-17	10-23	-	-	8-17	10-19	-	-
			14	10-27	10-27	10-26	10-22	10-26	10-20	10-25	12-27	10-25	12-27	-	-
			15	10-28	10-28	10-26	10-23	10-26	10-20	10-26	12-28	10-26	12-28	-	-
			16	12-32	12-32	12-30	12-27	12-30	12-22	12-30	14-32	12-30	14-32	-	-
			18	12-37	12-36	12-30	12-30	12-30	12-25	12-35	14-37	12-34	14-36	-	-
			20	12-42	12-42	12-40	12-35	12-40	12-29	12-40	14-42	12-40	14-42	-	-
			22	12-52	12-46	12-48	12-38	12-48	12-32	12-50	14-52	12-44	14-46	-	-
			24	12-59	12-56	12-50	12-46	12-50	12-40	12-57	14-59	12-54	14-56	-	-
			25	12-59	12-59	12-50	12-49	12-50	12-43	12-57	14-59	12-57	14-59	-	-
			26	12-59	12-59	12-50	12-49	12-50	12-43	12-57	14-59	12-57	14-59	-	-
			28	12-67	12-66	12-57	12-56	12-50	12-48	12-65	14-67	12-64	14-66	-	-
			30	12-76	12-71	12-65	12-61	12-50	12-50	12-74	14-76	12-69	14-71	-	-
45钢 THS TLH TBX TDN	B	V	20-80	20-80	20-65	20-65	20-50	20-50	20-80	22-82	20-79	22-81	20-75	22-82	
			20-80	20-80	20-65	20-65	20-50	20-50	20-80	22-92	20-80	22-86	20-75	22-82	
			20-80	20-80	20-65	20-65	20-50	20-50	20-80	22-94	20-80	22-91	20-75	22-94	
			20-80	20-80	20-65	20-65	20-50	20-50	20-80	22-95	20-80	22-95	20-75	22-95	
			20-80	20-80	20-65	20-65	20-50	20-50	20-80	22-95	20-80	22-95	20-75	22-95	
			20-80	20-80	20-65	20-65	20-50	20-50	20-80	22-95	20-80	22-95	20-75	22-95	
			20-80	20-80	20-65	20-65	20-50	20-50	20-80	22-95	20-80	22-95	20-75	22-95	
			20-80	20-80	20-65	20-65	20-50	20-50	20-80	22-95	20-80	22-95	20-75	22-95	
			20-80	20-80	20-65	20-65	20-50	20-50	20-80	22-95	20-80	22-95	20-75	22-95	
			20-80	20-80	20-65	20-65	20-50	20-50	20-80	22-95	20-80	22-95	20-75	22-95	
			20-80	20-80	20-65	20-65	20-50	20-50	20-80	22-95	20-80	22-95	20-75	22-95	
			20-80	20-80	20-65	20-65	20-50	20-50	20-80	22-95	20-80	22-95	20-75	22-95	

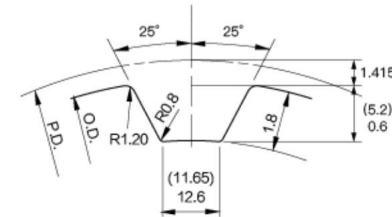

齿形 (ISO标准齿条尺寸)

括号内为≤20齿尺寸  
齿槽尺寸会因齿数不同而略有差异 (节距: 20.0mm)

可按需加工定制

T20

型号	带宽					材质		表面处理
	32mm	50mm	75mm	100mm	115mm	带轮	法兰	
ALBS	☑	☑	☑	☑	☑	铝合金		本色阳极氧化
ALHS	☑	☑	☑	☑	☑			黑色阳极氧化
ALYZ	☑	☑	☑	☑	☑			硬质阳极氧化
ALDN	☑	☑	☑	☑	☑			无电解镀锌
ALPS	☑	☑	☑	☑	☑			喷砂
THS	☑	☑	☑	☑	☑			氧化发黑
TLH	☑	☑	☑	☑	☑	45钢	磷化发黑	
TBX	☑	☑	☑	☑	☑		镀白锌	
TDN	☑	☑	☑	☑	☑		无电解镀锌	

选择带轮形状

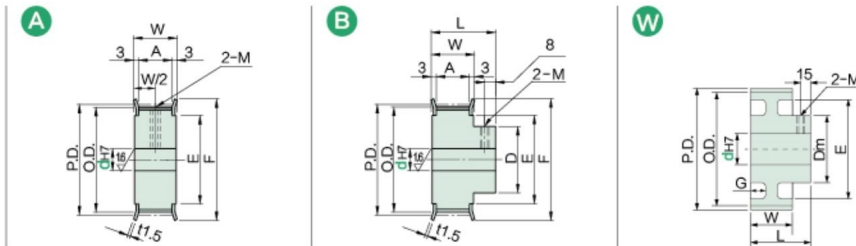

标准同步带宽度

标准同步带宽度 mm	K	W	G	L
32=32mm	35	41	12	70
50=50mm	57	65	20	94
75=75mm	80	88	25	118
100=100mm	105	112	30	123
115=115mm	120	130	35	160

选择轴孔规格

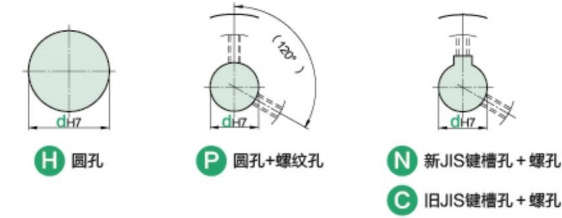

选择带轮规格

规格	带轮形状	节径 P.D	外径 O.D	挡边外径 F	挡边内径 M	透孔外径 E	轮毂直径 Dm	轴孔径 dH7			
								A形		B形	
								H	C.N	H	C.N
T20 × 18	A	114.59	111.76	120	80	-	65	24-60	24-40	24-60	24-40
T20 × 19		120.96	118.13	130	80	-	65	24-60	24-42	24-60	24-42
T20 × 20		127.33	124.49	136	90	-	85	24-60	24-45	24-60	24-45
T20 × 21		133.69	130.86	142	92	-	85	24-110	24-55	24-110	24-55
T20 × 22		140.06	137.23	150	100	-	90	25-110	25-55	25-110	25-55
T20 × 24		152.79	149.96	158	112	-	95	25-100	25-65	25-100	25-65
T20 × 25		159.15	156.32	168	120	-	95	28-110	28-65	28-110	28-65
T20 × 26		165.52	162.69	175	126	-	95	28-110	28-65	28-110	28-65
T20 × 27		171.89	169.06	181	134	-	95	28-120	28-72	28-120	28-72
T20 × 28		178.25	175.42	187	140	-	110	28-120	28-72	28-120	28-72
T20 × 30		190.99	188.16	200	152	-	110	32-142	32-75	32-142	32-75
T20 × 32		203.72	200.89	-	-	160	110	32-142	32-75	32-142	32-75
T20 × 34	W	216.45	213.62	-	-	174	110	35-142	35-75	35-142	35-75
T20 × 38		241.92	239.09	-	-	199	110	35-120	35-75	35-120	35-75
T20 × 40		254.65	251.82	-	-	212	110	35-120	35-75	35-120	35-75
T20 × 48		305.58	302.75	-	-	262	130	40-120	40-85	40-120	40-85
T20 × 60		381.97	379.14	-	-	340	130	40-120	40-85	40-120	40-85

# AT5

可按需加工定制

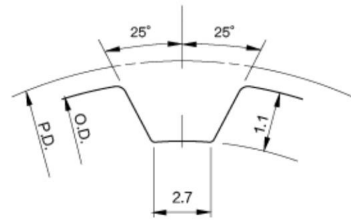

齿形 (ISO标准齿条尺寸)

型号	带宽		材质		表面处理
	10mm	15mm	带轮	法兰	
ALBS	☑	☑	铝合金		本色阳极氧化
ALHS	☑	☑			黑色阳极氧化
ALYZ	☑	☑			硬质阳极氧化
ALDN	☑	☑			无电镀锌镍
ALPS	☑	☑			喷砂

### 选择带轮形状

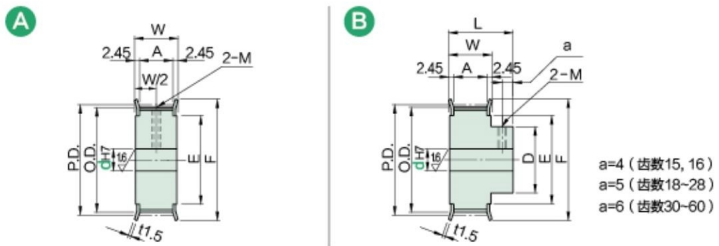

### 选择带轮尺寸

宽度 mm	公称直径	
	AT5100	AT5150
A	11.6	16.6
W	16.5	21.5
L (齿数15, 16)	25.0	30.0
L (齿数18-28)	27.0	32.0
L (齿数30-60)	29.0	34.0

外径 mm	齿数																
	15	16	18	20	22	24	25	26	28	30	32	36	40	44	48	50	60
P.D.	23.87	25.46	28.65	31.83	35.01	38.2	39.79	41.38	44.56	47.75	50.93	57.3	63.66	70.03	76.39	79.58	95.49
O.D.	22.65	24.20	27.40	30.60	33.85	37.00	38.60	40.20	43.35	46.55	49.70	56.05	62.45	68.80	75.15	78.35	94.25
D	13	16	16	20	20	25	25	30	30	35	35	40	45	45	45	45	45
F	28	32	33	36	40	45	45	48	48	55	55	61	67	74	83	87	99
E	18	20	22	24	27	30	30	35	35	40	40	45	50	58	63	67	80
I	4	4	5	5	5	5	5	5	5	5	6	6	6	6	6	6	6

### 选择轴孔规格

孔径 d	螺纹 M
5	M3
6-12	M4
13-17	M5
18-30	M6
31-50	M8
46-70	M10

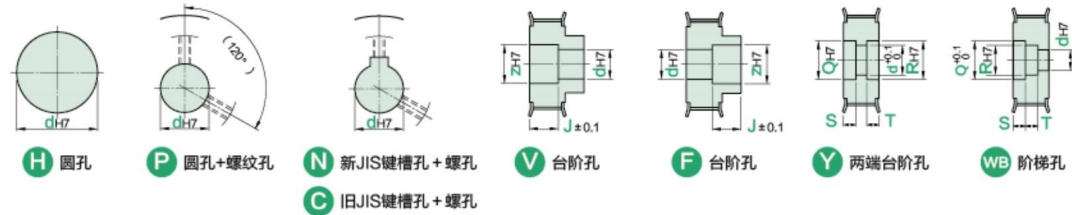

规格	代码	齿数	同步带宽度	带轮形状	轴孔规格	轴孔规格 (1mm)														
						H		P		N/C		V		V/F		Y/WB				
						A	B	A	B	A	B	d	Z	d	Z	d	Q/R	S/T	d	Q/R
铝合金 ALBS ALHS ALYZ ALDN ALPS	AT5100 AT5150	A B	H P N C V F Y WB	15	5-10	5-10	5-10	5-8	8,10	-	5-8	7-10			5-7	7-9			5-8	7-10
				16	6-12	6-12	6-12	6-10	8-12	8	6-10	8-12			6-10	8-12			6-10	8-12
				18	6-14	6-14	6-12	6-11	8-12	8,10	6-12	8-14			6-12	8-14			6-12	8-14
				20	6-16	6-15	6-16	6-12	8-16	8,10	6-14	8-16			6-14	8-16			6-14	8-16
				22	7-19	7-19	7-18	7-15	8-18	8-12	7-17	9-19			7-14	9-16			7-17	9-19
				24	7-22	7-22	7-20	7-17	8-20	8-13	7-20	9-23			7-19	9-21			7-20	9-22
				25	7-22	7-22	7-20	7-18	8-20	8-15	7-20	9-23			7-19	9-21			7-20	9-22
				26	8-27	8-27	8-22	8-21	8-22	8-17	8-25	10-27			8-25	10-27			8-25	10-27
				28	8-27	8-27	8-24	8-22	8-24	8-18	8-25	10-27			8-25	10-27			8-25	10-27
				30	10-28	10-28	10-26	10-23	10-26	10-18	10-26	12-28			10-26	12-30			10-26	12-30
				32	10-32	10-32	10-28	10-27	10-28	10-22	10-30	12-32			10-30	12-31			10-30	12-35
				36	10-37	10-36	10-30	10-30	10-30	10-25	10-35	12-37			10-34	12-36			10-35	12-37
				40	10-42	10-42	10-38	10-37	10-38	10-29	10-40	12-42			10-40	12-41			10-40	12-42
				44	12-50	12-46	12-42	12-40	12-40	12-30	12-48	14-50			12-44	14-41			12-48	14-50
				48	12-55	12-55	12-45	12-45	12-40	12-40	12-53	14-55			12-53	14-41			12-53	14-55
				50	12-59	12-59	12-45	12-45	12-43	12-43	12-57	14-59			12-57	14-41			12-57	14-59
60	12-72	12-71	12-45	12-45	12-45	12-45	12-70	14-72			12-69	14-41			12-70	14-72				

# AT10

可按需加工定制

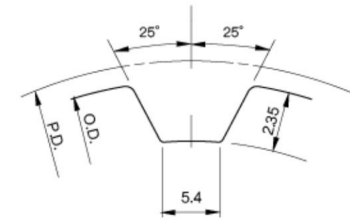

齿形 (ISO标准齿条尺寸)

型号	带宽			材质		表面处理
	15mm	20mm	25mm	带轮	法兰	
ALBS	☑	☑	☑	铝合金		本色阳极氧化
ALHS	☑	☑	☑			黑色阳极氧化
ALYZ	☑	☑	☑			硬质阳极氧化
ALDN	☑	☑	☑			无电镀锌镍
ALPS	☑	☑	☑			喷砂

### 选择带轮形状

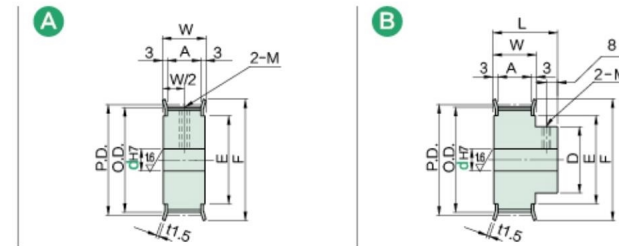

### 选择带轮尺寸

宽度 mm	公称直径		
	AT10150	AT10200	AT10250
A	16.5	21.5	26.5
W	22.5	27.5	32.5
L (齿数14-28)	38.0	43.0	48.0
L (齿数30-48)	40.0	45.0	50.0

外径 mm	齿数															
	14	15	16	18	20	22	24	25	26	28	30	32	36	40	44	48
P.D.	44.56	47.75	50.93	57.3	63.66	70.03	76.39	79.58	82.76	89.13	95.49	101.86	114.59	127.32	140.06	152.79
O.D.	42.70	45.90	49.05	55.45	61.80	68.15	74.55	77.70	80.90	87.25	93.65	100.00	112.75	125.45	138.20	150.95
D	34	35	35	35	40	40	50	50	50	60	60	60	60	60	60	60
F	52	58	58	61	67	80	87	87	95	104	111	123	135	152	160	160
E	36	40	40	45	50	60	67	67	67	75	84	90	102	115	130	140
I	8	8	8	8	8	8	8	8	8	8	8	8	8	8	8	8

### 选择轴孔规格

孔径 d	螺纹 M
5	M3
6-12	M4
13-17	M5
18-30	M6
31-45	M8
46-70	M10

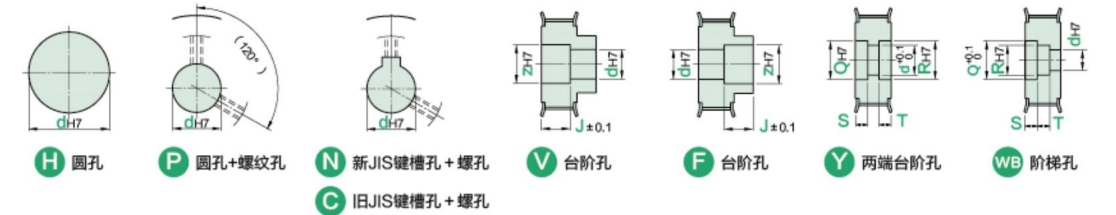

规格	代码	齿数	同步带宽度	带轮形状	轴孔规格	轴孔规格 (1mm)														
						H		P		N/C		V		V/F		Y/WB				
						A	B	A	B	A	B	d	Z	d	Z	d	Q/R	S/T	d	Q/R
铝合金 ALBS ALHS ALYZ ALDN ALPS	AT10150 AT10200 AT10250	A B	H P N C V F Y WB	14	10-27	10-30	10-26	10-24	10-26	10-18	10-25	12-27			10-25	12-27			10-25	12-27
				15	10-28	10-31	10-26	10-25	10-26	10-20	10-26	12-28			10-29	12-31			10-26	12-28
				16	12-32	12-31	12-30	12-25	12-30	12-20	12-30	14-32			12-29	14-31			12-30	14-32
				18	12-37	12-31	12-30	12-25	12-30	12-20	12-35	14-37			12-29	14-31			12-35	14-37
				20	12-42	12-36	12-40	12-30	12-40	12-25	12-40	14-42			12-34	14-36			12-40	14-42
				22	12-52	12-36	12-48	12-30	12-48	12-25	12-50	14-52			12-34	14-36			12-50	14-52
				24	12-59	12-46	12-50	12-38	12-50	12-32	12-57	14-59			12-44	14-46			12-57	14-59
				25	12-59	12-46	12-50	12-38	12-50	12-32	12-57	14-59			12-44	14-46			12-57	14-59
				26	12-59	12-46	12-50	12-38	12-50	12-32	12-57	14-59			12-44	14-46			12-57	14-59
				28	12-67	12-55	12-57	12-45	12-50	12-40	12-65	14-67			12-53	14-55			12-65	14-67
				30	12-76	12-55	12-65	12-45	12-50	12-40	12-74	14-76			12-53	14-55			12-74	14-76
				32	20-80	20-55	20-65	20-45	20-50	20-40	20-80	22-82			20-53	20-55			20-75	22-82
				36	20-80	20-55	20-65	20-45	20-50	20-40	20-80	22-94			20-53	20-55			20-75	22-94
				40	20-80	20-55	20-65	20-45	20-50	20-40	20-80	22-95			20-53	20-55			20-75	22-95
				44	20-80	20-55	20-65	20-45	20-50	20-40	20-80	22-95			20-53	20-55			20-75	22-95
				48	20-80	20-55	20-65	20-45	20-50	20-40	20-80	22-95			20-53	20-55			20-75	22-95

# AT20

可按需加工定制

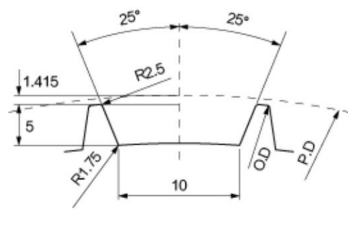

齿形 (ISO标准齿条尺寸)

括号内为<20齿尺寸  
齿槽尺寸会因齿数不同而略有差异(节距: 20.0mm)

型号	带宽					材质		表面处理
	32mm	50mm	75mm	100mm	115mm	带轮	法兰	
ALBS	☑	☑	☑	☑	☑	铝合金		本色阳极氧化
ALHS	☑	☑	☑	☑	☑			黑色阳极氧化
ALYZ	☑	☑	☑	☑	☑			硬质阳极氧化
ALDN	☑	☑	☑	☑	☑			无电解镀锌
ALPS	☑	☑	☑	☑	☑			磨砂
THS	☑	☑	☑	☑	☑	45钢	氧化发黑	
TLH	☑	☑	☑	☑	☑		磷化发黑	
TBX	☑	☑	☑	☑	☑		镀白锌	
TDN	☑	☑	☑	☑	☑		无电解镀锌	

### 选择带轮形状

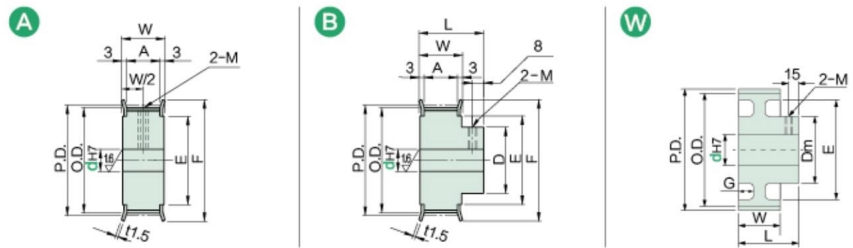

### 标准同步带宽度

标准同步带宽度 mm	K	W	G	L
32=32mm	35	41	12	70
50=50mm	57	65	20	94
75=75mm	80	88	25	118
100=100mm	105	112	30	123
115=115mm	120	130	35	160

### 选择轴孔规格

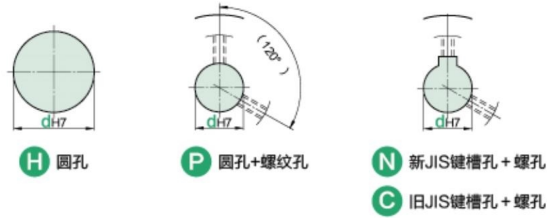

### 选择带轮规格

规格	带轮形状	节径 P.D	外径 O.D	挡边外径 F	挡边内径 M	透孔外径 E	轮毂直径 Dm	轴孔径 dH7			
								A形		B形	
								H	C.N	H	C.N
AT20×18	A	114.59	111.76	120	80	-	65	24-60	24-40	24-60	24-40
AT20×19		120.96	118.13	130	80	-	65	24-60	24-42	24-60	24-42
AT20×20		127.33	124.49	136	90	-	85	24-60	24-45	24-60	24-45
AT20×21		133.69	130.86	142	92	-	85	24-110	24-55	24-110	24-55
AT20×22		140.06	137.23	150	100	-	90	25-110	25-55	25-110	25-55
AT20×24		152.79	149.96	158	112	-	95	25-100	25-65	25-100	25-65
AT20×25		159.15	156.32	168	120	-	95	28-110	28-65	28-110	28-65
AT20×26		165.52	162.69	175	126	-	95	28-110	28-65	28-110	28-65
AT20×27		171.89	169.06	181	134	-	95	28-120	28-72	28-120	28-72
AT20×28		178.25	175.42	187	140	-	110	28-120	28-72	28-120	28-72
AT20×30	190.99	188.16	200	152	-	110	32-142	32-75	32-142	32-75	
AT20×32	203.72	200.89	-	-	160	110	32-142	32-75	32-142	32-75	
AT20×34	W	216.45	213.62	-	-	174	110	35-142	35-75	35-142	35-75
AT20×38		241.92	239.09	-	-	199	110	35-120	35-75	35-120	35-75
AT20×40		254.65	251.82	-	-	212	110	35-120	35-75	35-120	35-75
AT20×48		305.58	302.75	-	-	262	130	40-120	40-85	40-120	40-85
AT20×60		381.97	379.14	-	-	340	130	40-120	40-85	40-120	40-85

# 2GT

可按需加工定制

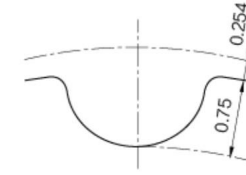

齿形 (ISO标准齿条尺寸)

型号	带宽			材质		表面处理
	4mm	6mm	9mm	带轮	法兰	
ALBS	☑	☑	☑	铝合金		本色阳极氧化

### 选择带轮形状

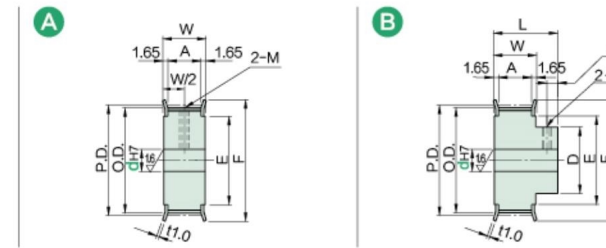

### 选择带轮尺寸

宽度 mm	公称直径		
	GT2040	GT2060	GT2090
A	5.0	7.0	10.0
W	8.3	10.3	13.3
L	16.0	18.0	21.0

外径 mm	齿数																							
	14	15	16	18	20	21	22	24	25	26	28	30	32	34	36	38	40	44	48	50	60			
P.D.	8.91	9.55	10.19	11.46	12.73	13.37	14.01	15.28	15.92	16.55	17.83	19.10	20.37	21.65	22.92	24.19	25.46	28.01	30.56	31.83	38.20			
O.D.	8.40	9.04	9.68	10.95	12.22	12.86	13.50	14.77	15.41	16.04	17.32	18.59	19.86	21.14	22.41	23.68	24.95	27.50	30.05	31.32	37.69			
D	-	-	-	-	-	-	8	10	10	10	10	11	13	14	14	16	17	19	22	22	28			
F	13	14	14	16	17	18	18	20	20	21	23	24	25	27	29	30	32	35	36	42				
E	6	7	7	8	9	10	10	12	12	12	14	15	17	18	18	20	21	23	26	27	33			

### 选择轴孔规格



规格	代码	齿数	同步带宽度	带轮形状	轴孔规格	轴孔规格 (1mm)																	
						H		P		N		V		V/F		Y							
						d		d		d		d		d		d							
						A	B	A	B	A	B	A	Z	A	Z	A	S/T						
14	铝合金 ALBS	GT2040	A	H	P	N	V	V/F	Y	2.0 ≤ J ≤ W-2.0		3-5		S+T ≤ W-3									
15										3													
16										3,4													
18										4													
20										4,4,5,5													
21										4-6													
22										4-6	4												
24										5-8	5,6												
25										5-8	5-7												
26										5-8	5-8												
28	5-10	5-8																					
30	5-11	5-8																					
32	5-13	5-9	5-10	5,6																			
34	6-14	6-10	6-10	6-8																			
36	6-14	6-10	6-10	6-8																			
38	6-16	6-12	6-10	6-8	8																		
40	6-17	6-13	6-12	6-10	8,10																		
44	6-19	6-15	6-13	6-12	8-11																		
48	8-22	8-18	8-15	8-12	8-13	8																	
50	8-23	8-18	8-16	8-12	8-14	8																	
60	8-29	8-24	8-22	8-22	8-19	8-14	8-27	10-29															

# 3GT

可按需加工定制

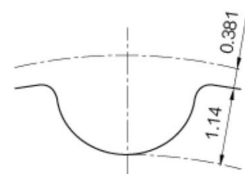

齿形 (ISO标准齿条尺寸)

型号	带宽			材质		表面处理
	6mm	9mm	15mm	带轮	法兰	
ALBS	✓	✓	✓	铝合金		本色阳极氧化
ALHS	✓	✓	✓			黑色阳极氧化
ALYZ	✓	✓	✓			硬质阳极氧化
ALDN	✓	✓	✓			无电解镍
ALPS	✓	✓	✓			喷砂
THS	✓	✓	✓			氧化发黑
TLH	✓	✓	✓	45钢		磷化发黑
TBX	✓	✓	✓			镀白锌
TDN	✓	✓	✓			无电解镍

## 选择带轮形状

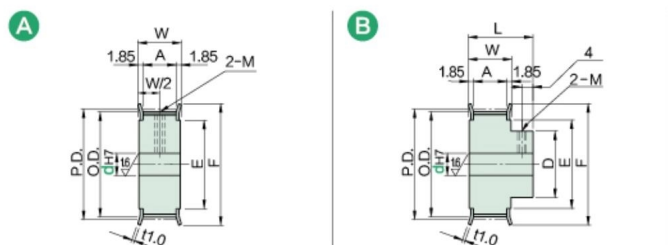

## 选择带轮尺寸

宽度 mm	公称直径		
	GT3060	GT3090	GT3150
A	7.3	10.3	16.3
W	11.0	14.0	20.0
L	19.0	22.0	28.0

外径 mm	齿数																																	
	16	18	20	22	24	25	26	28	30	32	34	36	40	44	48	50	60	16	18	20	22	24	25	26	28	30	32	34	36	40	44	48	50	60
P.D.	15.28	17.19	19.10	21.01	22.92	23.87	24.83	26.74	28.65	30.56	32.47	34.38	38.20	42.02	45.84	47.75	57.30	15.28	17.19	19.10	21.01	22.92	23.87	24.83	26.74	28.65	30.56	32.47	34.38	38.20	42.02	45.84	47.75	57.30
O.D.	14.52	16.43	18.34	20.25	22.16	23.11	24.07	25.98	27.89	29.80	31.71	33.62	37.44	41.26	45.08	46.99	56.54	14.52	16.43	18.34	20.25	22.16	23.11	24.07	25.98	27.89	29.80	31.71	33.62	37.44	41.26	45.08	46.99	56.54
D	-	-	-	12	14	14	15	17	19	20	22	24	28	30	32	34	36	-	-	-	12	14	14	15	17	19	20	22	24	28	30	32	34	36
F	19	21	23	24	26	27	28	30	32	34	36	38	42	46	49	51	61	19	21	23	24	26	27	28	30	32	34	36	38	42	46	49	51	61
E	11	12	14	16	18	18	19	21	23	25	27	29	33	36	40	42	52	11	12	14	16	18	18	19	21	23	25	27	29	33	36	40	42	52

## 选择轴孔规格

附件	孔径 d	螺纹 M
固定	5	M3
螺丝	6-17	M4
	18-38	M5

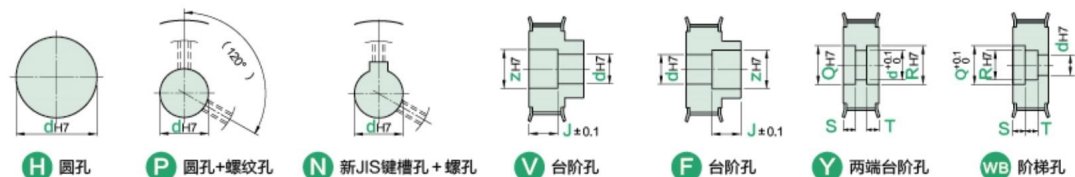

规格	代码	齿数	同步带宽度	带轮形状	轴孔规格	轴孔规格 (1mm)																			
						H				P				N				V							
						A	B	A	B	A	B	A	B	d	Z	J (0.1mm)	A	d	Z	J (0.1mm)	B	d	Z	J (0.1mm)	A
铝合金 ALBS ALHS ALYZ ALDN ALPS	GT3060	16	A	H	A	4-7	-	-	-	-	-	-	-	4,4,5,5	6,7	-	-	-	4,4,5,5	6,7	-	-	-		
		18				5-8	-	5	-	-	-	-	5,6	7,8	-	-	-	5,6	7,8	-	-	-	-	-	
		20				5-10	-	5,6	-	-	-	-	5-8	7-10	-	-	-	5-8	7-10	-	-	-	-	-	-
		22				6-12	6-8	6,6,3,5,7	-	-	-	-	6-10	8-12	-	-	-	6-10	8-12	-	-	-	-	-	-
		24				6-14	6-10	6-8	6	-	-	-	6-8	8-10	-	-	-	6-12	8-14	-	-	-	-	-	-
		25				6-14	6-10	6-10	6	-	-	-	6-8	8-10	-	-	-	6-12	8-14	-	-	-	-	-	-
		26				6-15	6-11	6-11	6	8	-	-	6-9	8-11	-	-	-	6-13	8-15	-	-	-	-	-	-
		28				6-17	6-13	6-13	6-8	8,10	-	-	6-11	8-13	-	-	-	6-15	8-17	-	-	-	-	-	-
		30				6-19	6-15	6-14	6-10	8,10	8	6-17	8-19	-	-	-	6-13	8-15	-	-	-	-	-	-	-
		32				6-21	6-16	6-14	6-10	8-12	8	6-19	8-21	-	-	-	6-14	8-16	-	-	-	-	-	-	-
		34				8-23	8-20	8-16	8-12	8-13	8-10	8-21	10-23	-	-	-	8-18	10-20	-	-	-	-	-	-	-
		45钢 THS TLH TBX TDN				GT3120	36	A	WB	A	8-25	8-20	8-18	8-14	8-14	8-12	8-23	10-25	8-18	10-20	-	-	-	8-23	10-25
40	8-29		8-24	8-23	8-18		8-17				8-15	8-27	10-29	8-22	10-24	-	-	-	8-27	10-29	-	-	-		
44	10-32		10-26	10-25	10-20		10-15				10-30	12-32	10-24	12-26	-	-	-	10-24	12-26	-	-	-	-	-	
48	10-36		10-28	10-25	10-22		10-23				10-17	10-34	12-36	10-26	12-28	-	-	-	10-26	12-28	-	-	-	-	-
50	10-38		10-30	10-28	10-23		10-24				10-18	10-36	12-38	10-28	12-30	-	-	-	10-28	12-30	-	-	-	-	-
58	12-48		12-32	12-38	12-24		12-30				12-20	12-46	14-48	12-30	14-32	-	-	-	12-30	14-32	-	-	-	-	-

# 5GT

可按需加工定制

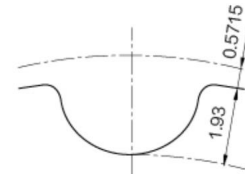

齿形 (ISO标准齿条尺寸)

型号	带宽			材质		表面处理
	9mm	12mm	15mm	带轮	法兰	
ALBS	✓	✓	✓	铝合金		本色阳极氧化
ALHS	✓	✓	✓			黑色阳极氧化
ALYZ	✓	✓	✓			硬质阳极氧化
ALDN	✓	✓	✓			无电解镍
ALPS	✓	✓	✓			喷砂
THS	✓	✓	✓			氧化发黑
TLH	✓	✓	✓	45钢		磷化发黑
TBX	✓	✓	✓			镀白锌
TDN	✓	✓	✓			无电解镍

## 选择带轮形状

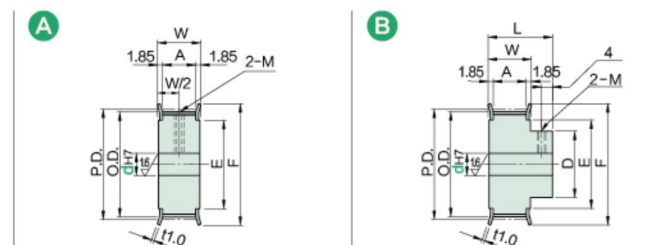

## 选择带轮尺寸

宽度 mm	公称直径		
	GT5090	GT5120	GT5150
A	10.3	13.3	16.3
W	14.0	17.0	20.0
L	22.0	25.0	28.0

外径 mm	齿数																																					
	14	15	16	18	20	22	24	25	26	28	30	32	34	36	40	44	48	50	60	14	15	16	18	20	22	24	25	26	28	30	32	34	36	40	44	48	50	60
P.D.	22.28	23.87	25.46	28.65	31.83	35.01	38.20	39.79	41.38	44.56	47.75	50.93	54.11	57.30	63.66	70.03	76.39	79.58	95.49	22.28	23.87	25.46	28.65	31.83	35.01	38.20	39.79	41.38	44.56	47.75	50.93	54.11	57.30	63.66	70.03	76.39	79.58	95.49
O.D.	21.14	22.73	24.32	27.51	30.69	33.87	37.06	38.65	40.24	43.42	46.61	49.79	52.97	56.16	62.52	68.89	75.25	78.44	94.35	21.14	22.73	24.32	27.51	30.69	33.87	37.06	38.65	40.24	43.42	46.61	49.79	52.97	56.16	62.52	68.89	75.25	78.44	94.35
D	12	13	15	18	20	22	26	28	30	32	34	36	38	40	42	46	46	46	52	12	13	15	18	20	22	26	28	30	32	34	36	38	40	42	46	46	46	52
F	26	27	29	32	35	39	42	43	45	48	51	55	58	61	67	74	80	83	99	26	27	29	32	35	39	42	43	45	48	51	55	58	61	67	74	80	83	99
E	16	17	19	22	24	27	30	32	33	36	39	42	46	49	55	62	68	71	87	16	17	19	22	24	27	30	32	33	36	39	42	46	49	55	62	68	71	87

## 选择轴孔规格

附件	孔径 d	螺纹 M
固定	6-12	M4
螺丝	13-30	M5
	31-45	M6

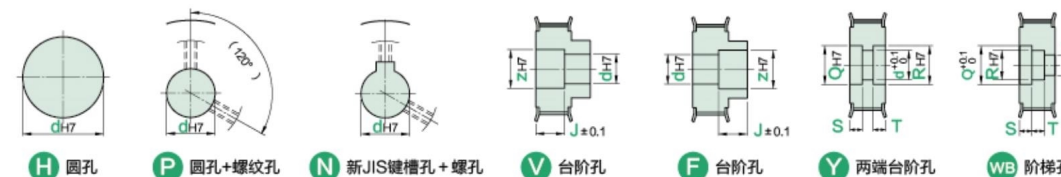

规格	代码	齿数	同步带宽度	带轮形状	轴孔规格	轴孔规格 (1mm)																			
						H				P				N				V							
						A	B	A	B	A	B	A	B	d	Z	J (0.1mm)	A	d	Z	J (0.1mm)	B	d	Z	J (0.1mm)	A
铝合金 ALBS ALHS ALYZ ALDN ALPS	GT5090	14	A	H	A	6-12	6-8	6-8	-	-	-	-	-	6-10	8-12	-	-	-	6-10	8-12	-	-	-		
		15				6-13	6-10	6-8	-	-	-	-	6-11	8-13	-	-	-	6-11	8-13	-	-	-	-	-	
		16				6-15	6-12	6-10	6	8	-	-	6-13	8-15	-	-	-	6-13	8-15	-	-	-	-	-	
		18				6-18	6-14	6-13	6-9	8,10	-	-	6-16	8-18	-	-	-	6-16	8-18	-	-	-	-	-	
		20				8-20	8-16	8-14	8-10	8-12	8	8-18	10-20	-	-	-	8-14	10-16	-	-	-	-	-	-	-
		22				8-23	8-19	8-17	8-12	8-12	8	8-21	10-23	-	-	-	8-16	10-18	-	-	-	-	-	-	-
		24				8-26	8-22	8-18	8-16	8-14	8,10	8-24	10-26	-	-	-	8-20	10-22	-	-	-	-	-	-	-
		25				8-28	8-24	8-20	8-16	8-16	8-12	8-26	10-28	-	-	-	8-22	10-24	-	-	-	-	-	-	-
		26				10-29	10-24	10-21	10-16	10-17	10-13	10-27	12-29	-	-	-	10-22	12-24	-	-	-	-	-	-	-
		28				10-32	10-27	10-24	10-20	10-19	10-15	10-30	12-32	-	-	-	10-25	12-27	-	-	-	-	-	-	-
		30				10-35	10-28	10-26	10-22	10-20	10														

# 8YU

可按需加工定制

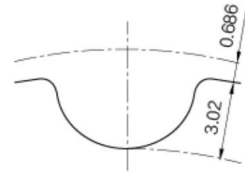

齿形 (ISO标准齿条尺寸)

型号	带宽			材质		表面处理
	15mm	20mm	25mm	带轮	法兰	
ALBS	<input checked="" type="checkbox"/>	<input checked="" type="checkbox"/>	<input checked="" type="checkbox"/>	铝合金		本色阳极氧化
ALHS	<input checked="" type="checkbox"/>	<input checked="" type="checkbox"/>	<input checked="" type="checkbox"/>			黑色阳极氧化
ALYZ	<input checked="" type="checkbox"/>	<input checked="" type="checkbox"/>	<input checked="" type="checkbox"/>			硬质阳极氧化
ALDN	<input checked="" type="checkbox"/>	<input checked="" type="checkbox"/>	<input checked="" type="checkbox"/>			无电镀锌
ALPS	<input checked="" type="checkbox"/>	<input checked="" type="checkbox"/>	<input checked="" type="checkbox"/>			喷砂
THS	<input checked="" type="checkbox"/>	<input checked="" type="checkbox"/>	<input checked="" type="checkbox"/>			氧化发黑
TLH	<input checked="" type="checkbox"/>	<input checked="" type="checkbox"/>	<input checked="" type="checkbox"/>	45钢	磷化发黑	
TBX	<input checked="" type="checkbox"/>	<input checked="" type="checkbox"/>	<input checked="" type="checkbox"/>		镀锌	
TDN	<input checked="" type="checkbox"/>	<input checked="" type="checkbox"/>	<input checked="" type="checkbox"/>		无电镀锌	

## 选择带轮形状

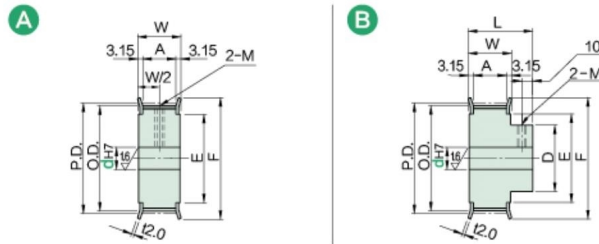

## 选择带轮尺寸

宽度 mm	公称直径		
	YU8150	YU8200	YU8250
A	16.7	21.7	26.7
W	23.0	28.0	33.0
L	43.0	48.0	53.0

外径 mm	齿数															
	20	22	24	25	26	28	30	32	34	36	38	40	44	48	50	60
P.D.	50.93	56.02	61.12	63.66	66.21	71.30	76.39	81.49	86.58	91.67	96.77	101.86	112.05	122.23	127.32	152.79
O.D.	49.56	54.65	59.75	62.29	64.84	69.93	75.02	80.12	85.21	90.3	95.40	100.49	110.68	120.86	125.95	151.42
D	36	40	44	46	48	52	56	60	64	68	72	74	78	80	82	88
F	62	64	70	72	75	80	85	90	95	100	105	110	121	131	136	161
E	40	45	50	52	54	59	64	69	74	79	84	89	99	109	114	140

## 选择轴孔规格

附件固定螺丝	孔径 d	螺孔 M
16-17	M5	
18-30	M6	
31-45	M8	
46-65	M10	

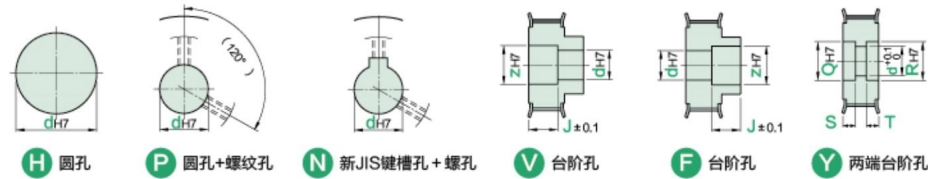

规格	带轮形状	轴孔规格	轴孔规格 (1mm)														
			H		P		N		V		V/F		Y				
			A	B	A	B	A	B	d	Z	d	Z	d	Q/R	S/T		
铝合金 ALBS	A	H	20	16-32	16-32	16-28	16-20	16-21	16-18	16-30	18-32	16-30	18-32	16-30	18-32		
			22	16-37	16-37	16-29	16-24	16-26	16-22	16-35	18-37	16-32	18-34	16-35	18-37		
			24	16-42	16-40	16-34	16-28	16-30	16-24	16-40	18-42	16-38	18-40	16-40	18-42		
			26	16-48	16-42	16-36	16-30	16-30	16-26	16-46	18-48	16-40	18-42	16-46	18-48		
			28	16-50	16-42	16-38	16-32	16-30	16-28	16-48	18-50	16-43	18-45	16-48	18-50		
			30	16-52	16-47	16-42	16-35	16-30	16-30	16-50	18-52	16-44	18-46	16-50	18-52		
			32	16-59	16-50	16-45	16-39	16-30	16-30	16-57	18-59	16-48	18-50	16-57	18-59		
			34	20-59	20-55	20-48	20-42	20-30	20-30	20-57	22-59	20-48	22-50	20-57	22-59		
			36	20-67	20-58	20-52	20-45	20-30	20-30	20-65	22-67	20-54	22-56	20-65	22-67		
			38	20-72	20-64	20-58	20-48	20-30	20-30	20-70	22-72	20-60	22-62	20-70	22-72		
			40	20-76	20-68	20-62	20-52	20-30	20-30	20-74	22-76	20-62	22-64	20-74	22-76		
			44	25-80	25-70	25-65	25-54	25-30	25-30	25-80	27-82	25-64	27-66	25-75	27-82		
48	25-80	25-72	25-65	25-56	25-30	25-30	25-80	27-92	25-68	27-68	25-75	27-92					
50	25-80	25-74	25-65	25-58	25-30	25-30	25-80	27-95	25-68	27-70	25-75	27-95					
60	25-80	25-76	25-65	25-60	25-30	25-30	25-80	27-95	25-70	27-72	25-75	27-95					
60	30-80	30-80	30-65	30-65	30-30	30-30	30-80	32-95	30-72	32-74	30-75	32-95					

# FPP-S5M

可按需加工定制 防跑偏同步带轮

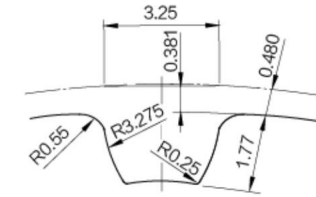
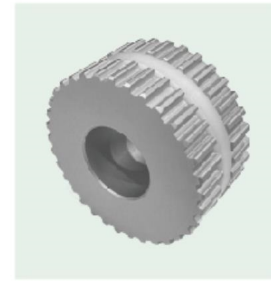

齿形 (ISO标准齿条尺寸)

- 自对中设计
- 无需法兰
- 防跑偏
- 铝合金材质
- 支持非标定制

型号	带宽		材质		表面处理
	25mm	带轮	法兰		
ALBS	<input checked="" type="checkbox"/>	FPP-S5M250	铝合金		本色阳极氧化

## 选择带轮形状

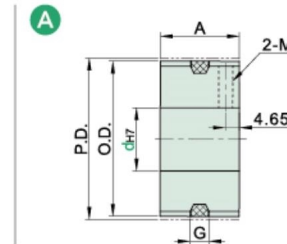

## 选择轴孔规格

附件固定螺丝	孔径 d	M	紧固螺钉
7-12	M4	M4 x 3	
13-17	M5	M5 x 4	
18-30	M6	M6 x 5	

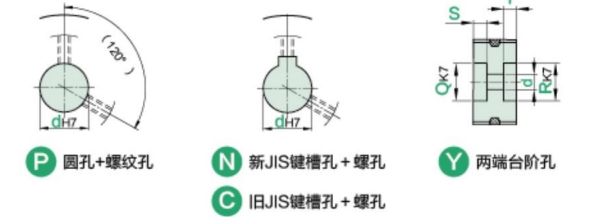

## 选择带轮尺寸

规格	带轮形状	轴孔规格	轴孔规格d <sub>h7</sub> (1mm)			轴孔Y (1mm)		P.D.	O.D.	A	G	
			P	N/C	Y	Q/R	S/T					
铝合金 ALBS	A	P N C Y	20	7-16	8-16	7-14	10-16	3-14 S+T≤A-3	31.83	30.87	27	6.4
			22	7-18	8-18	7-17	10-19		35.01	34.05		
			24	7-20	8-20	7-20	10-22		38.20	37.24		
			26	8-22	8-22	8-25	11-27		41.38	40.42		
			28	8-24	8-24	8-24	11-27		44.56	43.60		
			30	10-26	10-26	10-26	15-28		47.75	46.79		
			32	10-28	10-28	10-30	15-32		50.93	49.97		
			34	10-30	10-30	10-35	15-37		54.11	53.15		

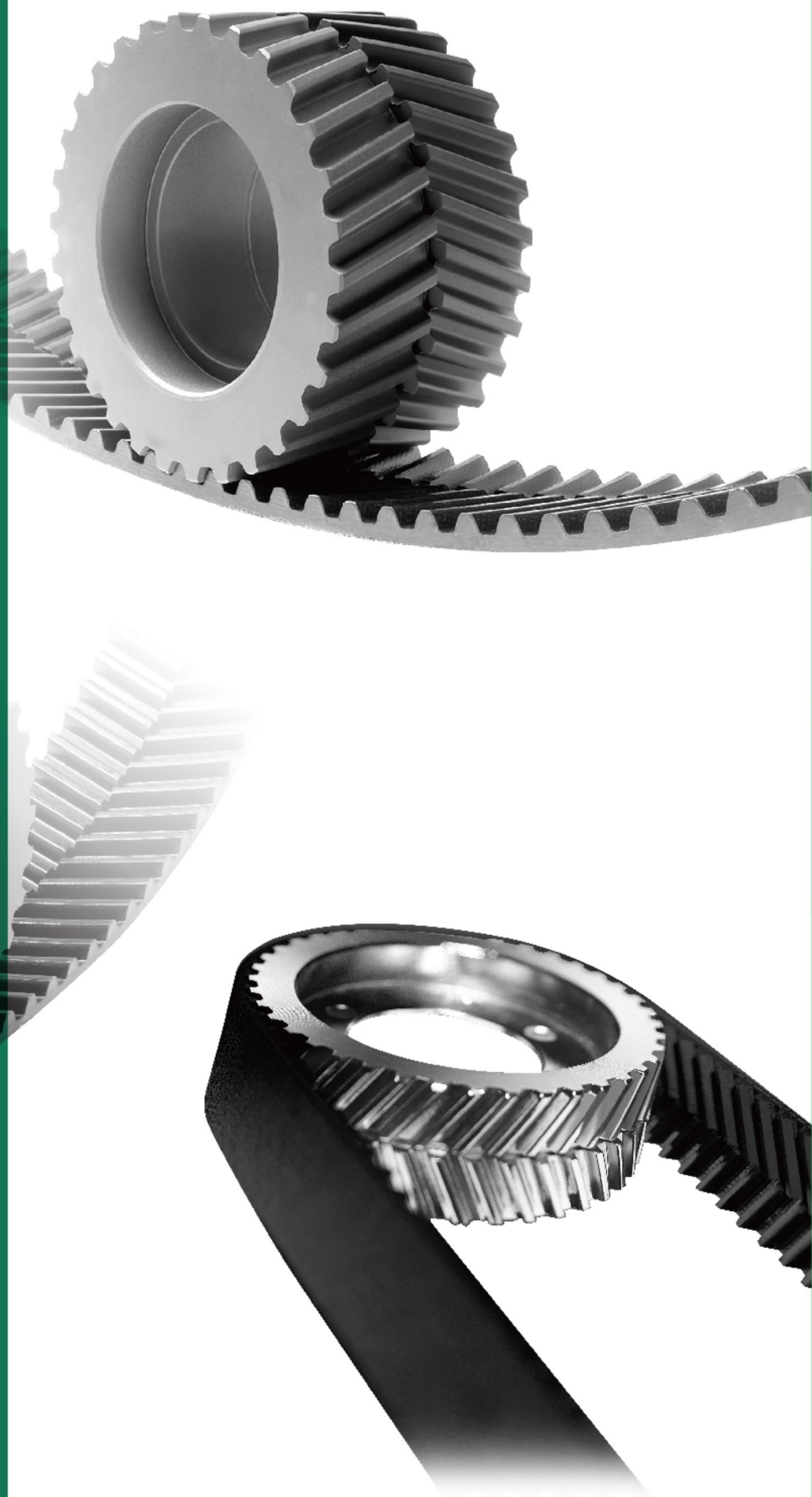

橡胶人字齿皮带

皮带尺寸

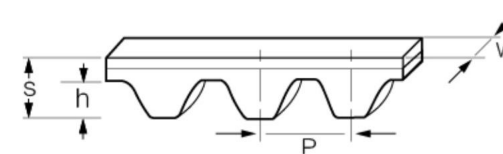

- 线绳: 芳纶
- 带齿和外罩: 混合HNBR
- 带齿覆盖率: JPEx (优化减少组织最大的摩擦和磨损)
- 温度: -40/+95 °C
- 耐油防滑强度: 极好
- 最高速度: 最高可达50米/秒\*

\*=每条应用速度为33 m/s, 持续时间为一小时。

标记-颜色	宽度 W (mm)	节距 P (mm)	厚度 Th (mm)	齿高 H (mm)
Y - 黄色	16	8	5,33	3,05
W - 白色	32	8	5,33	3,05
P - 紫色	64	8	5,33	3,05
B - 蓝色	35	14	8,64	5,33
G - 绿色	52,5	14	8,64	5,33
O - 橙色	70	14	8,64	5,33
R - 红色	105	14	8,64	5,33

标准皮带长度

类型	节距	宽	L <sub>EST</sub> 标配 [mm]																	
			640	720	800	896	1000	1120	1200	1280	1440	1600	1792	2000	2240	2400	-	-	-	-
Y	8	16	640	720	800	896	1000	1120	1200	1280	1440	1600	1792	2000	2240	2400	-	-	-	-
W	8	32	640	720	800	896	1000	1120	1200	1280	1440	1600	1792	2000	2240	2400	-	-	-	-
P	8	64	-	720	800	896	1000	1120	1200	1280	1440	1600	-	-	-	-	-	-	-	-
B	14	35	994	1120	1190	1260	1400	1568	1750	1960	2100	2240	2380	2520	2660	2800	3136	3304	3500	3920
G	14	52.5	994	1120	1190	1260	1400	1568	1750	1960	2100	2240	2380	2520	2660	2800	3136	3304	3500	3920
O	14	70	-	1120	1190	1260	1400	1568	1750	1960	2100	2240	2380	2520	2660	2800	3136	3304	3500	3920
R	14	105	-	-	-	1260	1400	1568	1750	1960	2100	2240	2380	2520	2660	2800	3136	3304	3500	3920



# EAGLE 5M

聚氨酯人字齿同步带

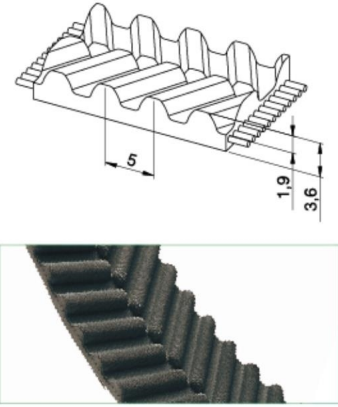

### 同步带特性

- 人字齿钢丝芯聚氨酯同步带，具有高张力、高负载、高扭矩特性
- 自跟踪特性无需使用带轮法兰
- 公制节距5mm
- 大幅降低噪音
- 在线性定位、中型动力传输应用中具有极佳的工作可靠性
- 特殊齿形可实现更为紧凑的传动
- 标准产品为黑色PU及黑布（PAZ）

宽度公差: ±0.5 mm  
长度公差: ±0.5 mm/m  
厚度公差: ±0.2 mm

### 技术参数

Belt width b [mm]	Allowable tensile load Type M F <sub>Tzul</sub> [N]	Allowable tensile load Type V F <sub>Tzul</sub> [N]	Breaking load Type M F <sub>Br</sub> [N]	Specific spring rate C <sub>spez</sub> [N]	Weight [kg/m]
12,5	1150	575	4200	287500	0,06
25	2530	1265	9240	632500	0,12

根据要求可提供其它宽度。

### 同步带齿部剪切强度表

rpm	F <sub>Uspez</sub> [N/cm]	rpm	F <sub>Uspez</sub> [N/cm]	rpm	F <sub>Uspez</sub> [N/cm]	rpm	F <sub>Uspez</sub> [N/cm]
0	37,80	900	28,61	2200	23,30	5500	16,95
20	37,25	1000	28,05	2400	22,72	6000	16,32
40	36,75	1100	27,52	2600	22,19	6500	15,74
60	36,30	1200	27,03	2800	21,69	7000	15,19
80	35,89	1300	26,56	2880	21,50	7500	14,68
100	35,52	1400	26,13	3000	21,23	8000	14,20
200	34,13	1440	25,96	3200	20,78	8500	13,75
300	32,87	1500	25,71	3400	20,37	9000	13,33
400	32,10	1600	25,32	3600	19,97	9500	12,92
500	31,31	1700	24,94	3800	19,59	10000	12,53
600	30,56	1800	24,58	4000	19,23	-	-
700	29,86	1900	24,24	4500	18,40	-	-
800	29,21	2000	23,91	5000	17,64	-	-

### 挠曲性能

带轮最小齿数与惰轮最小直径		线芯类型
		STANDARD
无反向弯曲的传动	同步带轮 Z <sub>min</sub>	16
	在带齿上运转的惰轮 d <sub>min</sub>	30 mm
有反向弯曲的传动	同步带轮 Z <sub>min</sub>	25
	在同步带背面上运转的惰轮 d <sub>min</sub>	60 mm

### 负载/延伸率[%]

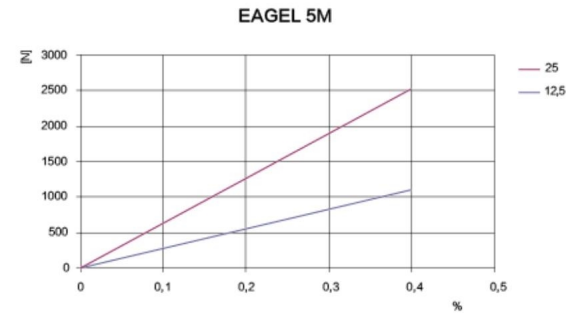

### 同步带齿部剪切强度/rpm

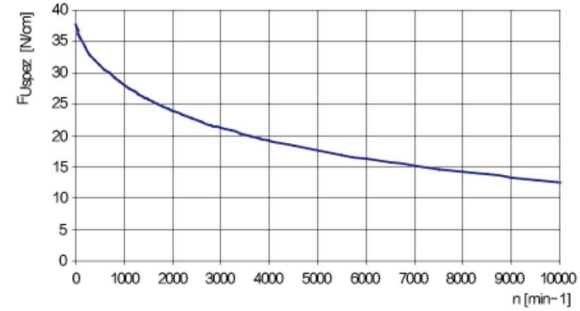

负载率F<sub>Uspez</sub>是指在各种工作条件下1cm宽的单个带齿可承受的最大负载。该力与传动速度有关。  
传动应用中的同步带总传输负载F<sub>u</sub>计算公式为F<sub>u</sub> [N]= F<sub>Uspez</sub> · Z<sub>e</sub> · b

F <sub>u</sub> [N]	=周向力
F <sub>Uspez</sub> [N/cm]	=负载率
Z <sub>e</sub>	=与小带轮啮合的齿数
Z <sub>e</sub> max	=在传动计算中需要考虑的最大啮合齿数
Z <sub>e</sub> max	=KUEISN* M为12个
Z <sub>e</sub> max	=KUEISN* V为6个
b [cm]	=带宽 (cm)

聚氨酯人字齿同步带

# EAGLE 8M

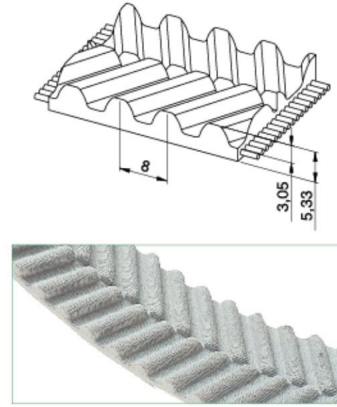

### 同步带特性

- 人字齿钢丝芯聚氨酯同步带，具有高张力、高负载、高扭矩特性
- 自跟踪特性无需使用带轮法兰
- 公制节距8mm
- 大幅降低噪音
- 在线性定位、中型动力传输应用中具有极佳的工作可靠性
- 特殊齿形可实现更为紧凑的传动
- 标准产品为白色PU及灰布（PAZ）

宽度公差: ±0.8 mm  
长度公差: ±0.8 mm/m  
厚度公差: ±0.3 mm

### 技术参数

Belt width b [mm]	Allowable tensile load Type M F <sub>Tzul</sub> [N]	Allowable tensile load Type V F <sub>Tzul</sub> [N]	Breaking load Type M F <sub>Br</sub> [N]	Specific spring rate C <sub>spez</sub> [N]	Weight [kg/m]
16	2450	1200	9500	612500	0,085
25	4170	2100	16150	1042500	0,145
32	5390	2700	20900	1347500	0,180
50	8580	4300	33250	2145000	0,300

根据要求可提供其它宽度。

### 同步带齿部剪切强度表

rpm	F <sub>Uspez</sub> [N/cm]	rpm	F <sub>Uspez</sub> [N/cm]	rpm	F <sub>Uspez</sub> [N/cm]	rpm	F <sub>Uspez</sub> [N/cm]
0	85,00	800	59,66	1900	46,95	4500	32,75
20	83,78	900	58,05	2000	46,14	5000	30,94
40	82,62	1000	56,58	2200	44,62	5500	29,30
60	81,49	1100	55,22	2400	43,22	6000	27,79
80	80,42	1200	53,95	2600	41,91	6500	26,40
100	79,38	1300	52,77	2800	40,70	7000	25,11
200	74,78	1400	51,66	3000	39,56	7500	23,90
300	71,01	1440	51,23	3200	38,49	8000	22,77
400	67,93	1500	50,61	3400	37,48	8500	21,70
500	65,52	1600	49,62	3600	36,52	9000	20,69
600	63,36	1700	48,69	3800	35,61	9500	19,73
700	61,42	1800	47,80	4000	34,75	10000	18,82

### 负载/延伸率[%]

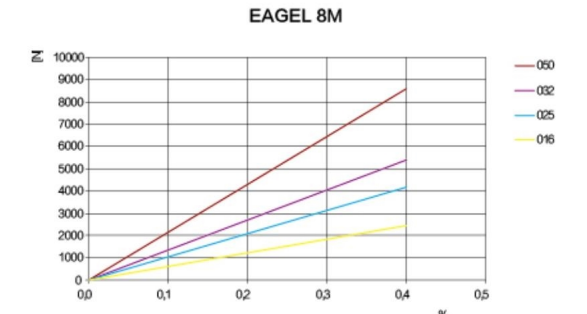

### 同步带齿部剪切强度/rpm

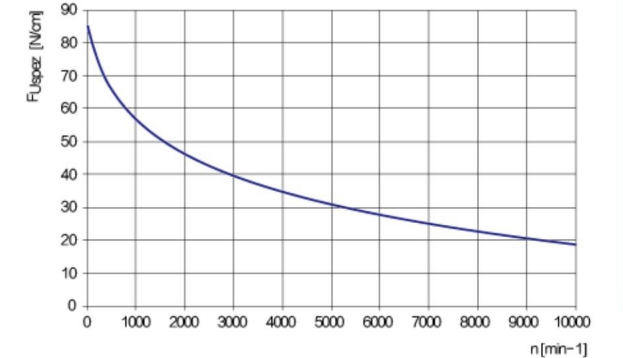

负载率F<sub>Uspez</sub>是指在各种工作条件下1cm宽的单个带齿可承受的最大负载。该力与传动速度有关。  
传动应用中的同步带总传输负载F<sub>u</sub>计算公式为F<sub>u</sub> [N]= F<sub>Uspez</sub> · Z<sub>e</sub> · b

F <sub>u</sub> [N]	=周向力
F <sub>Uspez</sub> [N/cm]	=负载率
Z <sub>e</sub>	=与小带轮啮合的齿数
Z <sub>e</sub> max	=在传动计算中需要考虑的最大啮合齿数
Z <sub>e</sub> max	=KUEISN* M为12个
Z <sub>e</sub> max	=KUEISN* V为6个
b [cm]	=带宽 (cm)

# EAGLE 8M

聚氨酯人字齿同步带

## 挠曲性能

带轮最小齿数与惰轮最小直径		线芯类型		
		STANDARD	STAINLESS	HPL
无反向弯曲的传动	同步带轮 $Z_{min}$	20	24	30
	在带齿上运转的惰轮 $d_{min}$	50 mm	70 mm	80 mm
有反向弯曲的传动	同步带轮 $Z_{min}$	30	40	30
	在同步带背面上运转的惰轮 $d_{min}$	120 mm	120 mm	150 mm

## 特殊线芯技术参数

带宽 b [mm]	ARAMID		STAINLESS		HPL 高性能	
	$F_{Tzul}$ [N] M型	$F_{Br}$ [N]	$F_{Tzul}$ [N] M型	$F_{Br}$ [N]	$F_{Tzul}$ [N] M型	$F_{Br}$ [N]
16	2200	10000	1800	7500	3840	14000
25	3740	17000	3060	12750	6720	24500
32	4840	22000	3960	16500	8640	31500
50	7700	35000	6300	26250	14400	52500

聚氨酯人字齿同步带

# EAGLE 10M

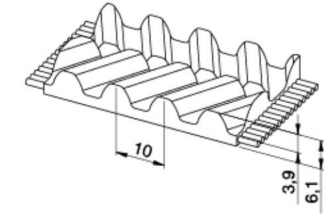

## 同步带特性

- 人字齿钢丝芯聚氨酯同步带，具有高张力、高负载、高扭矩特性
- 自跟踪特性无需使用带轮法兰
- 公制节距10mm
- 大幅降低噪音
- 在线性定位、中型动力传输应用中具有极佳的工作可靠性
- 特殊齿形可实现更为紧凑的传动
- 标准产品为白色PU及灰布 (PAZ)

宽度公差:  $\pm 0.8$  mm  
长度公差:  $\pm 0.8$  mm/m  
厚度公差:  $\pm 0.3$  mm

## 技术参数

Belt width b [mm]	Allowable tensile load Type M $F_{Tzul}$ [N]	Breaking load Type M $F_{Br}$ [N]	Specific spring rate $C_{spez}$ [N]	Weight [kg/m]
25	6720	24500	1680000	0,18
32	8640	31500	2160000	0,23
50	14400	52500	3600000	0,37
75	21120	77000	5280000	0,54
100	28800	105000	7200000	0,74

根据要求可提供其它宽度。

## 同步带齿部剪切强度表

rpm	$F_{Uspez}$ [N/cm]	rpm	$F_{Uspez}$ [N/cm]	rpm	$F_{Uspez}$ [N/cm]	rpm	$F_{Uspez}$ [N/cm]
0	93,50	800	64,43	1900	50,70	4500	35,37
20	92,03	900	62,70	2000	49,83	5000	33,42
40	90,63	1000	61,11	2200	48,19	5500	31,65
60	89,28	1100	59,63	2400	46,67	6000	30,02
80	88,00	1200	58,27	2600	45,27	6500	28,51
100	86,77	1300	56,99	2800	43,96	7000	27,12
200	81,36	1400	55,79	3000	42,73	7500	25,81
300	77,02	1440	55,33	3200	41,57	8000	24,59
400	73,54	1500	54,66	3400	40,48	8500	23,43
500	70,76	1600	53,59	3600	39,45	9000	22,34
600	68,43	1700	52,58	3800	38,46	9500	21,31
700	66,33	1800	51,62	4000	37,53	10000	20,33

## 挠曲性能

带轮最小齿数与惰轮最小直径		线芯类型
		STANDARD
无反向弯曲的传动	同步带轮 $Z_{min}$	25
	在带齿上运转的惰轮 $d_{min}$	80 mm
有反向弯曲的传动	同步带轮 $Z_{min}$	25
	在同步带背面上运转的惰轮 $d_{min}$	150 mm

## 负载/延伸率[%]

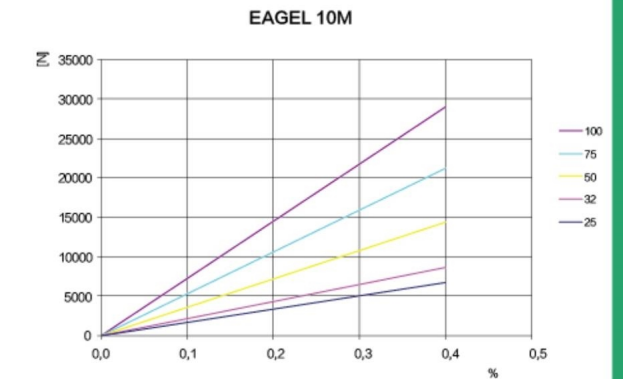

## 同步带齿部剪切强度/rpm

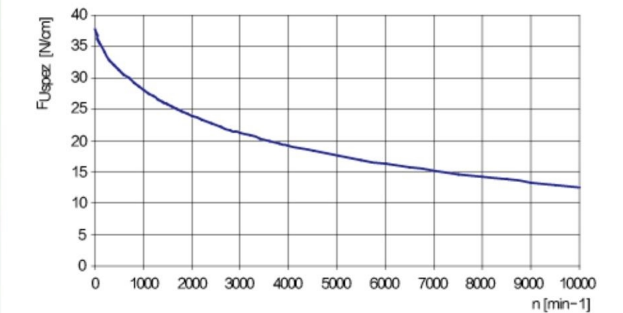

负载率 $F_{Uspez}$ 是指在各种工作条件下1cm宽的单个带齿可承受的最大负载。该力与传动速度有关。

传动应用中的同步带总传输负载 $F_u$ 计算公式为 $F_u [N] = F_{Uspez} \cdot Z_e \cdot b$

- $F_u$  [N] = 周向力
- $F_{Uspez}$  [N/cm] = 负载率
- $Z_e$  = 与小带轮啮合的齿数
- $Z_{emax}$  = 在传动计算中需要考考虑的最大啮合齿数
- $Z_{amax}$  = KUEISN\* M为12个
- $Z_{vmax}$  = KUEISN\* V为6个
- $b$  [cm] = 带宽 (cm)

# EAGLE 14M

聚氨酯人字齿同步带

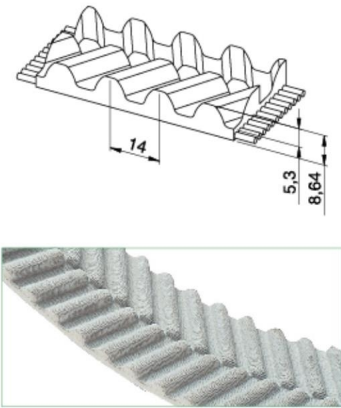

### 同步带特性

- 人字齿钢丝芯聚氨酯同步带，具有高张力、高负载、高扭矩特性
- 自跟踪特性无需使用带轮法兰
- 公制节距14mm
- 大幅降低噪音
- 在线性定位、中型动力传输应用中具有极佳的工作可靠性
- 特殊齿形可实现更为紧凑的传动
- 标准产品为白色PU及灰布（PAZ）

宽度公差: ±1.2 mm  
长度公差: ±0.8 mm/m  
厚度公差: ±0.4 mm

### 技术参数

Belt width b [mm]	Allowable tensile load Type M $F_{Tzul}$ [N]	Breaking load Type M $F_{Br}$ [N]	Specific spring rate $C_{spez}$ [N]	Weight [kg/m]
35	11900	44800	2975000	0,40
52,5	17000	64000	4250000	0,60
70	23800	89600	5950000	0,80
105	35700	134400	8925000	1,20

根据要求可提供其它宽度。

### 同步带齿部剪切强度表

rpm	$F_{Uspez}$ [N/cm]	rpm	$F_{Uspez}$ [N/cm]	rpm	$F_{Uspez}$ [N/cm]	rpm	$F_{Uspez}$ [N/cm]
0	160,00	800	103,35	1900	73,99	4000	46,21
20	157,00	900	99,60	2000	72,13	-	-
40	154,22	1000	96,17	2200	68,66	-	-
60	151,64	1100	93,01	2400	65,46	-	-
80	149,24	1200	90,08	2600	62,50	-	-
100	147,01	1300	87,35	2800	59,73	-	-
200	138,04	1400	84,80	2880	58,68	-	-
300	129,87	1440	83,82	3000	57,15	-	-
400	123,12	1500	82,39	3200	54,71	-	-
500	117,24	1600	80,12	3400	52,42	-	-
600	112,07	1700	77,97	3600	50,24	-	-
700	107,48	1800	75,93	3800	48,18	-	-

### 负载/延伸率[%]

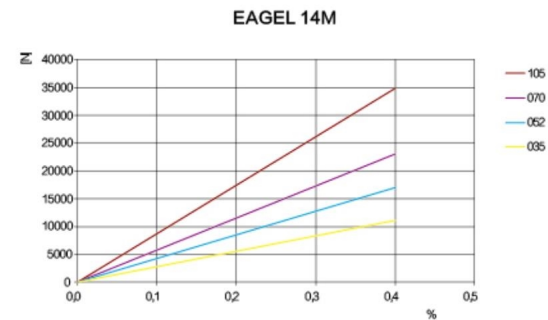

### 同步带齿部剪切强度/rpm

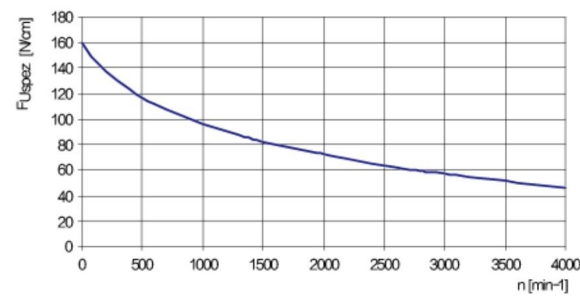

负荷率 $F_{Uspez}$ 是指在各种工作条件下1cm宽的单个带齿可承受的最大负载。该力与传动速度有关。

传动应用中的同步带总传输负载 $F_u$ 计算公式为 $F_u [N] = F_{Uspez} \cdot Z_e \cdot b$

$F_u$ [N]	=周向力
$F_{Uspez}$ [N/cm]	=负荷率
$Z_e$	=与小带轮啮合的齿数
$Z_{e,max}$	=在传动计算中需要考虑的最大啮合齿数
$Z_{e,max}$	=KUEISN® M为12个
$Z_{e,max}$	=KUEISN® V为6个
b [cm]	=带宽 (cm)

聚氨酯人字齿同步带

# EAGLE 14M

### 挠曲性能

带轮最小齿数与惰轮最小直径		线芯类型	
		STANDARD	HPL
无反向弯曲的传动	同步带轮 $Z_{min}$	32	32
	在带齿上运转的惰轮 $d_{min}$	140 mm	140 mm
有反向弯曲的传动	同步带轮 $Z_{min}$	32	32
	在同步带背面上运转的惰轮 $d_{min}$	200 mm	200 mm

### 特殊线芯技术参数

带宽 b [mm]	HPL 高性能	
	$F_{Tzul}$ [N] M型	$F_{Br}$ [N]
35	12100	49500
52,5	17600	72000
70	24200	99000
105	37400	153000

# EAGLE 14M XHPL

## 聚氨酯人字齿同步带

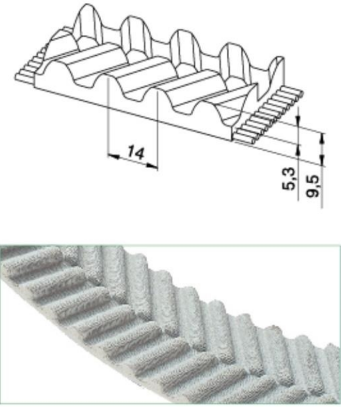

### 同步带特性

- 人字齿钢丝芯聚氨酯同步带，具有高张力、高负载、高扭矩特性
- 自跟踪特性无需使用带轮法兰
- 公制节距14mm
- 大幅降低噪音
- E14M-XHPL是为重型提升应用设计的同步带
- 特殊齿形可实现更为紧凑的传动
- 标准产品为白色PU及灰布（PAZ）

宽度公差: ±1.2 mm  
长度公差: ±1.0 mm/m  
厚度公差: ±0.5 mm

### 技术参数

根据要求可提供其它宽度。

Belt width b [mm]	Allowable tensile load Type M $F_{Tzul}$ [N]	Breaking load Type M $F_{Br}$ [N]	Specific spring rate $C_{spez}$ [N]	Weight [kg/m]
35	16000	56000	4000000	0,50
52,5	28000	98000	7000000	0,70

### 同步带齿部剪切强度表

rpm	$F_{Uspez}$ [N/cm]	rpm	$F_{Uspez}$ [N/cm]	rpm	$F_{Uspez}$ [N/cm]	rpm	$F_{Uspez}$ [N/cm]
0	160,00	800	103,35	1900	73,99	4000	46,21
20	157,00	900	99,60	2000	72,13	-	-
40	154,22	1000	96,17	2200	68,66	-	-
60	151,64	1100	93,01	2400	65,46	-	-
80	149,24	1200	90,08	2600	62,50	-	-
100	147,01	1300	87,35	2800	59,73	-	-
200	138,04	1400	84,80	2880	58,68	-	-
300	129,87	1440	83,82	3000	57,15	-	-
400	123,12	1500	82,39	3200	54,71	-	-
500	117,24	1600	80,12	3400	52,42	-	-
600	112,07	1700	77,97	3600	50,24	-	-
700	107,48	1800	75,93	3800	48,18	-	-

### 挠曲性能

带轮最小齿数与惰轮最小直径		线芯类型
		STANDARD
无反向弯曲的传动	同步带轮 $Z_{min}$	34
	在带齿上运转的惰轮 $d_{min}$	140 mm
有反向弯曲的传动	同步带轮 $Z_{min}$	34
	在同步带背面上运转的惰轮 $d_{min}$	200 mm

### 负载/延伸率[%]

#### EAGLE 14M XHPL

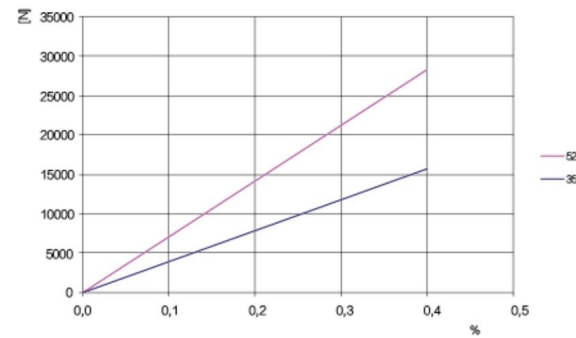

### 同步带齿部剪切强度/rpm

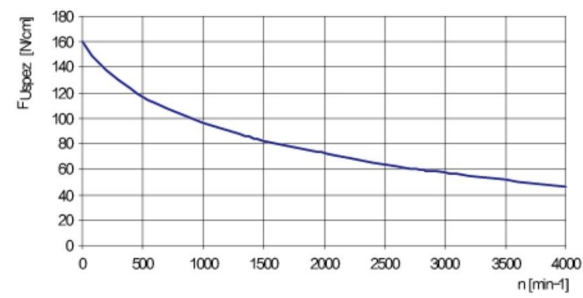

负载率 $F_{Uspez}$ 是指在各种工作条件下1cm宽的单个带齿可承受的最大负载。该力与传动速度有关。  
传动应用中的同步带总传输负载 $F_u$ 计算公式为 $F_u [N] = F_{Uspez} \cdot Z_e \cdot b$

$F_u [N]$  = 离心力  
 $F_{Uspez} [N/cm]$  = 负载率  
 $Z_e$  = 与小带轮啮合的齿数  
 $Z_{emax}$  = 在传动计算中需要考虑的最大啮合齿数  
 $Z_{emax}$  =  $KUEISN \cdot M$  为12个  
 $Z_{emax}$  =  $KUEISN \cdot V$  为6个  
 $b [cm]$  = 带宽 (cm)

可按需加工定制

# 标准人字齿皮带轮

## EAGEL 5M 人字齿带轮

z	da	dw	z	da	dw	z	da	dw	z	da	dw
10	14,95	15,91	40	62,70	63,66	70	110,45	111,41	100	158,19	159,15
11	16,54	17,50	41	64,30	65,26	71	112,04	113,00	101	159,79	160,75
12	18,14	19,10	42	65,89	66,85	72	113,63	114,59	102	161,38	162,34
13	19,73	20,69	43	67,48	68,44	73	115,23	116,19	103	162,99	163,95
14	21,32	22,28	44	69,07	70,03	74	116,82	117,78	104	164,56	165,52
15	22,91	23,87	45	70,66	71,62	75	118,41	119,37	105	166,15	167,11
16	24,51	25,47	46	72,25	73,21	76	120,00	120,96	106	167,74	168,70
17	26,10	27,06	47	73,84	74,80	77	121,59	122,55	107	169,34	170,30
18	27,69	28,65	48	75,43	76,39	78	123,18	124,14	108	170,93	171,89
19	29,27	30,23	49	77,03	77,99	79	124,77	125,73	109	172,52	173,48
20	30,87	31,83	50	78,62	79,58	80	126,36	127,32	110	174,1	175,06
21	32,46	33,42	51	80,21	81,17	81	127,95	128,91	111	175,7	176,66
22	34,05	35,01	52	81,80	82,76	82	129,54	130,50	112	177,29	178,25
23	35,65	36,61	53	83,39	84,35	83	131,14	132,10	113	178,88	179,84
24	37,23	38,19	54	84,99	85,95	84	132,73	133,69	114	180,47	181,43
25	38,83	39,79	55	86,58	87,54	85	134,32	135,28	115	182,06	183,02
26	40,42	41,38	56	88,17	89,13	86	135,91	136,87	116	183,65	184,61
27	42,01	42,97	57	89,76	90,72	87	137,51	138,47	117	185,25	186,21
28	43,60	44,56	58	91,35	92,31	88	139,09	140,05	118	186,84	187,8
29	45,19	46,15	59	92,94	93,90	89	140,69	141,65	119	188,43	189,39
30	46,79	47,75	60	94,53	95,49	90	142,28	143,24	120	190,02	190,98
31	48,38	49,34	61	96,13	97,09	91	143,87	144,83			
32	49,97	50,93	62	97,72	98,68	92	145,46	146,42			
33	51,56	52,52	63	99,31	100,27	93	147,05	148,01			
34	53,15	54,11	64	100,90	101,86	94	148,64	149,60			
35	54,75	55,71	65	102,49	103,45	95	150,24	151,20			
36	56,34	57,30	66	104,08	105,04	96	151,83	152,71			
37	57,93	58,89	67	105,67	106,63	97	153,42	154,38			
38	59,52	60,48	68	107,27	108,23	98	155,01	155,97			
39	61,11	62,07	69	108,86	109,82	99	156,60	157,56			

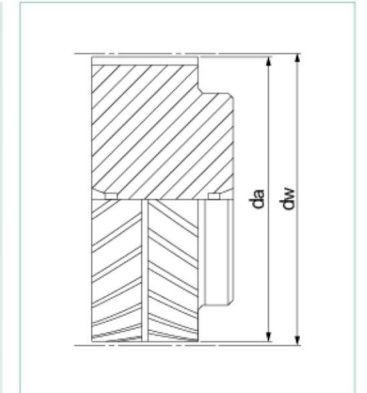

## 标准人字齿皮带轮

可按需加工定制

### EAGEL 8M 人字齿带轮

z	da	dw	z	da	dw	z	da	dw	z	da	dw
18	44,46	45,83	48	120,86	122,23	78	197,25	198,62	108	273,64	275,01
19	47,01	48,38	49	123,40	124,77	79	199,80	201,17	109	276,19	277,56
20	49,56	50,93	50	125,95	127,32	80	202,35	203,72	110	278,74	280,11
21	52,10	53,47	51	128,50	129,87	81	204,89	206,26	111	281,29	282,66
22	54,65	56,02	52	131,05	132,41	82	207,44	208,81	112	283,84	285,21
23	57,20	58,57	53	133,59	134,96	83	209,98	211,35	113	286,38	287,75
24	59,75	61,12	54	136,14	137,51	84	212,53	213,90	114	288,93	290,30
25	62,29	63,66	55	138,68	140,05	85	215,08	216,45	115	291,47	292,84
26	64,84	66,21	56	141,23	142,60	86	217,63	219,00	116	294,02	295,39
27	67,38	68,75	57	143,78	145,15	87	220,17	221,54	117	296,57	297,94
28	70,08	71,30	58	146,32	147,69	88	222,72	224,09	118	299,11	300,48
29	72,59	73,84	59	148,87	150,24	89	225,26	226,63	119	301,66	303,03
30	75,13	76,39	60	151,42	152,79	90	227,81	229,18	120	304,2	305,57
31	77,65	78,94	61	153,96	155,33	91	230,35	231,72			
32	80,16	81,49	62	156,52	157,89	92	232,90	234,27			
33	82,68	84,03	63	159,06	160,43	93	235,45	236,82			
34	85,21	86,58	64	161,6	162,97	94	238,00	239,37			
35	87,76	89,12	65	164,15	165,52	95	240,54	241,91			
36	90,30	91,67	66	166,69	168,06	96	243,09	244,46			
37	92,85	94,22	67	169,24	170,61	97	245,63	247,00			
38	95,40	96,77	68	171,79	173,16	98	248,18	249,55			
39	97,94	99,31	69	174,33	175,70	99	250,73	252,10			
40	100,49	101,86	70	176,88	178,25	100	253,28	254,67			
41	103,04	104,40	71	179,43	180,80	101	255,82	257,19			
42	105,58	106,95	72	181,98	183,35	102	258,37	259,74			
43	108,13	109,50	73	184,52	185,89	103	260,91	262,28			
44	110,68	112,05	74	187,07	188,44	104	263,46	264,83			
45	113,22	114,59	75	189,61	190,98	105	266,01	267,38			
46	115,77	117,14	76	192,16	193,53	106	268,55	269,92			
47	118,31	119,68	77	194,71	196,08	107	271,1	272,47			

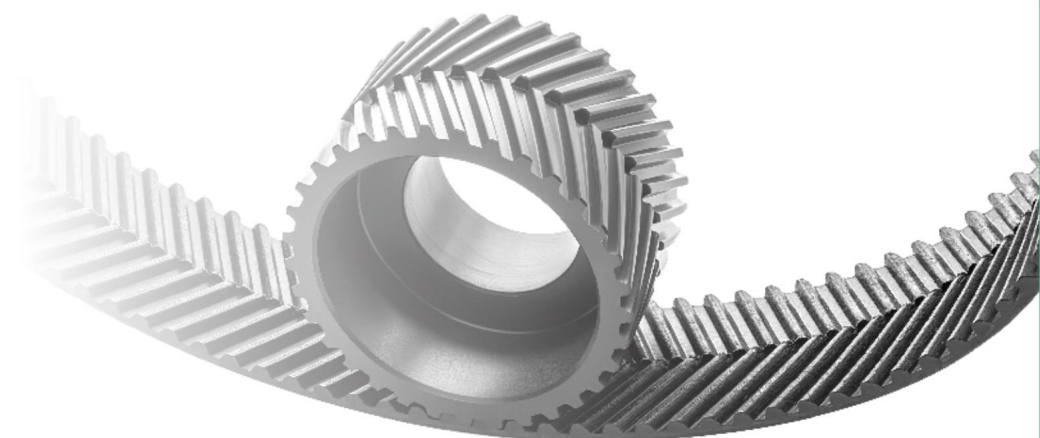
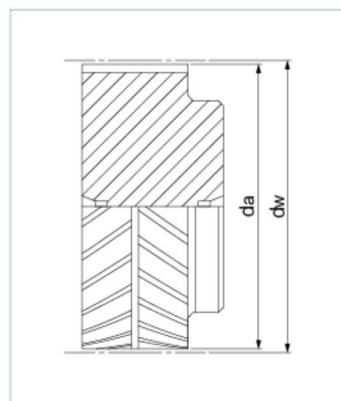

## 标准人字齿皮带轮

可按需加工定制

### EAGEL 10M 人字齿带轮

z	da	dw	z	da	dw	z	da	dw	z	da	dw
18	55,29	57,29	48	150,78	152,78	78	246,24	248,24	108	341,76	343,76
19	58,48	60,48	49	153,97	155,97	79	249,46	251,46	109	344,95	346,95
20	61,66	63,66	50	157,15	159,15	80	252,64	254,64	110	348,13	350,13
21	64,84	66,84	51	160,33	162,33	81	255,82	257,82	111	351,31	353,31
22	68,03	70,03	52	163,52	165,52	82	259,00	261,00	112	354,50	356,50
23	71,20	73,20	53	166,70	168,70	83	262,19	264,19	113	357,68	359,68
24	74,39	76,39	54	169,88	171,88	84	265,37	267,37	114	360,86	362,86
25	77,58	79,58	55	173,06	175,06	85	268,52	270,52	115	364,04	366,04
26	80,76	82,76	56	176,25	178,25	86	271,74	273,74	116	367,23	369,23
27	83,95	85,95	57	179,43	181,43	87	274,92	276,92	117	370,41	372,41
28	87,12	89,12	58	182,61	184,61	88	278,10	280,10	118	373,59	375,59
29	90,21	92,21	59	185,80	187,80	89	281,28	283,28	119	376,78	378,78
30	93,49	95,49	60	188,98	190,98	90	284,47	286,47	120	379,96	381,96
31	96,67	98,67	61	192,16	194,16	91	287,65	289,65			
32	99,86	101,86	62	195,35	197,35	92	290,84	292,84			
33	103,04	105,04	63	198,53	200,53	93	294,02	296,02			
34	106,19	108,19	64	201,71	203,71	94	297,20	299,20			
35	109,41	111,41	65	204,90	206,90	95	300,39	302,39			
36	112,59	114,59	66	208,08	210,08	96	303,57	305,57			
37	115,77	117,77	67	211,26	213,26	97	306,75	308,75			
38	118,95	120,95	68	214,44	216,44	98	309,93	311,93			
39	122,14	124,14	69	217,63	219,63	99	313,12	315,12			
40	125,32	127,32	70	220,81	222,81	100	316,30	318,30			
41	128,50	130,50	71	223,99	225,99	101	319,48	321,48			
42	131,69	133,69	72	227,18	229,18	102	322,66	324,66			
43	134,87	136,87	73	230,33	232,33	103	325,85	327,85			
44	138,05	140,05	74	233,54	235,54	104	329,03	331,03			
45	141,24	143,24	75	236,72	238,72	105	332,21	334,21			
46	144,42	146,42	76	239,94	241,94	106	335,40	337,40			
47	147,60	149,60	77	243,09	245,09	107	338,58	340,58			

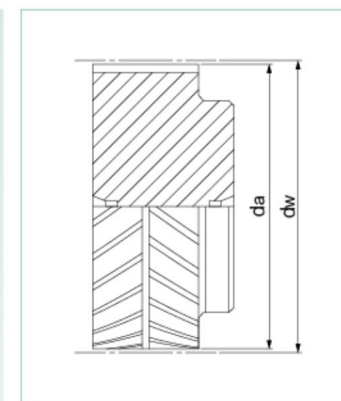

## 标准人字齿皮带轮

可按需加工定制

### EAGEL 14M 人字齿带轮

z	da	d <sub>w</sub>	z	da	d <sub>w</sub>	z	da	d <sub>w</sub>	z	da	d <sub>w</sub>
28	122,12	124,77	58	255,68	258,46	88	389,37	392,15	119	527,51	530,30
29	126,58	129,22	59	260,14	262,91	89	393,83	396,60	120	531,97	534,75
30	130,99	133,69	60	264,60	267,38	90	398,29	401,07			
31	135,45	138,14	61	269,04	271,83	91	402,73	405,52			
32	139,88	142,59	62	273,50	276,28	92	407,19	409,97			
33	144,35	147,06	63	277,96	280,75	93	411,65	414,44			
34	148,79	151,51	64	282,42	285,20	94	416,10	418,89			
35	153,25	155,96	65	286,88	289,65	95	420,56	423,35			
36	157,68	160,41	66	291,32	294,11	96	425,02	427,80			
37	162,14	164,88	67	295,78	298,56	97	429,48	432,25			
38	166,60	169,34	68	300,24	303,03	98	433,94	436,72			
39	171,02	173,79	69	304,70	307,48	99	438,38	441,17			
40	175,48	178,24	70	309,16	311,93	100	442,84	445,62			
41	179,92	182,71	71	313,61	316,40	101	447,30	450,09			
42	184,37	187,16	72	318,07	320,85	102	451,76	454,54			
43	188,83	191,61	73	322,53	325,30	103	456,21	459,00			
44	193,29	196,08	74	326,98	329,77	104	460,67	463,45			
45	197,75	200,53	75	331,44	334,22	105	465,13	467,90			
46	202,21	204,98	76	335,90	338,67	106	469,58	472,37			
47	206,65	209,43	77	340,34	343,12	107	474,03	476,82			
48	211,11	213,90	78	344,80	347,59	108	478,49	481,28			
49	215,57	218,35	79	349,26	352,04	109	482,95	485,74			
50	220,03	222,80	80	353,72	356,49	110	487,41	490,19			
51	224,49	227,27	81	358,17	360,96	111	491,87	494,64			
52	228,95	231,72	82	362,63	365,41	112	496,32	499,10			
53	233,39	236,18	83	367,09	369,86	113	500,78	503,55			
54	237,85	240,64	84	371,54	374,33	114	505,23	508,02			
55	242,30	245,09	85	376,00	378,78	116	514,14	516,93			
56	246,76	249,55	86	380,46	383,23	117	518,60	521,38			
57	251,22	254,01	87	384,91	387,70	118	523,06	525,83			

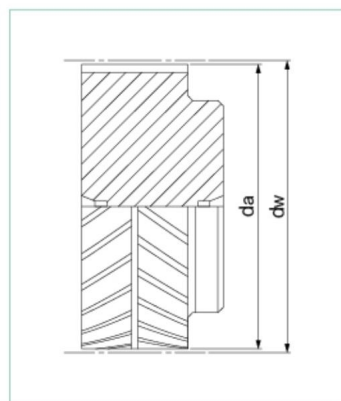

### EAGEL 14M XHPL 人字齿带轮

根据要求可提供具有特殊EAGLE 14M-XHPL齿形的带轮。  
请联系我们的技术部门。

## 输送机系列

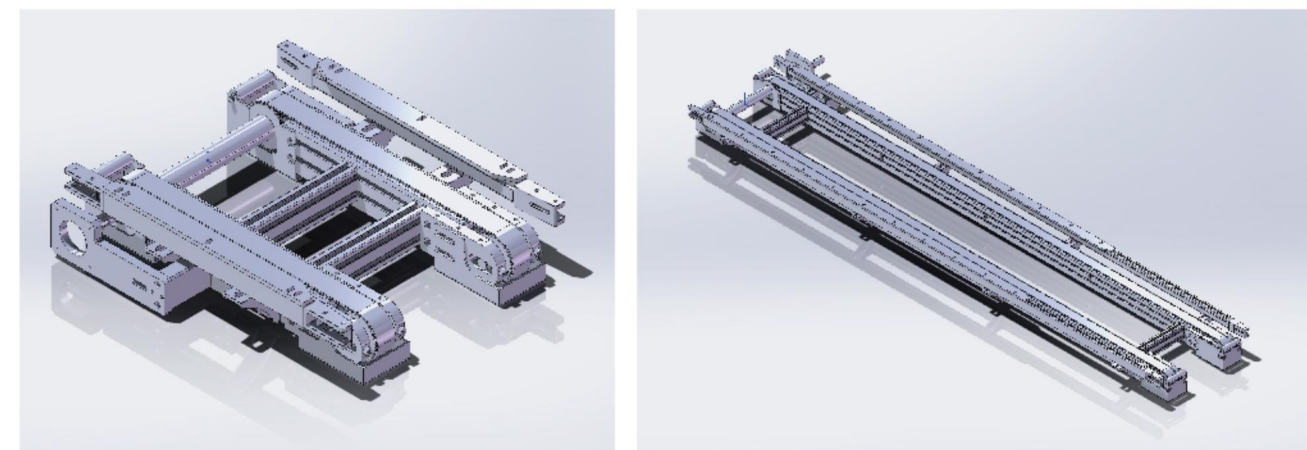

- 默认输送介质: 齿形带
- 独立三相减速电机驱动
- (可选配其他类型减速电机, 具体请来电咨询), 电机有多种安装位置与数种安装角度, 具体见示意图
- 最大长度6米
- 可堆积操作
- 模块化组件
- 可正反运行
- 满足防静电要求
- 支持非标定制

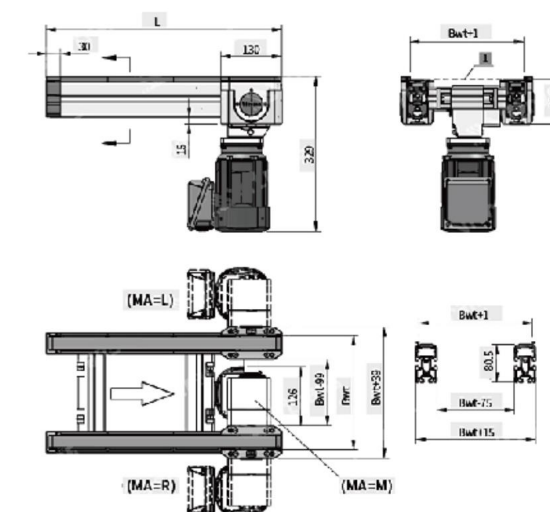

### 技术参数

输送介质	齿形带
输送线的托盘宽度 (mm)	160,240,320,400,480,640,800 160Bwt<1200
输送线长度 (mm)	300≤L≤6000
额定速度 (m/min)	0,6,9,12,15,18
允许最大负载 (kg)	60
驱动方式	电机直接驱动
电机安装位置	L,MR
电机安装方向	0°,90°,180°,270°
电压	220/380AC
频率	50Hz
电气连接方式	接线盒
输送线的托盘宽度	支持非标定制特殊宽度
额定速度	V=0时, 不配置驱动电机, 支持定制其他额定速度
电机安装位置	MA=M, 只适用于Bwt>240的场合
电压	其他电源电压需求, 请来电咨询
频率	a.其他工频需求, 请来电咨询 b.可自行配置变频器进行调速
电气连接方式	接线盒及出线默认方位如图所示, 其他需求请来电咨询

